



第四篇 軟體操作

第二章

701 ClientSQL

目 錄

第1節 安裝與執行

- 1.1 為何要使用連網系統 4-2-1
- 1.2 安裝與執行 4-2-1
- 1.3 功能選單 4-2-1
- 1.4 工具列 4-2-2
- 1.5 登入及修改使用者帳號/密碼及權限 4-2-2
- 1.6 軟體設定權限值 4-2-4
- 1.7 更改字型 4-2-4

第2節 門禁設定

- 2.1 通行門名稱 4-2-5
- 2.2 門組設定 4-2-7
- 2.3 時段設定 4-2-9
- 2.4 假日設定 4-2-14
- 2.5 班表設定 4-2-16
- 2.6 人員基本資料設定 4-2-18
- 2.7 單日通行設定 4-2-21
- 2.8 多日通行設定 4-2-22
- 2.9 卡ID登錄方式 4-2-25
- 2.10 連續設定卡片 4-2-30
- 2.11 使用者個別指定特定門組及時段 4-2-31

第3節 備份

- 3.1 701ClientSQL備份與回存設定資料-File Base軟體架構 4-2-32
- 3.2 701ClientSQL備份與回存設定資料-Data Base軟體架構 4-2-33
- 3.3 匯入匯出卡片資料 4-2-33
- 3.4 將資料下載至控制器 4-2-35
- 3.5 立即下載本張卡片-單張下載 4-2-36
- 3.6 指定用戶卡片範圍下載-存取7xxH卡片 4-2-37

第4節 考勤

- 4.1 701ClientSQL考勤介紹 4-2-38
- 4.2 701ClientSQL考勤相關設定 4-2-39
- 4.3 701ServerSQL考勤架構 4-2-40
- 4.4 考勤假日設定說明 4-2-41
- 4.5 系統參數中有關考勤的對應說明 4-2-42

• 4.6 考勤班別說明	4-2-43
• 4.7 員工考勤資料編輯設定	4-2-44
• 4.8 檢視參數於報表作業對應說明	4-2-45
• 4.9 (日報表查詢)及請休假作業流程	4-2-49
• 4.10 每日工時計算	4-2-52
• 4.11 月報表流程說明	4-2-54
• 4.12 統計報表	4-2-57
• 4.13 如何將刷卡資料轉出供第三方系統	4-2-59
• 4.14 薪資編輯說明	4-2-61
• 4.15 勞健保條件設定說明	4-2-63

第5節 報表

• 5.1 各類報表及運用	4-2-64
• 5.2 報表欄位寬度可調整/可記憶	4-2-64
• 5.3 單日記錄檔	4-2-66
• 5.4 多日記錄檔	4-2-68
• 5.5 報表抬頭設定	4-2-72
• 5.6 監督格式報表	4-2-73
• 5.7 用戶進出狀態查詢	4-2-74

第6節 感應卡片測試訊息檔

第7節 資料匯出

• 7.1 轉存文字檔	4-2-80
• 7.2 匯出文字檔	4-2-81
• 7.3 卡片資料匯出	4-2-81
• 7.4 轉出多筆的訊息文字檔	4-2-83
• 7.5 轉成卡鐘格式	4-2-83

指定轉出卡機台數大於9台時之設定

第8節 專案資料檔設定

第9節 DI / DO點的名稱 & 軟體遠端控制

• 9.1 工控I/O點位名稱編輯	4-2-90
• 9.2 控制器遠端遙控	4-2-93

第10節 跳圖設定

• 10.1 動態圖控及特色	4-2-94
• 10.2 動態圖形介紹	4-2-96

事件說明 / Symbol動作介紹/平面圖規劃 / 跳圖Symbol規則/標籤 : 文字名稱/動態圖控
支援控制器類型介紹 / I/O表定義 / 701ClientSQL 圖例路徑

- [10.3 701ClientSQL 動態圖形設定方式](#) 4-2-112
- [10.4 實際案例說明](#) 4-2-130
 系統架構圖 / I/O 對應表 / 701ServerSQL：連線設備 / 選擇底圖 / 圖檔內容編輯 /
 更改參數編輯存檔 / 編輯跳圖參數
- [10.5 參考](#) 4-2-157
 音效檔製作 / 下載連結路徑 / 障礙排除

■ [第11節 樓層控制](#)

- [11.1 通行樓層編輯 10V5版及之後](#) 4-2-160
- [11.2 通行樓層編輯 10V4版及之前](#) 4-2-170

■ [第12節 特殊應用](#)

- [12.1 設定Mail Server以能執行發送功能](#) 4-2-176
 常用 Mail 伺服器說明 / Yahoo設定說明 / 中華電信設定說明 /
 163 Mail 設定說明
- [12.2 SOYAL 支援的QRCode 格式功能說明](#) 4-2-183
- [12.3 701ClientSQL 發送Mail 案例分享](#) 4-2-184
 - 12.3.1 701ClientSQL訪客等QR CODE管理轉發E-mail功能介紹
 - 12.3.2 AR-727-CM-IO-0804M消防連動觸發時發E-Mail通知
 - 12.3.3 701ClientSQL警報訊息轉發E-mail功能(提供10組Mail Address設定)
 - 12.3.4 701ClientSQL學生未到校轉發E-mail通知功能
- [12.4 卡機不只是用在門禁](#) 4-2-202
 - 12.4.1 AR-837-E 支援64組電子信箱設定方式
 - 12.4.2 多卡多車位
 - 12.4.3 SOYAL 721 727 APP 應用
 - 12.4.4 支援雙 IPCAM 701ClientSQL 卡片感應即時影像抓拍功能
 - 12.4.5 區域內容留人數監測
 - 12.4.6 多門互鎖
- [12.5 特殊韌體總覽](#) 4-2-230

■ [第13節 參考文件](#)

- [13.1 常見問答](#) 4-2-232
- [13.2 YouTube 影音教學](#) 4-2-232

■ [附件](#)

- [701ClientSQL 可攜版安裝&差異說明](#) 4-2-233
 701ClientSQL 可攜版安裝說明
 標準版&可攜版的UID卡號差異說明
- [701ClientSQL 呼叫對話/圖層設定](#) 4-2-236
 由圖控畫面直接呼叫編輯對話窗設定
 直接由圖層切換其他圖層

第1節 安裝與執行

1.1 為何要使用連網系統

當您已把所有硬體都架設完畢後，接下來的動作就是設定用戶，如果再單機的情況下，就需要一台一台的獨立設定卡片資料，但當您連接到軟體後，操作上就可以統一設定，並將用戶資料分別或同步下載至控制器，用最快速的方式將您的門禁設定完成；同時也可以在電腦上看到所有的進出記錄，或是考勤報表等等，所以以連網方式是最佳的門禁控制系統。

701ClientSQL門禁、考勤及薪資的工具軟體，提供門組管制、時段管制、歷史資料查詢、用戶資料設定、日報表、月報表、統計報表等設定查詢功能，進階功能更包括各專案的檔案管理，使用者登入權限等。簡單來說就是設定用戶的資料及通行狀況，及查詢進出資料。在上一章已設定完成701ServerSQL，現在就開始介紹701ClientSQL。

1.2 安裝與執行

安裝軟體

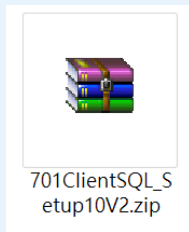

官網下載701ClientSQL 軟體，解壓縮後依照提示逐步安裝完成。

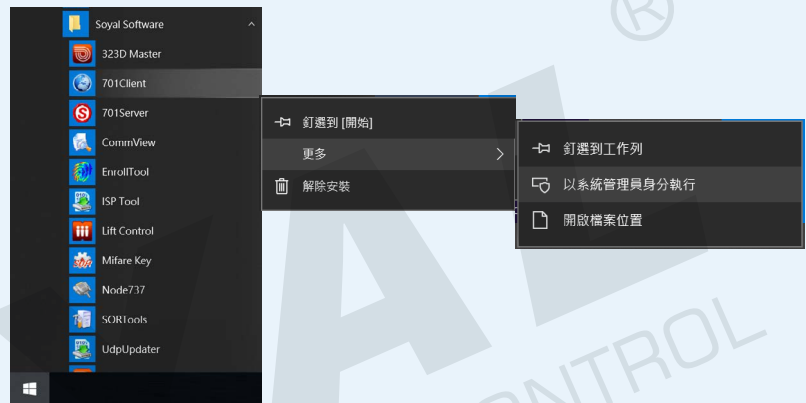

在開始工作列中，找到Soyal Software資料夾下的"701ClientSQL"，按右鍵-->選擇"更多"-->選擇"以系統管理員身分執行"。

1.3 功能選單

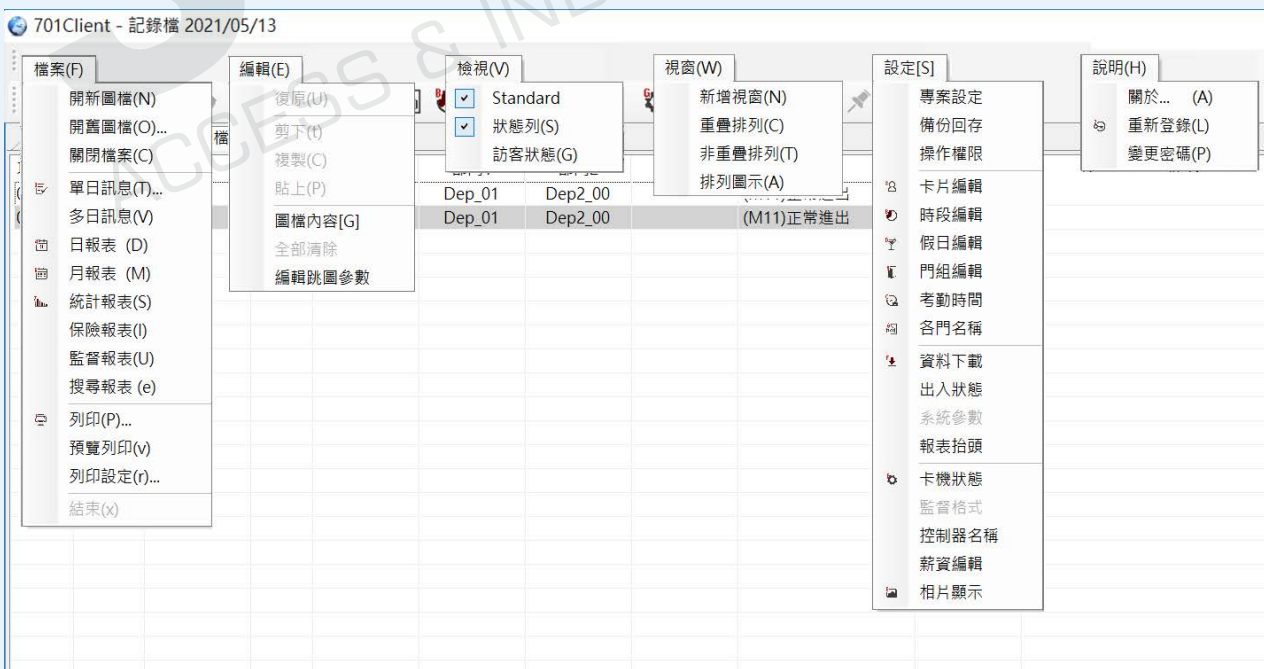

1.4 工具列

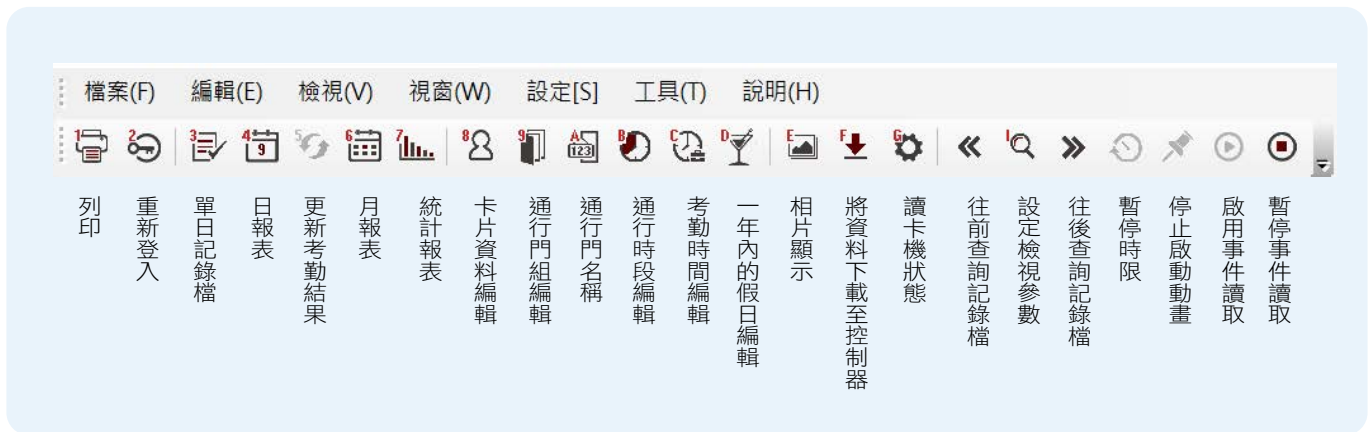

1.5 登入及修改使用者帳號/密碼及權限

登入

用戶登入

登錄名稱: supervisor

通行密碼: [Masked]

登入 [Enter]

離開 [Esc]

剛進入軟體編輯畫面時，請先輸入預設值

登入名稱:supervisor

通行密碼:supervisor

為了提高安全性，請登入系統後，立即變更密碼，與設定使用者權限。

權限/密碼修正

變更使用者通行密碼

說明(H)

關於... (A)

重新登錄(L)

變更密碼(P)

用戶編號: 01

操作等級: 63

登錄名稱: user

通行密碼: [Masked]

可設門禁

可設考勤

可設薪資

可備份回存

可更改專案

可設操作權限

可修改登入者

限制修改卡片範圍 (1~199)

確認 [Enter]

取消 [Esc]

點選 說明 — 變更密碼，會看到變更使用者通行密碼，可設定此使用者的:

1. 用戶編號: 00~99，共100個。可自行增加使用者。
2. 操作等級: 00~63，數字越大，等級越高。(※63等級的使用者，才能增加/刪除/修改所有使用者的資料)
3. 登錄名稱: 至多18個英文字母或9個中文字。
4. 通行密碼: 至多18個英文字母或9個中文字。
5. 選擇可作更改設定的功能。

NOTE

在使用701ClientSQL時，若暫時離開工作視窗，再開啟時，軟體會要您再次輸入帳號與密碼，為何節省麻煩，可以設定 "NoLogin"，也就是**免重複登入**功能。

※日後先以NoLogin登入，就不用重複登入的動作。

點選 說明 — 變更密碼，會看到變更使用者通行密碼

1. 用戶編號: 00
2. 操作等級: 63
3. 登錄名稱: **NoLogin**
4. 通行密碼: **NoLogin**
5. 選擇可作更改設定的功能。

更多相關資訊：

- FAQ：[701Client 使用者要設一個權限，只能查詢日報表、月報表，以及檢視參數](#)
- FAQ：[701 Client 登入後所有功能都反白無法操作](#)
- FAQ：[卡片欄位中每一次下載特定前『1~199』的卡片隔天就不能使用？](#)

1.6 軟體設定權限值

使用者有權限，而軟體本身也是要有權限才可與使用者權限作比較，這樣才能區分那些使用者可使用或修改那些功能。

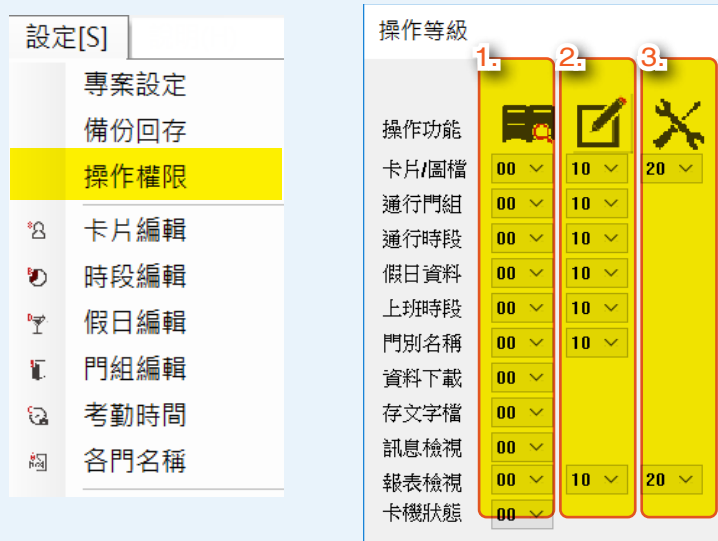

1. **查詢功能:** 使用者等級低於此等級，就無法查詢該資料。
 2. **修改功能:** 使用者等級低於此等級，就無法修改該資料。
 3. **進階功能:** 使用者等級低於此等級，就無法進階該資料。
- ※**進階**是在卡片編輯時，使用者有達到進階等級，才可使用卡片編輯的工具選項；在日報表處，使用者有達到進階等級，才可修改日報表。

1.7 更改字型

如需更改字型可至選單列 "字型" 進行變更。

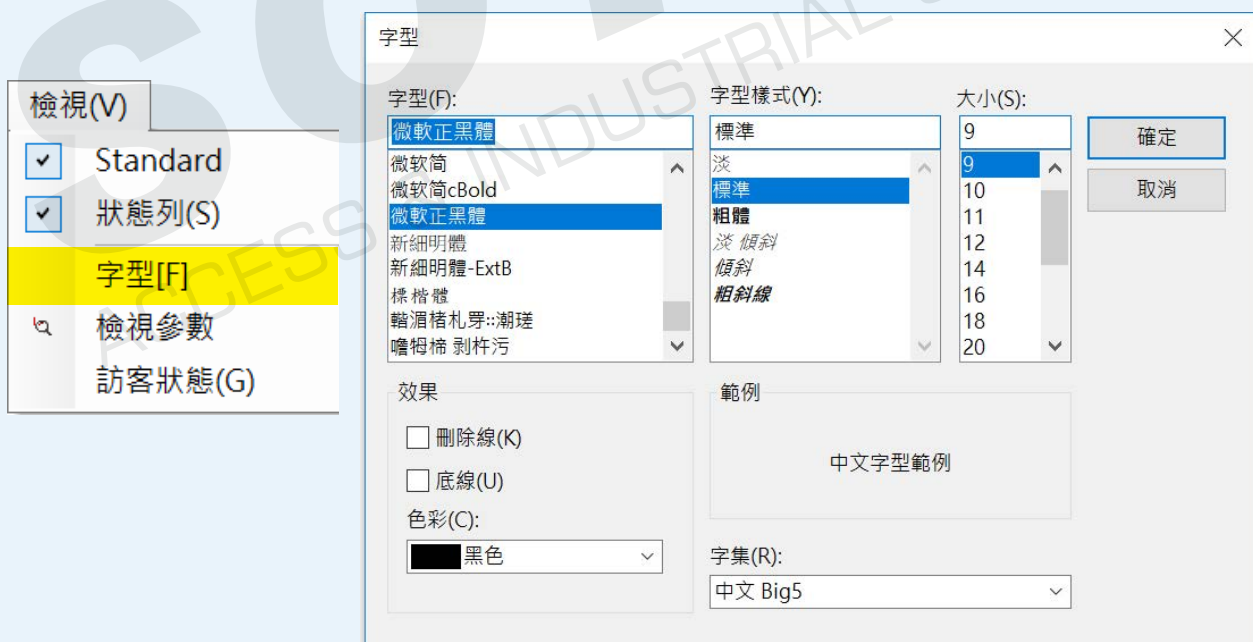

更多相關資訊：

- FAQ：[701Client 之訊息字型顯示為直式的，如何解決？](#)

第2節 門禁設定

2.1 通行門名稱

當控制器在701ServerSQL連線設定完成後，要把各控制器對應的地點在701ClientSQL上作設定。

點選 設定 --> 系統參數 --> 勾選 '啟用多區模式(Area. Door)'

點選 或由設定選單選取各門名稱，會出現"門號名稱編輯"的視窗

- Step 1. 點選新增門號。
- Step 2. 區域:名稱: 選擇區域:名稱。
- Step 3. 卡機門號: 將之前所設定各控制器門號填上。
- Step 4. 指定名稱: 將各門號所對應的地點填上。(設定門號001是大門，門號002是後門，門號003是庫房)，這樣連續設定3次。
- Step 5. 按下離開即可，(若有錯誤可利用修改名稱或移除門號來修改)。



NOTE

您也可以將此設定值另存在指定路徑，便於日後設定使用。

目前的所看的視窗，是屬於小型架構，所以增加門號只有一層。若要變成大型門組模式，則要設定系統參數(之後會詳細說明)。

大型門組模式下，門號設定視窗會出現如下

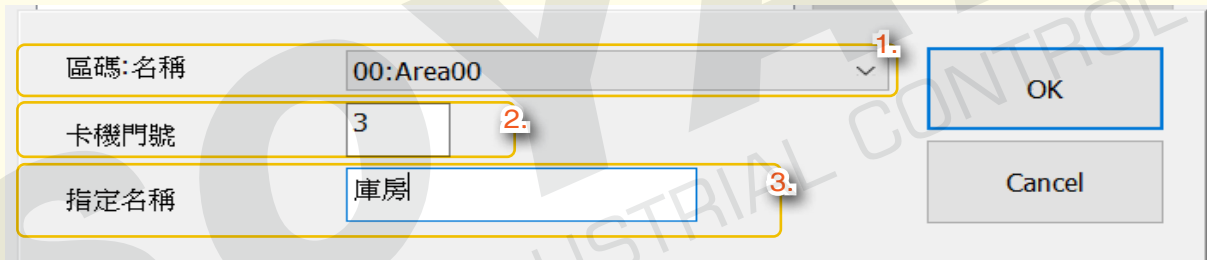

1. 區碼:名稱:

1. H系列的控制器(如AR-721-H)接AR-716-E的架構下: AR-716-E的站號。
2. E系列的控制器(如AR-837-E): 控制器本身的站號。
3. H系列的控制器(如AR-721-H)直接接電腦: 控制器門號H。

2. 卡機門號:

1. H系列的控制器(如AR-721-H)接AR-716-E的架構下: 控制器門號L。
2. E系列的控制器(如AR-837-E): 控制器本身的門號。
3. H系列的控制器(如AR-721-H)直接接電腦: 控制器門號L。

3. 指定名稱: 將各門號所對應的地點填上。

更多相關資訊：

- FAQ：[連接多門時，如何顯示各門詳細站號？](#)
- FAQ：[若未勾選採用大型門組模式，訊息檔就只會顯示 716E 下卡機的站號](#)
- FAQ：[為何設定維根讀頭新門號後，其門號仍與控制器相同？](#)

2.2 門組設定

當地點設定完成後要設定門組，門組也就是可通行地點的組合，目的管制某些用戶可通行的地點。共可設定255個門組。

範例設定：

門組	通行地點	等級
001	大門	00
002	後門	00
003	後門+庫房	00
004	大門 連結003(也就是全通)	00

點選  或由設定選單選取門組編輯

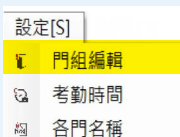

，會出現通行門組設定的視窗

- Step 1.** 點組別:共有1-254個門組可選擇，先選擇001，門組名稱可依需求命名。
- Step 2.** 勾選要通行的地點，001是大門通行，所以勾大門。
- Step 3.** 連結:每個門組都可以與另一個門組做連結，也就是多門組通行，當不連結時，請務必勾為END。
- ※常見錯誤：例：01>02時，02之連接指向01，成為迴圈。最終之門組其連接應設為END。
- Step 4.** 等級:共有00-63等級，利用時段等級、門組等級、使用者等級，可以達成不同的管制效果；數字越大則層級越高，因此00為最低層級，詳細說明請參考[章節2.6 人員基本資料設定](#)。
- Step 5.** 將4個門組一一設定後，按下存檔，也可另存在其他路徑，以便日後設定用。同時可另存為文字檔，便於直接查看。
- Step 6.** 按下離開。



通行門組設定

組別 Group_003

連結 END

001 大門 Main Entrance

002 後門 Back Entrance

003 庫房

等級 00

存檔

另存

匯出

匯入

離開

通行門組設定

組別 Group_004

連結 Group_003

001 大門 Main Entrance

002 後門 Back Entrance

003 庫房

等級 00

存檔

另存

匯出

匯入

離開

NOTE

每個門組都可以與另一個門組做連結。
在門組004中，是大門連到003，所以是大門、後門、庫房皆可通行。

更多相關資訊：

- FAQ：[客戶目前有 6 台 AR-829E 卡機在現有的時段管制下，要如何設第 5~6 兩台 \(21:00pm~7:30am\) 刷卡加密碼才可通行？](#)
- FAQ：[如何設定 SET 可通行時段？](#)
- FAQ：[卡機連線正常，為何下載卡片資料時頁面會卡住？](#)
- FAQ：[701 CLIENT 轉成卡鐘格式，指定卡機會不見](#)
- FAQ：[701Client 連線已設定 001-008 門組，為何刷卡仍只顯示 001 門號](#)
- FAQ：[如何設定同一張卡片進出前門只需讀卡，進出後門則必須讀卡加密碼 \(門組區別\)](#)
- FAQ：[若要使用不同時段不同管制模式，該如何設定](#)
- FAQ：[有三台卡機，如何將十張卡片設定為皆可進入？](#)
- FAQ：[如何將 50 張卡片設定只能進入某台卡機？](#)
- FAQ：[不同時段不同門組不同通行方式](#)
- FAQ：[如何設置大型架構下的門組？](#)

2.3 時段設定

當門組設定完成後，要設定可通行的時段，以便控管用戶進出的時段。共可以設定64個時段。

適用情境：

- **自動開門時段 (門禁不管制)：**常用於店面的營業時段(門禁不管制)，當營業時間結束時則立即恢復門禁管制
- **指定通行時間：**可指定卡片通行的有效時間或刷卡次數，常用於一日票或訪客管理，方便控管短期通行人員。
- **通行開門時段：**可在指定時間只允許特定人員進出，常用於讓各班別的人員只能在指定時間內進出，如早班人員只能在早班時段通行，在其他時間內則禁止通行。
- **考勤：**可設定上下班考勤時間，當人員在時間內進出時，軟體701ClientSQL在進出紀錄中會自動顯示時段名稱，如上下班…等

範例設定：

管理者可依照需求設定不同的通行時段，方便管理不同時段的人員進出，今假設工廠工作時段分為001~003時段(早班-週一~週五08:15-17:00/晚班-週一~週五17:00~23:00/大夜班-週一至周五23:15~06:00)以及004警衛巡邏時段(06:30~07:30/08:15~17:00)，另設有周末可進出時段，則可依下表進行設定:

時段	通行時間	週一	週二	週三	週四	週五	週六	週日	連結	假日	等級
001	開始	08:15	08:15	08:15	08:15	08:15	12:00	12:00	end	不允許	00
	停止	17:00	17:00	17:00	17:00	17:00	17:00	17:00			
002	開始	17:00	17:00	17:00	17:00	17:00	08:00	08:00	end	不允許	00
	停止	23:00	23:00	23:00	23:00	23:00	17:00	17:00			
003	開始	23:15	23:15	23:15	23:15	23:15	12:00	12:00	end	不允許	00
	停止	06:00	06:00	06:00	06:00	06:00	17:00	17:00			
004	開始	06:30	06:30	06:30	06:30	06:30	12:00	12:00	001	允許	01
	停止	07:30	07:30	07:30	07:30	07:30	17:00	17:00			

NOTE

每位用戶都可以指定特定的通行時段、通行門組以及等級權限。將以上三項設定完成後，就可以開啟8卡片資料設定，對每位用戶的通行時段、通行門組以及等級權限進行個別設定，詳細的範例操作請參考[章節2.6人員基本資料設定](#)。

點選  或由設定選單選取門組編輯

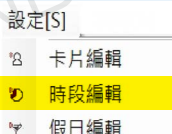

，會出現時段編輯的視窗

Step 1. 時段: 共有00-63個時段可選擇，先選擇01。

Step 2. 輸入周一至周日的開始/結束時間。

Step 3. 等級: 共有00-63個等級，利用時段等級、門組等級、與使用者等級，來作不同的管制效果；數字越大，層級越高，所以00是最低層級。

Step 4. 連結: 每個時段都可以與另一個時段做連結，也就是多時段通行，當不連結時，請務必勾為END(當有突發狀況時，可連結到FREE，也就是此時段所有時間都可通行)。

Step 5. 允許假日進出: 當勾選時，此時段假日可通行。

Step 6. 選擇要編輯通行時段的地區、控制器站號，設定好可直接下載至控制器。

Step 7. 將4個時段一一設定後，按下存檔，也可另存在其他路徑，以便日後設定用。同時可另存為文字檔，便於直接查看。

Step 8. 按下離開。

特殊時段61、62、63(僅適用於E系列控制器)：

特殊時段61(重置一進一出) / 62(解除警戒時段) / 63(自動開門時段)，皆須使用軟體勾選啟用功能，否則它們與普通時段(01~60)功能相同。

※特殊時段皆可用連結其他時段的方式擴充，達成多時段的特殊功能需求，EX. 啟用特殊時段61後，將時段61連結至時段01，即可達到擴充特殊時段的功能，詳情請參考下方(1-2)多時段重置一進一出的範例瞭解相關應用。

(一) 特殊時段61(重置一進一出)

此時段可用於提供用戶重置一進一出，勾選此功能後，時間到時段61設定的時間時，會把所有卡片重置為一進一出初始狀態，若有多時段的重置需求亦可將其他時段連結到時段61，範例如下

1. 單時段重置一進一出：只需管理24小時內的一進一出之停車場，重置後所有車輛不管目前在場內或場外，均可重新開始另一次的一進一出管制。

應用範例一：

[如何開啟E系列控制器的重置一進一出功能\(時段61\)](#)

2. 多時段重置一進一出：員工餐廳管制員工在每個用餐時段只能領取一次餐點，控制器、讀頭與用戶位址皆需啟用一進一出功能。

應用範例二：

[如何利用V5系列控制器“重置如何利用重置一進一出\(時段61\)功能來管理員工在每個用餐時段只能領取一份餐點?”](#)

(二) 特殊時段62(解除警戒時段)

此時段可用於暫時解除警戒，勾選此功能後，時間到時段62設定的時間點時，系統將自動解除警戒狀態，而時段結束後將會自動恢復警戒狀態，此功能亦可使用連結功能啟用多時段解除警戒

0009	13:46:00	_:001	(M37)自動解除警戒
0010	13:49:00	_:001	(M38)自動警戒設定

- Step 1. 開啟701Server --> E系列控制器參數
- Step 2. 選擇卡機站號，點選”自讀卡機讀取”
- Step 3. 勾選”解除警戒時段(TZ62)
- Step 4. 選擇”寫入至讀卡機”
- Step 5. 開啟701Client -> B 通行時段編輯
- Step 6. 選擇時段62並設定解除警戒時段，連結選擇END(若有多時段的解除警戒需求，亦可自行連結其他時段，請注意最後一個連結選擇END)
- Step 7. 存檔並下載至控制器



NOTE

1. 警戒模式提供用戶高安全的門禁需求，因此在警戒模式下，自動開門時段之設定將會自動停用。
2. 若時段62結束時，恢復警戒狀態的當下門是開啟的，將不會觸發警報，因開門逾時是計算開門後的時間是否超過。

(三) 特殊時段63(多門控制器AR-716-E18之自動開門時段)

此自動開門時段設定為AR-716-E18的專屬設定方式

其他系列控制器自動開門時段設定方式請參考: [SOYAL各類型控制器如何啟用/關閉自動開門時段?](#)

自動開門時段指的是控制器或讀頭於特定時間內刷第一張有效卡後，門位即保持開啟至時段結束才自動上鎖。此特殊時段之架構僅限於控制器連接於AR-716-E18之下，而此功能亦能使用連結功能達到多時段自動開放的需求。注意完成時段63之設定後，亦須開啟控制器的自動開放時段功能，此限制是因為並非所有多門控制器下的控制器都要啟用自動開門時段。

- Step 1. 在701Server中選擇 ，讀取控制器參數
- Step 2. 啟用自動開門程序 (Zone:63)，並將其寫入控制器。
- Step 3. 設定編輯時段63並連結到END。
- Step 4. 啟用每個控制器的自動開門時段。

詳細設定方式請參考：

[多門控制器\(AR-716-E18\)底下控制器，如何設定自動開門時段（時段63）功能？](#)



更多相關資訊：

- FAQ：[SOYAL 控制器如何限制人員進出時段？如何編輯時段功能？](#)
- FAQ：[客戶目前有 6 台 AR-829E 卡機在現有的時段管制下，要如何設第 5~6 兩台 \(21:00pm~7:30am\) 刷卡加密碼才可通行？](#)
- FAQ：[如何設定 SET 可通行時段？](#)
- FAQ：[若要使用不同時段不同管制模式，該如何設定](#)
- FAQ：[AR-727H-V5 接在 AR-716E 下，如何設定自動開門時段（時段 63）功能？](#)
- FAQ：[AR-725E-V2 接在 AR-716E 下，如何設定自動開門時段（時段 63）功能？](#)
- FAQ：[共有 18 個部門，上班時間內 AM8:00~PM5:00 所有人皆可進出，其餘時間僅所屬部門的人可以進出，其他部門的人不可進出 \(AR-829E\)](#)
- FAQ：[超過限定通行時段後刷卡，為何刷卡紀錄不會列入考勤？](#)
- FAQ：[727H 卡機班別如何固定在最後按鍵的班別？](#)
- FAQ：[727H 如何自動顯示班別？](#)
- FAQ：[727H 如何顯示固定班別](#)
- FAQ：[星期一至四全天通行，星期五 PM6:00 後不可通行一直星期天晚上 9:00，如何設定通行時段](#)
- FAQ：[如何設定 AR-716E+AR-721H/AR-727H 自動開門時段（時段 63）功能？](#)
- FAQ：[在 AR-829E 架構下，共有 18 個部門，上班時間內 AM8:00~PM5:00 所有人皆可進出，其餘時間僅所屬部門的人可以進出，其他部門的人不可進出](#)
- FAQ：[如何運用 V5 或 E 系列控制器來重置”一進一出”管制功能](#)
- FAQ：[在 716E 的架構下及 E 系列卡機，701 CLIENT 軟體進行 SET 備份](#)
- Youtube：[《應用問答》如何設定餐廳避免多次取餐？](#)
- Youtube：[《應用問答》AR 716Ev3 底下卡機不同門如何設定讀卡及讀卡加密碼？](#)

2.4 假日設定

當時段設定完成後，要設定一整年的假日，以便控管用戶進出的假日。共可以設定一年份，120天假日。

註：建議每半年進行一次假日更新，例如在每年的6月30日和12月31日執行。

假日編輯概念：701ClientSQL中的假日編輯在軟體中只會紀錄到月/日(沒有年)，所以在編輯假日時請勿設定超過當月算起11個月後的日期，以避免假日設定遭覆蓋。

如下圖：當前月份為2022年8月，則可以設定從2022年8月至2023年6月的假日(共11個月份)

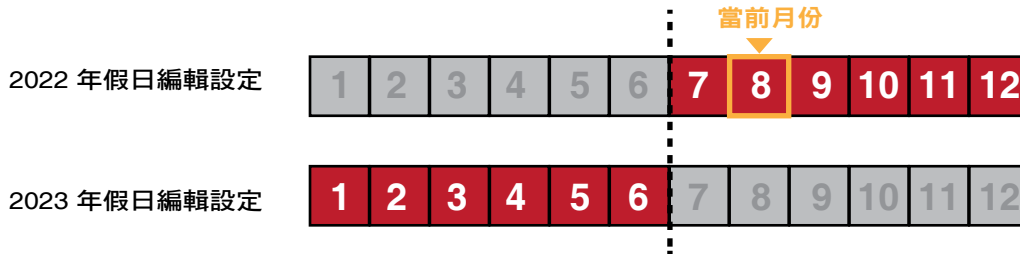

點選 或由設定選單選取假日編輯，會出現假日編輯的視窗

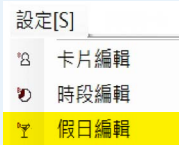

- Step 1. 點選年份
- Step 2. 點選月份
- Step 3. 點選放假日
- Step 4. 按下存檔(門禁管制用)，也可另存在其他路徑，以便日後設定用。同時可另存為文字檔，便於直接查看
- Step 5. 按下離開

假日編輯

Step 1. 年份 2021

Step 2. 月份 2

Step 3. 週日 週一 週二 週三 週四 週五 週六

	1	2	3	4	5	6
7	8	9	10	11	12	13
14	15	16	17	18	19	20
21	22	23	24	25	26	27
28						

Step 4. 存檔 存為文字檔

Step 5. 另存新檔 離開

讀取考勤假日檔 存為考勤假日檔

NOTE

NOTE**存為考勤假日檔(考勤用):**

可將此假日檔另存為*.wth檔，以便日後讀取使用

讀取考勤假日檔:

可讀取另存的*.wth檔

另存新檔:

是另存為*.hol檔，以便日後專案設定使用

※701ClientSQL 選擇後2年，前7年的假日做編輯，可設定多達120日的假日

※如為特別假日加班要給員工加班費，要存成specialholiday.hol檔，系統才會計算當日為特別加班

更多相關資訊：

- FAQ : [AR-727H-V5 接在 AR-716E 下，如何設定自動開門時段（時段 63）功能？](#)
- FAQ : [AR-725E-V2 接在 AR-716E 下，如何設定自動開門時段（時段 63）功能？](#)
- FAQ : [701 CLIENT 假日編輯、特別假日設定](#)
- FAQ : [為什麼假日編輯，年份僅顯示到 2020 年？ 2020 年後如何設定？](#)
- FAQ : [在設定 2016 年 12 月的假日時，12 / 26 及 12 / 31 假日設定一直無法儲存，如何解決？](#)
- FAQ : [六、日為假日，為什在日報表中會顯示曠職？](#)
- FAQ : [701Client 設定卡機定時開門，可否假日不開門？](#)

2.5 班表設定

為了要使用考勤功能，所以要設定考勤班表，共可設49組班表。

點選  或由設定選單選取考勤時間 ，會出現**考勤時段編輯**的視窗

Step 1. 選取考勤組別，可輸入文字更改名稱

Step 2. 輸入彈性時間

Step 3. 輸入考勤的時間

Step 4. 按下存檔，也可另存在其他路徑，以便日後設定用。同時可另存為文字檔，便於直接查看

Step 5. 按下離開

考勤時段編輯

考勤組別 **Duty_00** **Step 1.** 彈性時間 **00:15** **Step 2.**

	上班	午休	午回	下班	加班 Step 3.
週日	08 00	12 00	13 30	17 00	18 00
週一	08 00	12 00	13 30	17 00	18 00
週二	08 00	12 00	13 30	17 00	18 00
週三	08 00	12 00	13 30	17 00	18 00
週四	08 00	12 00	13 30	17 00	18 00
週五	08 00	12 00	13 30	17 00	18 00
週六	08 00	12 00	13 30	17 00	18 00

存檔 **Step 4.** 另存新檔

存成文字檔 **Step 5.** 離開

NOTE

午休與午回的時間，在電腦計算時自動會將休息時間扣除。

※加班時間若設定為00:00時，加班時間會從下班時間開始；若該公司沒有加班費，為了不影響本軟體的薪資計算，請把加班時間設定晚一點，也就是此時段已沒有人上班了。

若要將班表設為以月份為單位設定，請於點選設定中的**系統參數**，則會看到**系統作業模式設定**視窗，請在**考勤作業格式**勾選填表以月份為單位，再按下ok

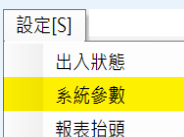
設定選單選取系統參數 ，會出現**系統作業模式設定**的視窗

系統作業模式設定

採用ABA卡號格式 (32bits)

錯誤訊息需確認

警報訊息需確認

訊息顯示中包含詳細站號

無新訊息時，自動隱藏
閒置等待秒數

有新訊息時，自動跳出畫面

採用大型門組模式 (CTL.Door)

考動作業格式

班表以星期為單位

班表以月份為單位

月報表中顯示出勤記錄

月報表中顯示薪資

薪資報表需含勞健保

加班時間計時單位 (Min)

第一段加班時間自動調整設定 (min) 扣除時間 (min)

假別	無全勤	需扣薪	報表顯示
遲到	<input type="checkbox"/>	<input type="checkbox"/>	<input checked="" type="checkbox"/>
早退	<input type="checkbox"/>	<input type="checkbox"/>	<input checked="" type="checkbox"/>
加班	<input type="checkbox"/>	<input type="checkbox"/>	<input checked="" type="checkbox"/>
公假	<input type="checkbox"/>	<input type="checkbox"/>	<input checked="" type="checkbox"/>
事假	<input type="checkbox"/>	<input type="checkbox"/>	<input checked="" type="checkbox"/>
病假	<input type="checkbox"/>	<input type="checkbox"/>	<input checked="" type="checkbox"/>

工時計算標準

依據班表 依據實際下班時間

即時將訊息轉存至 MDB 檔

MdbEvents.mdb

◀ 上一頁 下一頁 ▶

點選 或由設定選單選取考勤時間

設定[S]

考勤時間

各門名稱

資料下載

，會出現**考勤時段編輯**的視窗，則會有月份

可選擇，其餘皆相同設定。

考勤時段編輯

組別 彈性時間 2019 年 4 月

	上班	中午休	中午回	下班	加班
01-MON	08 00	12 00	13 00	17 00	18 00
02-TUE	08 00	12 00	13 00	17 00	18 00
03-WED	08 00	12 00	13 00	17 00	18 00
04-THU	08 00	12 00	13 00	17 00	18 00
05-FRI	08 00	12 00	13 00	17 00	18 00
06-SAT	08 00	12 00	13 00	17 00	18 00
07-SUN	08 00	12 00	13 00	17 00	18 00
08-MON	08 00	12 00	13 00	17 00	18 00
09-TUE	08 00	12 00	13 00	17 00	18 00
10-WED	08 00	12 00	13 00	17 00	18 00

NOTE

文字檔[]

另存[S]

離開[]

存檔[]

NOTE

可用複製與貼上鍵，來作不同月份的設定，以節省設定時間

更多相關資訊：

- [FAQ：當設備有異常訊息時，在軟體以即時跳出視窗顯示。](#)
- [FAQ：上下班有彈性時間 15 分，如何設定考勤組別？](#)
- [Youtube：《701 Client》報表 -5 考勤時間](#)

2.6 人員基本資料設定

由當時段、地點、考勤皆設定完成後，最重要的就是用戶的資料設定，也就是要設定那些人可通行，通行方式，以及顯示的進出資料與記錄。

點選  或由設定選單選取**卡片編輯**，會出現**卡片資料設定**的視窗

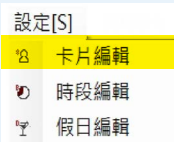

- Step 1. 用戶位址:** 每個用戶都要一個用戶位址，也就是用戶資料存放的地方，要依照各控制器的使用者容量而定。假設先設定位址00001。
- Step 2. 鎖定:** 當感應不同卡片時，此視窗會跳到該用戶的資料表，若勾選，則就不會任意跳動。
- Step 3. 自動載入卡ID:** 此功能僅針對**門號001**的控制器作存取時，才会有此功能，若勾選，再感應該用戶要使用的卡片，則資料會自動讀取組碼及卡碼，若連續感應不同的卡片，則會依啟始用戶位址累加，達到快速增卡的功能。
- Step 4. 卡ID:** 每張卡片的背後，都有兩組五位數的編碼，前為組碼，後為卡碼，也就是代表卡片的身份。在輸入用戶資料時，可以直接輸入，或是用自動載入卡ID(必須門號為001)
- Step 5. 通行管制模式:** 設定該用戶的通行模式，由下拉選單選取
 - 不可通行:** 無法作進出的動作
 - 讀卡即可:** 只要感應卡片就可通行(必須填寫卡ID、姓名欄位，如未填寫將會跳出錯誤訊息視窗)
 - 讀卡或密碼:** 可感應卡片即可通行，或是使用密碼通行(依控制器操作模式不同，有不同的輸入方式)
 - 讀卡加密碼:** 感應卡片+4位數個人密碼+#
- Step 6. 時段:** 搭配已設定時段(參閱 時區設定)，可以選擇該用戶可通行的時段，若要全都可通行，就選擇ALL
- Step 7. 等級:** 共有00-63個等級，利用**時段等級**、**門組等級**、**與使用者等級**，來作不同的管制效果；數字越大，層級越高，所以00是最低層級，也就是當高於00的時段或門組時，此用戶無法通行。
- Step 8. 通行門組:** 搭配已設定門組(參閱 門組設定)，可以選擇該用戶可通行的門組，若要全都可通行，就選擇ALL。
- Step 9. 姓名/別名:** 此用戶的名字，會在進出記錄顯示，而別名於下載至螢幕型控制器後，感應卡片顯示於螢幕上。
- Step 10. 密碼:** 此用戶的密碼，當通行管制模式有設定要密碼時，就會依據此碼通行(請勿與求援密碼相同)。
- Step 11. 可改密碼:** 當勾選後，在通行管制模式『讀卡或密碼』或『讀卡加密碼』時，有效開門程序後，再輸入新密碼兩次，再按#，就可更改密碼(若接於AR-716-E16下，是修改AR-716-E16所存取的密碼)。
- Step 12. 工號:** 此用戶的工作號碼。
- Step 13. 照片:** 此用戶的照片，會在進出記錄顯示，可做為人員比對用，提高安全性。按下此鍵，找到該用戶的相片(jpg或bmp)，選擇後，電腦會將此照片依照用戶位址存檔於C:\Program Files\701Client\popGra 該檔名為User00001.jpg
- Step 14. 指定期限:** 勾選日期，為此用戶的使用期限，當過了此日期後即無法通行，僅限企業版(E系列)控制器有效。

- Step 15. 部門:** 此用戶的部門名稱，可輸入兩個部門名稱。
- Step 16. 考勤:** 之前有設定班表(參閱班表設定)，可以選擇該用戶可通行的班表做為考勤
- Step 17. 個人基本資料:** 此用戶的車號、身份證、電話、生日、性別、E-mail。
- Step 18. 一進一出:** 此用戶啟動一進一出功能。
- Step 19. 巡邏卡:** 此用戶為巡邏使用，只會有訊息，不會有考勤記錄。
- Step 20. 只需卡片:** 此用戶只需卡片即可通行(用於指紋機與臉辨機的情況下)。
- Step 21. 只需指紋:** 此用戶只需指紋即可通行(用於指紋機與臉辨機的情況下)。

管制模式		是否省略指紋/臉辨識 (僅837EA-T適用)		結果簡述 (僅837EF/EA適用)
硬體	701Client	硬體	701Client	
0:停用	<input type="button" value="不可通行"/> <input type="button" value="讀卡即可"/> <input type="button" value="讀卡或密碼"/> <input type="button" value="讀卡加密碼"/>	0:不可	<input type="checkbox"/> 只需卡片 <input type="checkbox"/> 只需指紋/臉	無效使用者
		1:可省略	<input checked="" type="checkbox"/> 只需卡片 <input checked="" type="checkbox"/> 只需指紋/臉	
1:讀卡	<input type="button" value="不可通行"/> <input type="button" value="讀卡即可"/> <input type="button" value="讀卡或密碼"/> <input type="button" value="讀卡加密碼"/>	0:不可	<input type="checkbox"/> 只需卡片 <input type="checkbox"/> 只需指紋/臉	手指+卡片
		1:可省略	<input checked="" type="checkbox"/> 只需卡片 <input checked="" type="checkbox"/> 只需指紋/臉	先卡片在指紋，特殊韌體版本(需求請洽詢茂旭) APS837EF___V0405_230512 先卡片再按指紋.STM 1. 卡片即可 2. 手指即可
2:讀卡 或密碼	<input type="button" value="不可通行"/> <input type="button" value="讀卡即可"/> <input type="button" value="讀卡或密碼"/> <input type="button" value="讀卡加密碼"/>	0:不可	<input type="checkbox"/> 只需卡片 <input type="checkbox"/> 只需指紋/臉	1. 手指+卡片 2. 手指+密碼 3. 卡片+手指+密碼 4. 卡片+手指+卡片 5. 密碼+手指+密碼 6. 密碼+手指+卡片
		1:可省略	<input checked="" type="checkbox"/> 只需卡片 <input checked="" type="checkbox"/> 只需指紋/臉	先卡片在指紋，特殊韌體版本(需求請洽詢茂旭) APS837EF___V0405_230512 先卡片再按指紋.STM 1. 卡片即可 2. 密碼即可 3. 手指即可
3:讀卡 加密碼	<input type="button" value="不可通行"/> <input type="button" value="讀卡即可"/> <input type="button" value="讀卡或密碼"/> <input type="button" value="讀卡加密碼"/>	0:不可	<input type="checkbox"/> 只需卡片 <input type="checkbox"/> 只需指紋/臉	手指+卡片+密碼
		1:可省略	<input checked="" type="checkbox"/> 只需卡片 <input checked="" type="checkbox"/> 只需指紋/臉	1. 卡片+密碼 2. 手指+密碼

Step 22. 按下存檔

卡片資料設定 ✕

Step 1. 用戶位址 **Step 2.** 鎖定 **Step 3.** 自動載入卡ID

Step 4. 卡ID * **Step 5.** 讀卡加密碼

Step 6. 時段 **Step 7.** 等級

Step 8. 門組

Step 9. 姓名 * **Step 10.** 密碼

Step 11. 一進一出 **Step 18.** 巡邏卡 **Step 19.** 只需卡片 **Step 20.** 僅指紋臉 **Step 21.**

Step 12. 別名 **Step 14.** 工號 *

Step 14. 指定期限 -

Step 15. 部門 1 部門 2 **Step 16.** 考勤

NOTE 車號 生日

身份證 性別 E-mail:

Step 17. 電話

地址

Step 22.

號碼	名稱	管制模式	部門 1	工號	項次
0000		不可通行	Dep_00		00000:00
0001	Andy	讀卡即可	Dep_00	A00001	25280:21
0002	Bob	讀卡即可	Dep_00	A00002	25280:21
0003		不可通行	Dep_00		00000:00
0004		不可通行	Dep_00		00000:00

NOTE

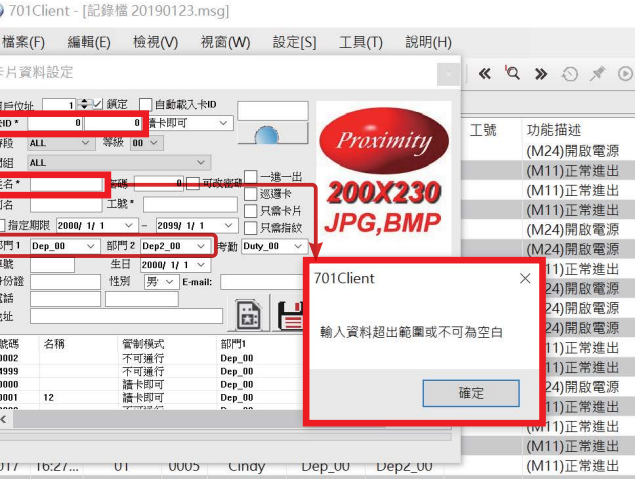

NOTE

使用者資料選取有效卡設定 ”讀卡即可” 功能，必須填寫

- (1)卡ID
- (2)姓名欄位，如未填寫將會跳出錯誤訊息視窗。

修改部門名稱：

- (A)如要修改部門名稱，可先選取一個不需用到的選項後直接於欄位內更改部門名稱。

門組表

門組	通行地點	等級
001	大門	00
002	後門	00
003	後門+庫房	00
004	大門 連結003(也就是全通)	00

時段表

時段	通行時間	週一	週二	週三	週四	週五	週六	週日	連結	假日	等級
001	開始	08:15	08:15	08:15	08:15	08:15	12:00	12:00	end	不允許	00
	停止	17:00	17:00	17:00	17:00	17:00	17:00	17:00			
002	開始	17:00	17:00	17:00	17:00	17:00	08:00	08:00	end	不允許	00
	停止	23:00	23:00	23:00	23:00	23:00	17:00	17:00			
003	開始	23:15	23:15	23:15	23:15	23:15	12:00	12:00	end	不允許	00
	停止	06:00	06:00	06:00	06:00	06:00	17:00	17:00			
004	開始	06:30	06:30	06:30	06:30	06:30	12:00	12:00	001	允許	01
	停止	07:30	07:30	07:30	07:30	07:30	17:00	17:00			

在此設定中，可以看到李大寶的用戶位址為00001，可以在時段001進出門組Group_001，也就是在周一到周五的08:15-17:00可以從大門進出，周六到周日的12:00-17:00可以從大門進出。

大寶必須以何種方式通過門禁呢?我們可以看到 Step5. 的通行管制模式為讀卡加密碼，但是在通過門禁時，卻只要讀卡就可通行，不是應該要加密碼才可以通過嗎?原因是等級差異，李大寶的等級是01，時段001的等級是00，門組001的等級是00，所以在讀卡加密碼的通行管制模式下，讀卡或密碼即可，此設定之目的是因為使用者在不同時段可能會有不同的通行需求，有可能是讀卡加密碼、讀卡或密碼、不可通行。

單一用戶位址只能選擇一個時段，若有多時段需求則可透過時段的連結功能達成。以004時段的卡片為例，該用戶有兩個時段需要通行，分別是004時段06:30~07:30以及001時段08:15~17:00，因此其用戶位址需選時段004，並在時段編輯將004連結到001，如此該用戶通過時，卡機才會判斷此用戶是否具備該時段的通行權限。

等級通行表

用戶等級	通行管制模式	時段等級	門組等級	通行模式
01	讀卡+密碼	00< 用戶等級01	00< 用戶等級01	讀卡即可 / 4位數個人密碼
01	讀卡+密碼	01= 用戶等級01	00< 用戶等級01	讀卡+4位數個人密碼+#
01	讀卡+密碼	00< 用戶等級01	01= 用戶等級01	讀卡+4位數個人密碼+#
01	讀卡+密碼	01= 用戶等級01	01=用戶等級01	讀卡+4位數個人密碼+#
01	讀卡+密碼	02> 用戶等級01	00< 用戶等級01	不可通行
01	讀卡+密碼	00< 用戶等級01	02> 用戶等級01	不可通行

2.7 單日通行設定

對於單日通行，可以直接在開始日期和結束日期之間設置相同的日期並輸入時間限制。以下範例為在 2022 年 5 月 4 日 8:00-12:00 之間啟用通行日期時間限制（請注意需按下儲存並下載至控制器）

點選  或由設定選單選取卡片編輯  設定[S] 卡片編輯，會出現卡片資料設定的視窗

Step 1. 設定通行指定日期(參考下方說明)

Step 2. 設定通行指定時間(參考下方說明)

Step 3. 按下存檔

Step 4. 將資料下載至控制器

開始日期 / 結束日期

指定期限 -

開始日期

結束日期

開始時間 / 結束時間

電話

開始時間

結束時間

2.8 多日通行設定

對於多日通行，時間限制設定為從開始日期時間到結束日期時間。

例如: 設定通行期限為 5月1日至5月31日，限時09:00-17:00。因為是多日通行，所以在開始日期和結束日期之間應該結合時段編輯。例如: 時段 1 是周一、週二、週三、週四、週五 08:00-18:00 的一組時段。

點選  或由設定選單選取卡片編輯

設定[S]

卡片編輯

時段編輯

假日編輯

，會出現卡片資料設定的視窗

- Step 1. 選擇時段01
- Step 2. 設定時段周一至周五的開始/停止時間
- Step 3. 按下存檔
- Step 4. 將資料下載至控制器
- Step 5. 設定通行開始日期(參考下方說明)
- Step 6. 設定通行結束日期(參考下方說明)
- Step 7. 設定通行指定開始/結束時間(參考下方說明)



The screenshot shows two windows from the software. The left window, '通行時段編輯', has a table for setting start and end times for each day of the week. Step 1 points to the '時段' dropdown set to '01'. Step 2 points to the time dropdowns for Monday-Friday (08:00 to 18:00). Step 3 points to the '存檔' (Save) button. Step 4 points to the '下載至控制器' (Download to controller) button. The right window, '卡片資料設定', shows user information. Step 5 points to the '指定期限' (Specify period) dropdown set to '2023/ 5/ 4'. Step 6 points to the date dropdown set to '2023/ 5/ 4'. Step 7 points to the '時間' (Time) dropdown set to '08:00-12:00'. Below the windows, there are two callouts: '開始日期 / 結束日期' pointing to date selection fields, and '開始時間 / 結束時間' pointing to time selection fields.

開始日期 / 結束日期

指定期限 2022/ 5/ 1 - 2022/ 5/31

開始日期

結束日期

開始時間 / 結束時間

電話 [] 09:00-17:00

開始時間

結束時間

更多相關資訊：

- FAQ：[客戶目前有 6 台 AR-829E 卡機在現有的時段管制下，要如何設第 5~6 兩台 \(21:00pm~7:30am\) 刷卡加密碼才可通行？](#)
- FAQ：[如何設定 SET 可通行時段？](#)
- FAQ：[共有 18 個部門，上班時間內 AM8:00~PM5:00 所有人皆可進出，其餘時間僅所屬部門的人可以進出，其他部門的人不可進出 \(AR-829E\)](#)
- FAQ：[在 716E 的架構下及 E 系列卡機，701 CLIENT 軟體進行 SET 備份](#)
- FAQ：[AR-725RS USB RFID 隨插即用雙頻讀卡機](#)
- FAQ：[卡號資料以 EXCEL 匯出入編輯](#)
- FAQ：[如何使用卡片匯出入文字檔來編輯人員之通行模式與指定功能](#)
- FAQ：[匯出文字檔只有 200 筆，但共有 500 筆資料，要怎麼做？](#)
- FAQ：[卡片欄中出現 "Same UID with 1" 要如何解決](#)
- FAQ：[701Client 轉成卡鐘格式，轉出卡號與記錄檔刷卡卡號不相同？](#)
- FAQ：[為何下載別名時會整個畫面當掉？](#)
- FAQ：[忘記用戶位址時，如何使用 701Client 搜尋？](#)
- FAQ：[701 Client 如何指定人員通行期限？](#)
- FAQ：[701 Client 新增人員時如何找出可用新位址？](#)
- FAQ：[如何將卡機內的卡號及通行管制方式讀到電腦內並存成檔案？](#)
- FAQ：[請問 701Client 卡片資料編輯視窗上，【鎖定】之功能為何？](#)
- FAQ：[【存取 7xxH 卡片】，功能說明](#)
- FAQ：[701Client 卡片資料不見也沒有備份，如何將讀卡機內的卡片資料讀回？](#)
- FAQ：[701Client 卡片資料設定中如何新增部門名稱？](#)
- FAQ：[在 701Client 卡片資料編輯中，為何會出現 same UID with 0？](#)
- FAQ：[將 701Client 卡片資料快速刪除](#)
- FAQ：[CLIENT 指定期限設定](#)
- FAQ：[如何使用超過 4 位數來做為開門密碼？](#)
- FAQ：[如何快速將 701CLIENT 裡的卡片資料全部清除？](#)
- FAQ：[如何設定巡邏卡功能 \(有讀卡記錄，但不開門\)](#)
- FAQ：[701Client 如何使用 "自動載入卡 ID"？](#)
- FAQ：[指紋機上只需指紋或卡片的功能，有多張時要如何快速設定？](#)

- FAQ : [已登錄指紋亮綠燈為何不能開門 ?](#)
- FAQ : [如何在 8 系列卡機的顯示幕上秀出使用者的別名 ?](#)
- FAQ : [為什麼我的卡片都過當天就失效 , 要每天都去做設定嗎 ?](#)
- FAQ : [如何使用 701Client 檢視用戶的可進出門 ?](#)
- FAQ : [如何用 Excel 匯入卡片資料 ?](#)
- FAQ : [如何在 701client 連續輸入卡號 ?](#)
- FAQ : [測試 716E 下接一台 721HV3 和一台 727HV3 做一進一出管制 , 在測試中把 721H 設定為進入門 , 把 727 設定為外出門時 , 兩台卡機不能實現一進一出管制 ?](#)
- FAQ : [Client 卡片資料設定出現所輸入的資料超出允許範圍 , 無法存檔](#)
- FAQ : [總經理刷卡不列入考勤 , 但其他員工刷卡須列入考勤 , 要如何設定 ?](#)
- Youtube : [《應用問答》如何設定餐廳避免多次取餐 ?](#)
- Youtube : [《應用問答》AR 716Ev3 底下卡機不同門如何設定讀卡及讀卡加密碼 ?](#)
- Youtube : [《701 Client 問答》如何解決執行下載卡片時出現 " No Destination Controller " ?](#)
- Youtube : [《701 Client 問答》如何解決用戶位址設定到 4999 時會自動跳回 0?](#)
- Youtube : [《701 Client 問答》如何利用門禁控制器自動載入卡片 ID?](#)
- Youtube : [《701 Client 問答》如何解決用戶位址 1~199 的卡片僅當日有效 , 隔日即變為無效卡 ?](#)
- Youtube : [《701 Client 問答》如何解決卡片資料匯出時 , 只有用戶位址 100~200 ?](#)
- Youtube : [《701 Client 問答》如何使用 Excel 快速編輯卡號資料 ?](#)
- Youtube : [《701 Client 問答》如何利用 EXCEL 編輯卡片資料後匯入 ?](#)
- Youtube : [701Client 軟體卡片資料不見也沒備份 , 如何將門禁讀卡機內的資料讀回 ?](#)
- Youtube : [《應用問答》如何批次設定多張卡片的管制模式 ?](#)

2.9 卡ID登錄方式

方式一：手動方式登錄-需知道卡片卡號

刷卡記錄取得卡號

0015	14:57:18		(L21)用戶登出 Server	
0016	16:08:11	001-17:總公司...	(M03)無效卡片	20449:64238
0017	16:08:16	001-17:總公司...	(M03)無效卡片	04099:09157
0018	16:09:56	001-17:總公司...	(M03)無效卡片	04099:09157

卡片上印刷卡號



方式二：自動載入卡ID功能-僅限感應門號1之讀卡機

Step 1. 勾選“自動載入卡ID”

Step 2. 選到欲登錄之用戶位置後感應卡片，卡號將自動帶入到卡ID欄位並跳置下一用戶位置，可連續感應卡片帶入卡號。

卡片資料設定

用戶位址 鎖定 自動載入卡ID

卡ID * 不可通行

卡片資料設定

用戶位址 鎖定 自動載入卡ID

卡ID * 不可通行

卡片資料設定

用戶位址 鎖定 自動載入卡ID

卡ID * 不可通行

感應卡片

方式三：搭配AR-725-R USB-HID快速設碼機-僅限於搭配新版701ClientSQL軟體使用

- USB隨插即用免安裝程式
- 支援WIN XP/WIN7/WIN10
- 適用於SOYAL 701ClientSQL 快速卡號設定

STEP 1 插上USB讀卡器(AR-725-RS)至電腦

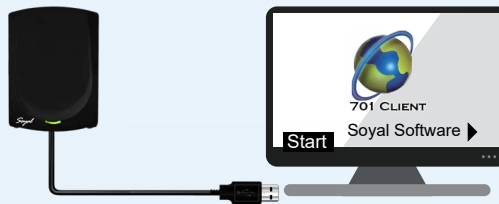

STEP 2 開啟701ClientSQL軟體之卡片編輯功能

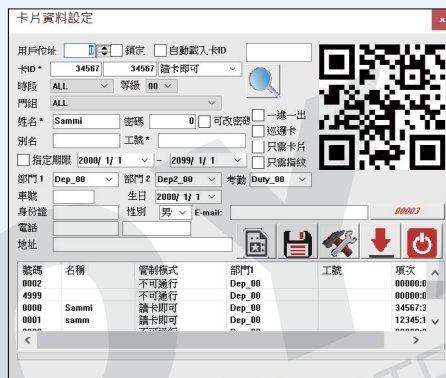

STEP 3 將卡片放至於讀卡機上即可自動讀入卡號

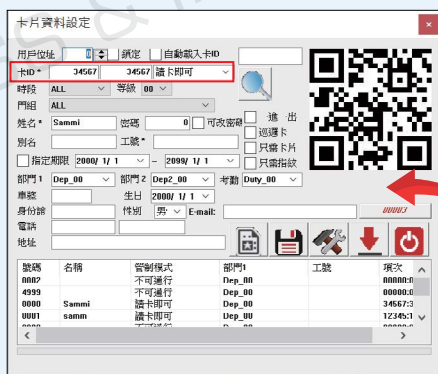

NOTE

※註：“鎖定選項”需取消勾選

在該畫面時將卡片放至於讀卡機上，即可自動讀入新卡號。
(更貼心的是會依軟體設定之格式自動轉換為(ABA, WG(34and 26), HEX)，不需自行轉換)

方式四：單機設定卡片後由701ClientSQL軟體讀回-適用於初期大量加入新卡片使用

點選 或由設定選單選取卡片編輯 設定[S] 卡片編輯，會出現卡片資料設定的視窗

- Step 1.** 執行701ClientSQL軟體，選擇卡片資料設定內的“存取7xxH卡片”功能
- Step 2.** 先選擇架構與讀取控制器型號
- Step 3.** 選擇控制器站號:先選定一台門禁讀卡機並採用單機方式加入卡號
- Step 4.** 選擇讀取用戶位置範圍
- Step 5.** 執行“開始”

卡片資料設定

用戶位址 鎖定 自動載入卡ID

卡ID * 不可通行

時段 ALL 等級 00

門組 ALL

姓名 * 密碼 0000

別名 工號 *

指定期限 2099/ 1/ 1 - 2099/ 1/ 1

部門 1 Dep_00 部門 2 Dep2nd_00 考勤 Duty_00

車號 生日 1980/ 1/ 1

身份證 性別 男 E-mail:

電話

地址

號碼	名稱	管制模式	部門 1
0004		不可通行	Dep_00
0005		不可通行	Dep_00
0006		不可通行	Dep_00
0007		不可通行	Dep_00
0008		不可通行	Dep_00

NOTE

搜尋相關卡片 **Step 1.**

存取7xxH卡片

連續設定卡片

匯出文字檔

另存新檔

別名及起始日下載

自文字檔匯入

權限設定

701H卡片資料設定

Step 3.

LAN Base Controller Reader

00 001 01

卡片範圍

寫入 讀取

0 50

Step 5.

開始

取消

Step 4.

Controller Type

- 701H3 於 716E (過濾門組)
- 701H4 於 716E (直接下載)
- 721H/727H 於 716E (過濾門組)
- 721H/727H 於 716E (直接下載)
- 716E V3 (15000)
- 821E/EF (10000)
- 829EV3/716EV3/881E/725Ev2/829Ev5/837E** **Step 2.**
- 3xx/7xx/8xx H/E系列 接於 7xxE (過濾門組)
- 3xx/7xx/8xx H/E系列 接於 7xxE (直接下載)
- 3xx/7xx/8xx H/E系列 接於 PC (直接下載)

NOTE

控制器與多門控制器上/下載用戶數據方式

※讀/寫範圍內的用戶數據方式介紹

此方法是確保緊急用戶名單主動使用控制器離線時備用模式的唯一方法。下載用戶數據時，701ClientSQL不僅需要將用戶數據下載到多門控制器，還需要下載到多門控制器下的門禁控制器。

LAN = 區域 (範圍 Area00-Area15)

Controller = 選擇控制器 node ID

Reader

直接接線；選擇 1

控制面板下接線；reader ID 表示Sub-Node ID。

LAN Base	Controller	Reader
00:00:台北	001	04

門禁範圍

寫入=將電腦上保存的數據寫入門禁控制器

讀取=讀取保存在控制器上的數據並顯示在軟體上。

※注意：在執行此操作之前需要備份以防止數據遺失，因為透過選擇讀取您的現有數據將被來自控制器的數據覆蓋。

寫入 讀取
 0 — 50

控制器類型

1 829EV3/716EV3/881E/725Ev2/829Ev5/837E

E 系列控制器和多門控制器

AR-716-E18/AR-716-E16 (下載到主控器)

2 3xx/7xx/8xx/H/E 系列接於 7xxE(過濾門組)

E或H系列接於多門控制器分門組 (下載RS485 CH1/CH2控制器)

此選項僅下載到用戶卡編輯中已分配的指定門組卡機，範例:用戶11已被分配門組3，選擇此選項只會將用戶數據下載到門組3上列出的控制器。

卡片資料設定

用戶位址 11 鎖定 自動載入卡ID

卡ID * 55876 434343 不可通行

時段 ALL 等級 00

門組 Group_003

3 3xx/7xx/8xx H/E系列 接於7xxE(直接下載)

E/H系列接於多門控制器

(下載RS485 CH1/CH2控制器)

4 3xx/7xx/8xx/H/E 系列接於 PC

H 系列控制器

701H卡片資料設定

LAN Base	Controller	Reader
00	001	01

卡片範圍

寫入 讀取
 0 — 50

開始
 取消

Controller Type

- 701H3 於 716E (過濾門組)
- 701H4 於 716E (直接下載)
- 721H/727H 於 716E (過濾門組)
- 721H/727H 於 716E (直接下載)
- 716E V3 (15000)
- 821E/EF (10000)

1 829EV3/716EV3/881E/725Ev2/829Ev5/837E
 2 3xx/7xx/8xx H/E系列 接於 7xxE (過濾門組)
 3 3xx/7xx/8xx H/E系列 接於 7xxE (直接下載)
 4 3xx/7xx/8xx H/E系列 接於 PC (直接下載)

例如：當您有多門控制器 AR-716-E16 與控制器 AR-721-H 時：

① 號和 ④ 號下載到主控制器。

如果您要下載到多門控制器 AR-716-E16 (如範例)，則選擇控制器類型中的選項 1。

② 號和 ③ 號下載到多門控制器 CH1 和 CH2 的情況下，如果您想下載到 AR-721-H (如範例) 可以選擇控制器類型中選項 2 或 3。不同的是：選項 2 需考慮門組，而選項 3 不用

- 當 AR-721-H + AR-716-E16 連線正常時，以 AR-716-E16 為主進行數據庫檢查
- 當 AR-721-H + AR-716-E16 連接中斷時，對 AR-721-H 進行數據庫檢查。表示如果您將用戶數據下載到 AR-716-E16 和 AR-721-H，則此使用者卡片在連線中斷期間仍然可以使用（此為緊急用戶名單的備用模式的優勢）。但需要注意的是，H 系列僅限 1000 和 3000 用戶容量（AR-721-H 的用戶容量為 1000），而多門控制器有 16,000 用戶容量，所以只有前 1000/3000 用戶可以用作緊急用戶名單（取決於控制器），在連線中斷期間依舊可以通行。

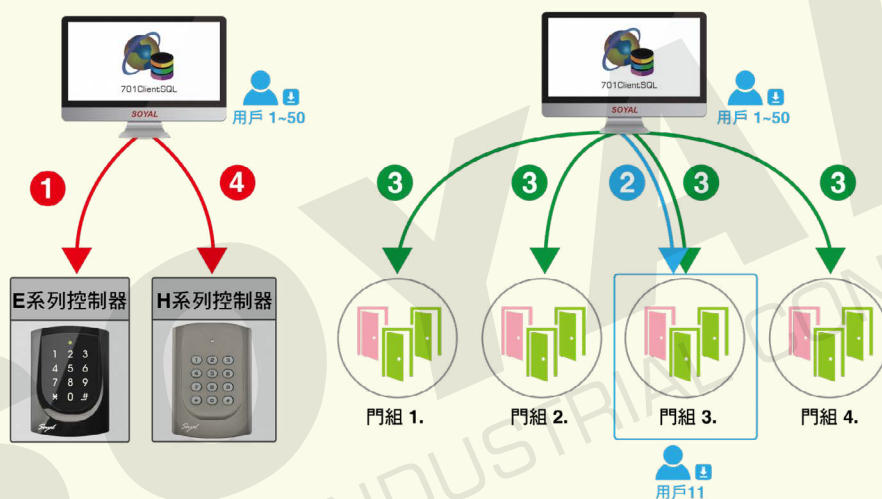

更多相關資訊：

- [控制器與多門控制器上 / 下載用戶數據方式和控制器離線時備用模式介紹](#)
- **FAQ**：[連接於 AR-716-E16 多門控制器底下的 AR-721-H 控制器如何單獨新增或刪除各門的用戶卡片呢？](#)

2.10 連續設定卡片

點選  或由設定選單選取卡片編輯  設定[S] 卡片編輯，會出現卡片資料設定的視窗



可將指定位置範圍同時設定相同參數功能

Step 1. 勾選鎖定

Step 2. 起始用戶位置設定

Step 3. 設定起始卡號

Step 4. 選擇管制模式

Step 5. 點選工具箱之連續設定卡片

Step 6. 設定開始與結束的使用者位置

Step 7. 勾選要連續複製的功能

(若勾選唯讀組碼與卡號將依指定範圍自動新增連續卡號。此限EM卡或已SOR之Mifare卡)

Step 8. 按下 "確認"



The screenshot shows the '卡片資料設定' (Card Information Setting) window with various fields and a QR code. Annotations indicate the following steps:



- Step 1:** Check the '鎖定' (Lock) checkbox.
- Step 2:** Set the '用戶位址' (User Address) dropdown to '1'.
- Step 3:** Set the '卡ID *' (Card ID) to '25280'.
- Step 4:** Select a control mode from the '讀卡加密碼' (Card Encryption Code) dropdown.
- Step 5:** Click the '連續設定卡片' (Continuous Card Setting) button in the toolbar.
- Step 6:** Set the '開始卡號' (Start Card Number) to '0' and '結束卡號' (End Card Number) to '50'.
- Step 7:** Check the '指定功能' (Specify Function), '通行時段' (Passing Time), '通行門組' (Passing Door Group), '上班組別' (Work Group), '部門名稱' (Department Name), '用戶名稱' (User Name), '通行密碼' (Passing Password), '唯讀組碼' (Read-only Group Code), '唯讀卡號' (Read-only Card Number), '輸出提示' (Output Prompt), and '個人資料' (Personal Information) checkboxes.
- Step 8:** Click the '確認' (Confirm) button.



號碼	名稱	管制模式	部門 1
0000		不可通行	Dep_00
0001	Andy	讀卡即可	Dep_00
0002	Bob	讀卡即可	Dep_00
0003		不可通行	Dep_00
0004		不可通行	Dep_00

2.11 使用者個別指定特定門組及時段

此功能只適用在企業版（E系列）控制器(AR-716-E/AR-837-E/727-E/725-E/327-E)

功能：每個使用者可個別指定門組及時段。此功能可指定每個門的個別通行時段。

點選  或由設定選單選取卡片編輯  設定[S]  卡片編輯，會出現卡片資料設定的視窗

-  時段編輯
-  假日編輯

- Step 1. 門組選項拉至最下方設為set
- Step 2. 點選修改個別通行地點
- Step 3. 點選修改時段
- Step 4. 選擇時段後按下OK

卡片資料設定

用戶位址 鎖定 自動載入卡ID

卡ID * 讀卡加密碼

時段 ALL 等級 00

門組 **Group 001**
Group 226
Group 227
Group 228
Group 229
Group 230
Group 231
Group 232
Group 233
Group 234
Group 235
Group 236
Group 237
Group 238
Group 239
Group 240
Group 241
Group 242
Group 243
Group 244
Group 245
Group 246
Group 247
Group 248
Group 249
Group 250
Group 251
Group 252
Group 253
NO
Set

姓名 *

別名

指定

部門 1

車號

身份證

電話

地址

號碼

考勤 Duty_01

一進一出
 巡邏卡
 只需卡片
 僅指紋/臉

QR Code

00002

部門 1	工號	項次
Dep_00		00000:01
Dep_00	A00001	25280:21
Dep_00	A00002	25280:21
Dep_00		00000:01
Dep_00		00000:01

NOTE

選擇Set功能，可以為每位用戶設定獨立的進出門權限。這僅在每個人的通行門不同時需要使用，且此功能限定於系統為資料庫版本。

常見問答：

- [不同時段不同門組不同通行方式](#)
- [客戶目前有6台AR-837-E卡機在現有的時段管制下，要如何設第5~6兩台\(21:00pm~7:30am\) 刷卡加密碼才可通行?](#)

個別通行門

001 Zone (Free) 卡號登錄機

002 Zone (Free) 大門

003 Zone (Free) 貨場門

004 Zone (Free) 電機管理室

005 Zone (Free) B1 安全門

006 Zone (Free) B2 安全門

007 Zone (Free) 貨梯

008 Zone (Free) 停車場_進入

009 Zone (Free) 停車場_外出

010 Zone (Free) A區電梯

011 Zone (Free) B區電梯

012 Zone (Free) C區電梯

013 Zone (Free) D區電梯

00000

修改時段[M]

取消全部[E]

複製[C]

貼上[P]

離開 [X]

通行時段

Free

OK

Cancel

通行時段

Free

Free

01

02

03

04

05

06

07

08

09

10

11

12

13

14

15

16

17

18

19

20

21

22

23

24

25

26

27

28

29

第3節 備份

3.1 701ClientSQL備份與回存設定資料-File Base軟體架構

備份資料流程:

點選設定選單選取備份回存

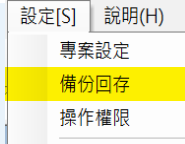

Step 1. 選擇指定備份存入路徑

Step 2. 按下“備份”執行功能

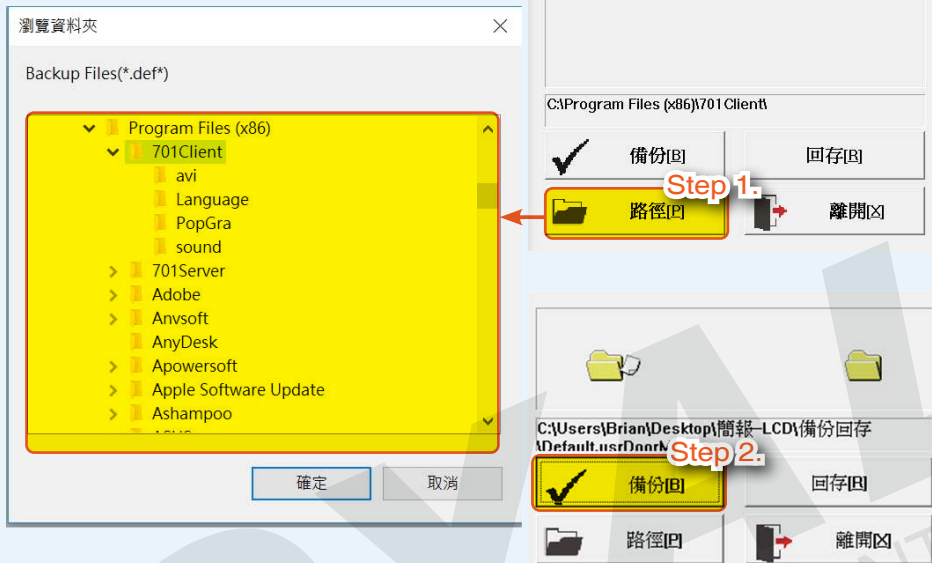

回存資料流程:

點選設定選單選取備份回存

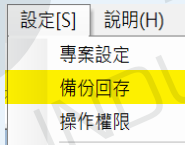

Step 1. 選擇指定備份存入路徑

Step 2. 按下“回存”執行功能

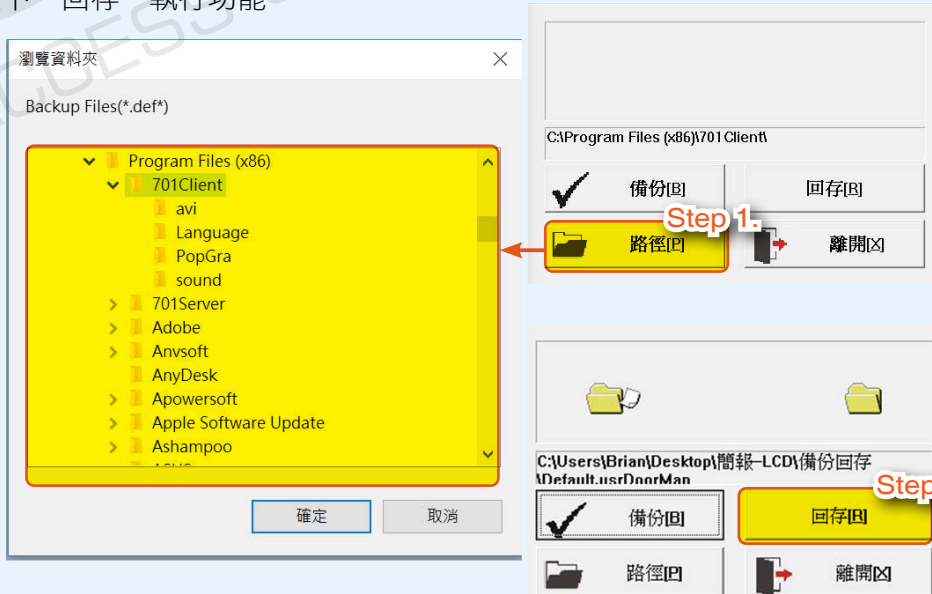

更多相關資訊：

- [FAQ：如何將 701Client 所有專案設定檔備份至另一台電腦？](#)
- [FAQ：如何將 A 電腦所有考勤資料丟至 B 電腦？](#)

3.2 701ClientSQL備份與回存設定資料-Data Base軟體架構

備份資料流程與回存資料流程，詳細步驟請查看連結路徑：
[SOYAL 官方網站 -- 資源下載區](#)

3.3 匯入匯出卡片資料

匯出入卡片之前，請切記先至卡片匯出入格式編輯匯入的卡片資料格式

由工具選單選取卡片匯出入格式 會出現卡片資料設定的視窗

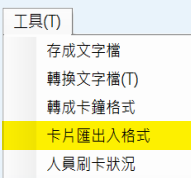

- Step 1.** 選擇要匯入的資料欄位(若不需要轉出的格式請選擇M略過)
* 用戶位置、卡號、姓名為必要欄位
- Step 2.** 如果使用(.txt 或 .csv)檔案做編輯請選擇逗號「，」作為間隔符號
* 除非匯入端軟體特別指定，否則請避開「空白鍵」、「分號「；」與「Tab」
- Step 3.** 選擇需要匯入的卡片範圍

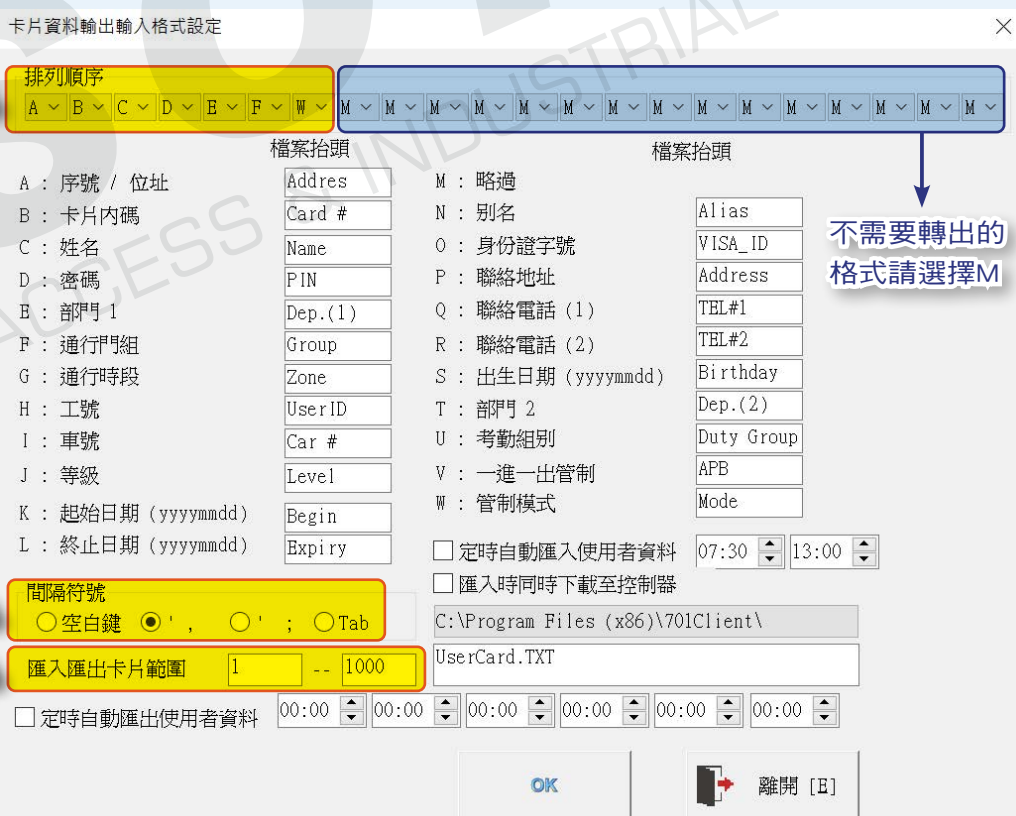

Step 1. 排列順序 (A, B, C, D, E, F, W, M, M, M, M, M, M, M, M, M, M, M, M, M, M)

Step 2. 間隔符號 (空白鍵, ', ;, Tab)

Step 3. 匯入匯出卡片範圍 (1 -- 1000)

不需要轉出的格式請選擇M

匯出入卡片之前，請切記先至卡片匯出入格式編輯匯出入的卡片資料格式

- 卡片匯入是由文字檔匯入存放於電腦中，因此需要將資料下載至控制器內。需透過F下載並勾選要下載的控制器站號，才能將資料成功下載至控制器。
- 設定好卡片匯出入格式後，再至卡片編輯裡的工具箱執行匯出或匯入的動作
- 請注意匯出入格式必須使用相同的設定
- 匯出入格式為文字檔格式(.txt)，可使用Excel軟體編輯，內容編輯完成後再另存新檔且檔案格式選擇“文字檔(以Tab字元分隔)(*.txt)”。

卡片資料設定

用戶位址 鎖定 自動載入卡ID

卡ID * 讀卡即可

時段 ALL 等級 00

門組 Group_001

姓名 * Andy 密碼 0000

別名 Andy 工號 * A00001

指定期限 2020/ 2/ 5 - 2079/12/31

部門 1 Dep_00 部門 2 Dep2nd_00 考勤 Duty_00

車號 BCG-516E 生日 2000/ 1/ 1

身份證 性別 男 E-mail: 00002

電話

地址

號碼	名稱	管制模式	部門 1
0000		不可通行	Dep_00
0001	Andy	讀卡即可	Dep_00
0002	Bob	讀卡即可	Dep_00
0003		不可通行	Dep_00
0004		不可通行	Dep_00



- 搜尋相關卡片
- 存取7xxH卡片
- 連續設定卡片
- 匯出文字檔
- 另存新檔
- 別名及起始日下載
- 自文字檔匯入
- 樓層設定
- 檢視可進出門
- 卡片資料比對

更多相關資訊：

- FAQ：[如何利用 701ClientSQL 卡片匯入匯出功能搭配 Excel 快速編輯卡片資料？](#)
- FAQ：[如何設定 ETC 卡片匯出入格式並匯出入卡片文字檔](#)
- FAQ：[自文字檔新增卡片資料如何自動匯入 701 client 並下載至讀卡機？](#)
- FAQ：[如何設定卡片匯出入格式並匯出入卡片文字檔？](#)
- FAQ：[客戶想將軟體更新，必須將原軟體的資料匯出文字檔，但匯出範圍卻是從第 100~200, 而客戶只設定 100 張卡卻沒有設定這麼多張卡，該如何解決？](#)
- Youtube：[《701 Client 問答》如何設定定時匯入用戶資料並下載至控制器？](#)
- Youtube：[《應用問答》如何利用別名欄位快速設定多達 256 單一樓層、信箱、櫥櫃管理？](#)

3.4 將資料下載至控制器

以上設定了許多的設定值，那一定要將此資料與控制器做溝通，也就是要下載資料到控制器，這樣才可同步作管制。

點選  或由設定選單選取資料下載 ，會出現將資料下載至控制器的視窗。

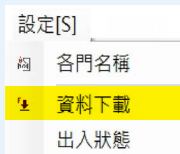

Step 1. 選取" 各區指定下載站號 "

Step 2. 選取控制器範圍顯示選項

Step 3. 勾選要下載的控制器站號

Step 4. 功能下載:

- **時間**：控制器校時功能
- **時段**：將所設定通行時段下載到指定控制器
- **門組**：將所設定通行門組下載到指定控制器
- **卡片**：將所設定所有用戶位址下載到指定控制器
- **假日**：將所設定假日表下載到指定控制器
- **別名及起始日**：將所設定各位址的別名與有效期限內容下載到指定控制器。

Step 5. 1~5自動下載：將1-5功能選項依序下載到指定控制器

Step 6. 此區可查看下載進度

Step 7. 按下離開。

更多相關資訊：

- [FAQ：為何下載卡片時，每次到固定用戶位置就會停住？](#)
- [FAQ：要從電腦下載卡片資料到新增的一台 721H 卡機，為何會失敗](#)

3.5 立即下載本張卡片-單張下載

功能：將目前用戶位址設定下載到指定控制器

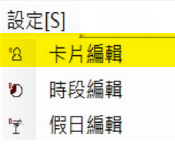
點選  或由設定選單選取卡片編輯  設定[S] 卡片編輯，會出現卡片資料設定的視窗

Step 1. 下載目前的用戶位址權限，包含該用戶位址之卡片權限、別名、指定期限等設定



卡片資料設定

用戶位址 鎖定 自動載入卡ID

卡ID * 讀卡加密碼

時段 ALL 等級 00

門組 Group_001

姓名 * 密碼 一進一出

別名 工號 * 巡邏卡

指定期限 2020/ 2/ 5 - 2079/12/31 只需卡片

僅指紋臉

部門 1 Dep_00 部門 2 Dep2nd_00 考勤 Duty_01

車號 BCG-516f 生日 2000/ 1/ 1

身份證 性別 男 E-mail:



電話

地址

號碼	名稱	管制模式	部門 1	工號	
0000		不可通行	Dep_00		00000:00
0001	Andy	讀卡即可	Dep_00	A00001	25280:20
0002	Bob	讀卡即可	Dep_00	A00002	25280:20
0003		不可通行	Dep_00		00000:00
nnnn		不可通行	Dep_00		nnnnn:00

3.6 指定用戶卡片範圍下載-存取7xxH卡片

功能：將指定用戶位址範圍卡號與管制模式下載到指定控制器

點選  或由設定選單選取卡片編輯  設定[S]  卡片編輯，會出現卡片資料設定的視窗

- Step 1. 執行701ClientSQL軟體，選擇卡片資料設定內的“存取7xxH卡片”功能
- Step 2. 先選擇架構與讀取控制器型號
- Step 3. 選擇控制器站號
- Step 4. 選擇讀取用戶位置範圍(選擇“寫入”)
- Step 5. 執行“開始”

*適用於多門控制器架構下預先下載【緊急卡】至讀卡機於斷線情況下進出使用

NOTE

如果要寫入的卡片用戶位址超出1~200的範圍，將因超出預設範圍而無法完成下載，請先將"工具"-->"卡片匯出入格式"中的卡片範圍調整到要下載的範圍(ex.1~500)，詳細設定請見本文件章節 [7.3 卡片資料匯出](#)

更多相關資訊：

- FAQ : [如何把 V5 系列卡機裡面的卡片資料讀回電腦](#)
- FAQ : [讀卡機內的卡片資料如何從軟體讀回？](#)
- FAQ : [如何讀取某一台讀卡機的卡片資料？](#)
- FAQ : [問 AR-716-E18 底下接的讀卡機如何在離線時恢復單機使用？](#)

第4節 考勤

4.1 701ClientSQL 考勤介紹

考勤六大特點:

- 考勤班別自動判讀早、晚筆刷卡記錄
- File 或SQL資料庫結構，依需求彈性建置
- 日報表修正，隨時依輸入條件手動或自動修正
- 薪資結算功能符合中小企業需求提供勞健保費率結算。
- 統計功能提供指定期間之各式出勤假別結算
- 自動或手動轉出符合第三方人事差勤軟體所需的資料欄位，且輸出欄位可自行指定

用於考勤的卡機建議:

- 中文液晶螢幕顯示：



- 生物特徵辨識：AR-837-EF / AR-837-EA



卡機停用考勤功能的時機：指定到勤地點

指定考勤卡機的方式：按鍵設定：(E系列)、(H系列)；軟體設定：701ServerSQL 卡機參數設定 (E系列)

4.2 701ClientSQL 考勤相關設定

設定 選單中：系統參數(考勤工時)、薪資編輯

工具 選單中：轉成卡鐘格式 --> ERP、第三方系統整合

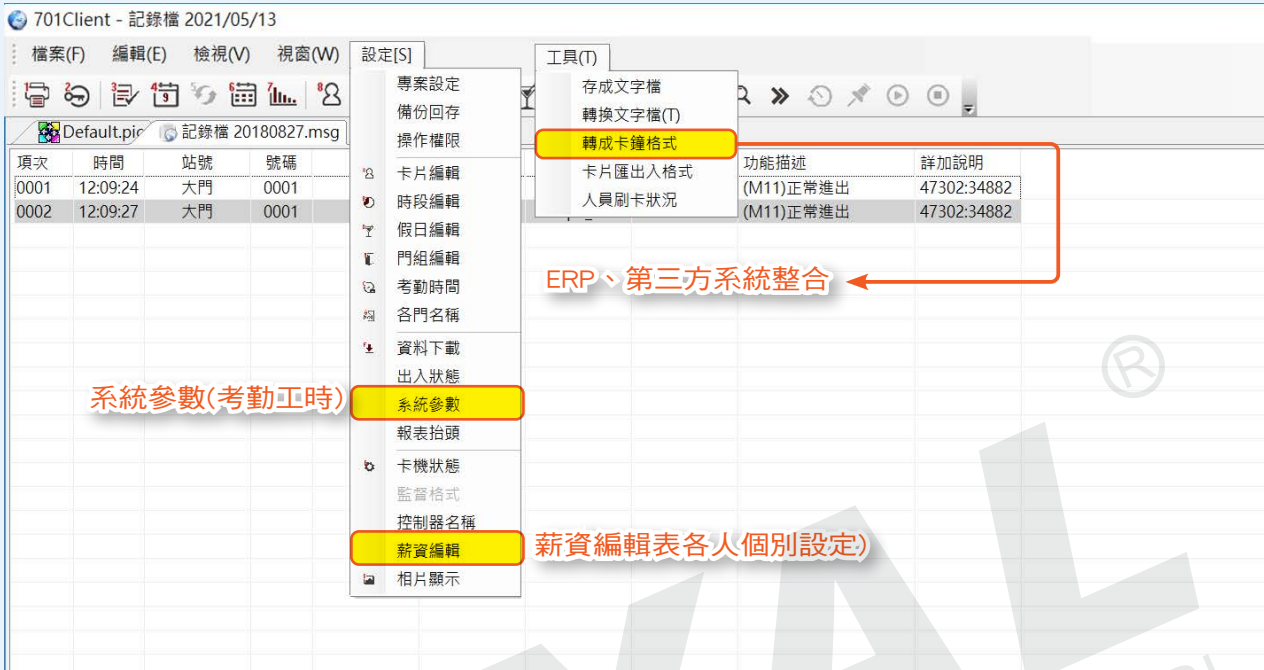

工具欄位中考勤會用到的相關位置。

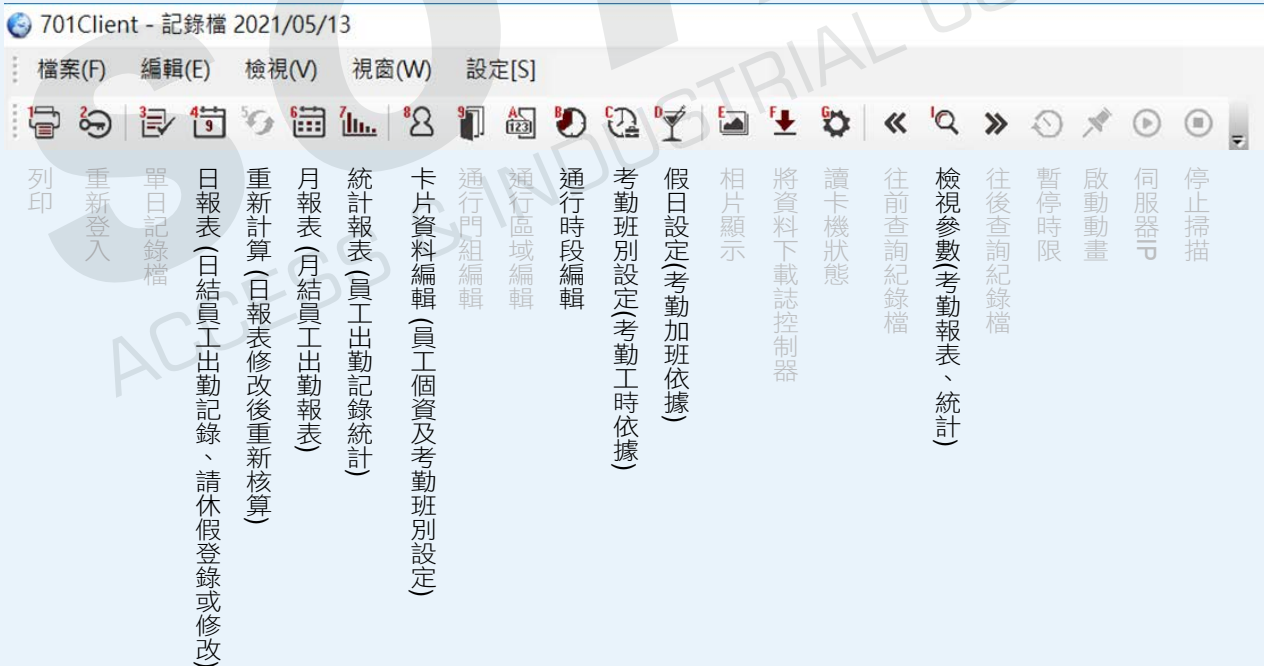

4.3 701ServerSQL 考勤架構

考勤相關設定(701 Server)

由設定選單選取考勤記錄方式

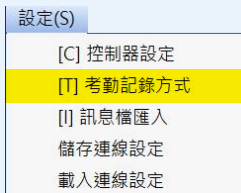

，會出現考勤紀錄分析指定的視窗

- Step 1.** 決定由701ServerSQL考勤或轉出供第三方系統考勤頭尾筆為軟體取當日最早與最晚記錄判斷(以考勤換日時間後[前筆]及換日前[尾筆]判斷為上下班)[依指定功能鍵]則專供卡鐘轉出，用於ERP或第三方軟體整合。
- Step 2.** 日考勤結算點(跨日結算，必須設於凌晨時段{上班刷卡前})。以此判斷於次日凌晨下班人員記錄
- Step 3.** 指定校正時間: 在以下兩組時間，會自動校正控制器的時間。
- Step 4.** 刷卡記錄備份，可免防毒軟體干擾。(不可設於C碟)
- Step 5.** 設於卡鐘定時轉出用，PC重開機後主動執行Client.exe點選時選用 C:\Program Files (x86)\701Client\Client.exe
- Step 6.** 按下確定，設定完成



更多相關資訊：

- [FAQ：如何使用 701ClientSQL 建置考勤？考勤記錄方式 / 人員考勤時段 / 讀卡機自動班表 / 換日時間 設定說明](#)

4.4 考勤假日設定說明

點選  或由設定選單選取假日編輯，會出現假日編輯的視窗

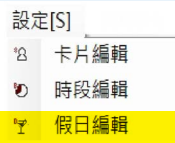

Step 1. 依日期點選應為例假或國定假日的日期點擊各日為綠標即為假日。未標綠色即為工作日需正常出勤。未出勤視為曠職。

- Step 2.**
- 存為文字檔：考勤專用。
 - 存為考勤假日檔：可將此假日檔另存為*.wth檔，以便日後讀取使用
 - 讀取考勤假日檔：可讀取另存的*.wth檔

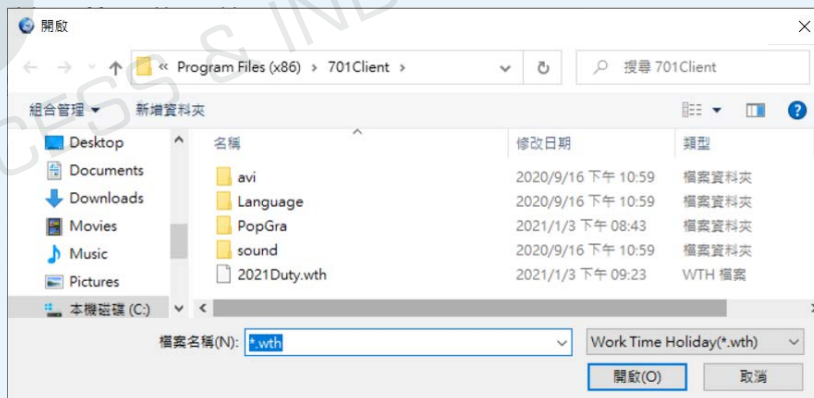

NOTE

另存新檔:可另存為specialholiday.hol檔，用於特定（例春節）加班加成計薪

※另存新檔用於雙倍計薪如春節，正確的設定是先清除當年考勤wth檔，才開啟[假日]選單勾選特定日期例如春節，即[另存新檔]並存為specialholiday.hol 後即結束。不可再存為考勤假日檔以免混淆。{考勤假日另行製作。}

4.5 系統參數中有關考勤的對應說明

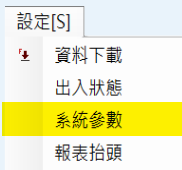
由設定選單選取系統參數 ，會出現系統作業模式設定的視窗。

- Step 1. 考勤作業模式:** 設定班表以月或星期為單位。{固定朝9晚5時段，以星期為單位。非固定出勤時段，以月份為單位。}
- Step 2. 勾選月報表所顯示的內容:** 月報單是否含出勤/薪資/及勞健保
- Step 3. 假別設定:** 只要是白底的格子都可以手動依其公司需要輸入假別，灰底格子是固定格式無法修改，有上、下頁供其設定假別；無考勤，需扣薪顯示依其假別是否影響考勤、扣薪及此假別是否要顯示在報表上勾選。
- Step 4. 工時計算標準:** 此功能將日報表中的工時計算分為依據班表或依據實際下班時間兩種。如果是依據班表，且班表的上班時間為8小時，則無論工作多久，工時只會以8小時計。
- Step 5. 加班起算時間:** 下班時間需滿足此條件，例18:00起算加班，但下班為18:29未滿30分鐘，會標示加班，但該班不計加班。
- Step 6.** 此功能適用於工廠裡，固定將加班時間內扣除預留員工用餐點心的時間。
- Step 7.** 依現行勞基法規定，可直接在欄位上修改。
- Step 8.** 在投保薪資表中，設定勞健保級距費率表。
- Step 9.** 按下OK。

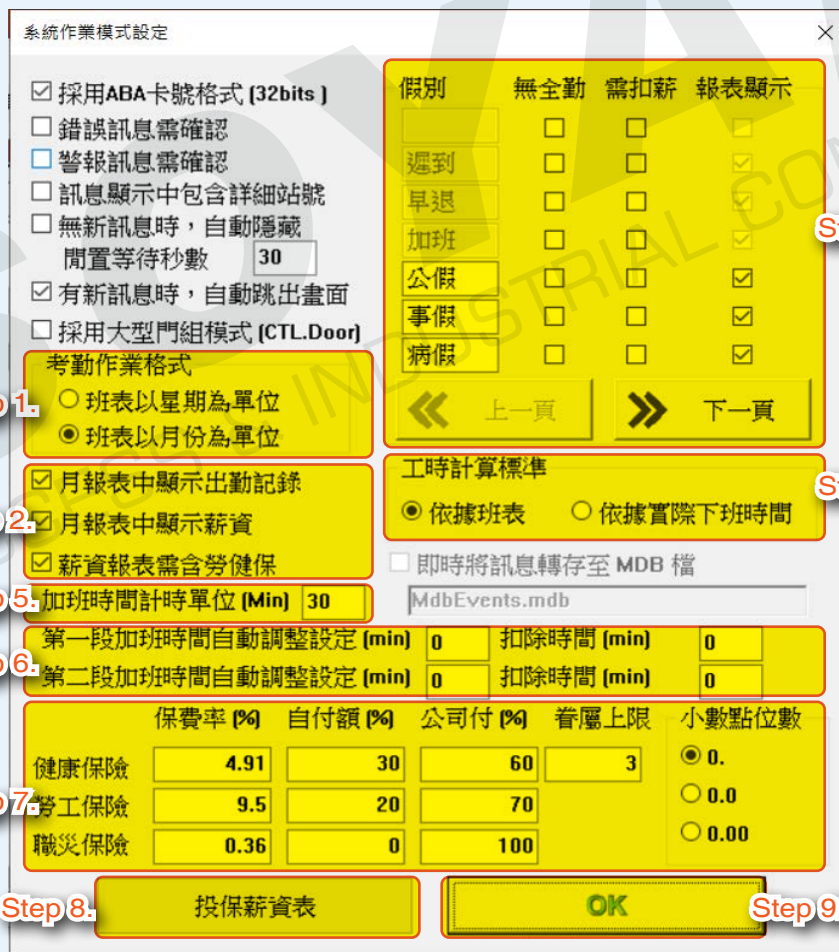

系統作業模式設定

採用ABA卡號格式 [32bits]

錯誤訊息需確認

警報訊息需確認

訊息顯示中包含詳細站號

無新訊息時，自動隱藏

閒置等待秒數

有新訊息時，自動跳出畫面

採用大型門組模式 [CTL.Door]

Step 1. 考勤作業格式

班表以星期為單位

班表以月份為單位

Step 2. 月報表中顯示出勤記錄

月報表中顯示薪資

薪資報表需含勞健保

Step 5. 加班時間計時單位 (Min)

Step 6. 第一段加班時間自動調整設定 (min) 扣除時間 (min)

第二段加班時間自動調整設定 (min) 扣除時間 (min)

	保費率 (%)	自付額 (%)	公司付 (%)	眷屬上限	小數點位數
健康保險	4.91	30	60	<input type="text" value="3"/>	<input checked="" type="radio"/> 0.
勞工保險	9.5	20	70		<input type="radio"/> 0.0
職災保險	0.36	0	100		<input type="radio"/> 0.00

Step 8. 投保薪資表

Step 9. OK

假別 無全勤 需扣薪 報表顯示

	<input type="checkbox"/>	<input type="checkbox"/>	<input type="checkbox"/>
遲到	<input type="checkbox"/>	<input type="checkbox"/>	<input checked="" type="checkbox"/>
早退	<input type="checkbox"/>	<input type="checkbox"/>	<input checked="" type="checkbox"/>
加班	<input type="checkbox"/>	<input type="checkbox"/>	<input checked="" type="checkbox"/>
公假	<input type="checkbox"/>	<input type="checkbox"/>	<input checked="" type="checkbox"/>
事假	<input type="checkbox"/>	<input type="checkbox"/>	<input checked="" type="checkbox"/>
病假	<input type="checkbox"/>	<input type="checkbox"/>	<input checked="" type="checkbox"/>

工時計算標準

依據班表 依據實際下班時間

即時將訊息轉存至 MDB 檔

MdbEvents.mdb

「上一頁」 「下一頁」

4.6 考勤班別說明

點選  或由設定選單選取時段編輯

設定[S]

- 卡片編輯
- 時段編輯**
- 假日編輯

，會出現**時段編輯**的視窗

Step 1. 依[系統參數][考勤作業格式]會有兩種班表格式呈現:

- 固定朝9晚5時段，以星期為單位。
- 非固定出勤時段，以月份為單位。{每日可設不同出勤時段}

Step 2. 選擇考勤組別(可依不同部門有不同的班別){共有49組考勤班表可設}

Step 3. 設定上下班時段 00:00 ~ 23:59，時間不可反設。加班時間若設定為00:00時，加班時間會從下班時間開始；若公司不計加班費，為不影響薪資計算，請將加班時間設於23:59。

Step 4. 選擇彈性時間：如果遲到，以晚退補，但時間又超過加班起算時間，加班時間將會自動被延後。

Step 5. 按下 "存檔"

Step 1. 考勤作業格式

班表以星期為單位

班表以月份為單位

Step 2. 考勤組別 日班 彈性時間 00:00

	上班	午休	午回	下班	加班
週日	08 00	12 00	13 00	17 00	18 00
週一	08 00	12 00	13 00	17 00	18 00
週二	08 00	12 00	13 00	17 00	18 00
週三	08 00	12 00	13 00	17 00	18 00
週四	08 00	12 00	13 00	17 00	18 00
週五	08 00	12 00	13 00	17 00	18 00
週六	08 00	12 00	13 00	17 00	18 00

Step 4. 彈性時間 00:00

Step 5. 存檔 另存新檔

存成文字檔 離開

Step 1. 考勤作業格式

班表以星期為單位

班表以月份為單位

NOTE

可用複製與貼上鍵，來作不同月份的設定，以節省設定時間。

※可做到多班不跨夜，但不支援2班制或3班制

Step 2. 組別 日班 彈性時間 00:15 2021 年 1 月

	上班	中午休	中午回	下班	加班
01-FRI	08 00	12 00	13 00	17 00	18 00
02-SAT	08 00	12 00	13 00	17 00	18 00
03-SUN	08 00	12 00	13 00	17 00	18 00
04-MON	08 00	12 00	13 00	17 00	18 00
05-TUE	08 00	12 00	13 00	17 00	18 00
06-WED	08 00	12 00	13 00	17 00	18 00
07-THU	08 00	12 00	13 00	17 00	18 00
08-FRI	08 00	12 00	13 00	17 00	18 00
09-SAT	08 00	12 00	13 00	17 00	18 00
10-SUN	08 00	12 00	13 00	17 00	18 00

NOTE

文字檔 另存 離開 存檔

Step 5. 存檔

更多相關資訊：

- FAQ : [如何設定班別功能鍵？](#)

4.7 員工考勤資料編輯設定

點選  或由設定選單選取卡片編輯 ，會出現卡片資料設定的視窗



- Step 1. 用戶位址：員工序號，建議排序規則與工號排列相同。序號由00001開始排序。
- Step 2. 管制模式：需為可通行人員，[不可通行]不列入考勤核算
- Step 3. 姓名：必須填寫，如無姓名，不列入考勤報表。
- Step 4. 工號：內容自訂，但不可重複。可用於轉出ERP或第三方系統整合。
- Step 5. 指定期限：卡片使用期限，離職人員需於此處設定離職日期，設定完成可排除日報表/月報表內的離職人員。
- Step 6. 部門1、2：可直接於欄位編輯部門名稱。
- Step 7. 考勤：選擇考勤班別，可直接於此欄位自訂班別名稱。
* 下拉選單至最末端[FREE]選項可排除特定人員不列入考勤，如總經理或高層主管不需列入考勤即可使用此功能

號碼	名稱	工號	遲到	早退	加班	假別...	時數...	假別...	時數...	上班	下班	工時
<input type="checkbox"/> 0001	Manager									10:37	15:58	00:00
<input type="checkbox"/> 0002	Aiden		06:13	01:15		遲到		早退		15:58	16:00	00:02

- Step 8. 清除：此鍵清除該員編輯資料
- Step 9. 存檔：此鍵儲存所有編輯資料
- Step 10. 退出：結束編輯畫面

卡片資料設定 ✕

Step 1. 用戶位址 鎖定 自動載入卡ID

卡ID * Step 2. 不可通行

時段 ALL 等級 00

門組 ALL

Step 3. 姓名 * 密碼 一進一出

別名 工號 * Step 4. 巡邏卡

Step 5. 指定期限 2099/ 1/ 1 - 2099/ 1/ 1 只需卡片

Step 6. 部門 1 Dep_00 部門 2 Dep2nd_00 考勤 日班 Step 7. 僅指紋/臉

車號 生日 1980/ 1/ 1

身份證 性別 男 E-mail:

電話

地址



Step 8.
Step 9.
Step 10.

號碼	名稱	管制模式	部門1	工號	項次
0001	王小明	讀卡即可	Dep_00		62815:47
0002	李大帥	讀卡即可	Dep_00		22222:22
0003	劉大榮	讀卡即可	Dep_00		33333:33
0004		不可通行	Dep_00		00000:00
0005		不可通行	Dep_00		00000:00

4.8 檢視參數於報表作業對應說明

執行所有報表前，務必於檢視參數設定正確條件，以免資料疏漏同時專注目標，可提昇工作效率。



- 點選  或由**檢視選單選取檢視參數**，會出現**訊息報表**的視窗
- Step 1. 指定進出門：**選出要查詢特定門進出人員的歷史記錄。
 - Step 2. 指定門組：**勾選要查詢指定門組進出人員的歷史記錄。
 - Step 3. 指定部門：**指定想要查詢指定部門的人員報表。{不勾選則為全數顯示}
 - Step 4. 啟始日期及終止日期及時間範圍：**查詢搜索的指定日期及時間範圍，用於日、月報表及統計報表使用
 - Step 5. 時間範圍：**指定歷史記錄中的特定時段。
 - Step 6. 只顯示範圍內的卡片資料指定範圍：**如果勾選後，只顯示範圍內的用戶。
空白處輸入用戶範圍，例如 1~6 就是報表內只顯示用戶位址1到6的記錄、考勤等資料
 - Step 7. 只顯示相似的名稱或字串：**在空白處輸入關鍵字 例如00001是關鍵字，系統就會開始搜尋跟00001有關的訊息並顯示，這個篩選支援所有報表。
 - Step 8. 依時間排序顯示：**適用超過兩台以上控制器的連接者，可依時間先後顯示，但等待排序時間較長。
 - Step 9. 只顯示異常訊息：**由"定義異常訊息"中設定，顯示無效卡、開門逾時、強制開門等的進出訊息資料。
 - Step 10. 只顯示AR401E訊息：**若有接AR-401E，則只顯示此控制器的訊息。
 - Step 11. 只顯示錯誤：**適用於停車場有時間管制者。
 - Step 12. 報表選項：**
 - **不顯示無名稱的卡片-** 勾選此功能，如用戶資料沒有編輯用戶名稱，報表內就不會顯示此用戶資料適用於日、月報表。
 - **不顯示無效卡片-** 勾選此功能，如果用戶資料設定為用戶通行模式是無效卡片，報表內就不會顯示此用戶資料適用日、月報表。
 - **月報表中不顯示空白資料-** 勾選此功能，月報表就不顯示假日的考勤表列，但假日有加班時仍會顯示月報表中不顯示過期卡片一勾選此功能，當月報表列印時會過濾使用期限，如果使用期限已逾期則不顯示。
 - **指定遲到者 /早退者/曠職者-** 此功能適用於日報表，勾選時，日報表只會顯示當日的遲到早退曠職人員進出信息
 - Step 13. 搜尋依據：**
 - **違反進出管制：**若勾選此功能，【訊息間隔時間】會顯示違反進出管制的資料。
 - **違反時區管制：**若勾選此功能，【訊息間隔時間】會顯示違反時區管制的資料。
 - **違反門組管制：**若勾選此功能，【訊息間隔時間】會顯示違反門組管制的資料。

※ 為了必免電腦搜尋花費過久，必先指定搜尋範圍。
 - Step 14. 統計報表只顯示指定假別者(新版本全數顯示)：**根據統計報表內顯示的假別種類來勾選，勾選後統計報表顯示出勤及假別統計資料(由系統參數內之假別欄選擇)
 - Step 15. 按下OK 設定完成**



更多相關資訊：

- FAQ：[701 Client 除了預設的假別如何新增特殊假別？](#)
- FAQ：[如何於 701Client 報表中排除離職人員？](#)
- FAQ：[考勤表內，在未加班、遲到的情況下，假別會出現”其他”](#)
- FAQ：[已將使用者 A 卡片資料刪除，欲在日報表內查看 A 使用者的考勤資料，為何無法查看？](#)
- Youtube：[《701 Client》報表 -2 日報表](#)

高安全性場合應用：如何於軟體中設定 顯示/ 隱藏卡號

為了防止卡號被複製/盜用，可於軟體中設定不顯示實際卡號，避免路人甲以 App 模擬卡號，最佳正確做法是將門禁設備更新到Mifare DESFire等級，或升級到人臉辨識。

隱藏 / 恢復卡號設定方式

軟體版本：支援 701ClientSetup10v5 231128.exe 版本以上

Step 1. 更新最新的701ClientSQL版本

Step 2. 執行“regedit”程式功能，

2-1 至搜尋欄鍵入“regedit”登錄編輯程式

2-2 執行“regedit”程式

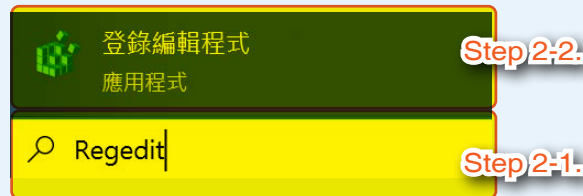

Step 3. 設定卡號隱藏設定

3-1 選擇以下路徑: 電腦\HKEY_CURRENT_USER\Software\
SOYAL\701Client\Setting

3-2 新增 DWORD(32位元)值

3-3 修改 DWORD(32位元)值名稱為" TagUIDNormal "

3-4 設定好重啟701ClientSQL畫面就會把{詳加說明}的顯示正常進出的卡號隱藏

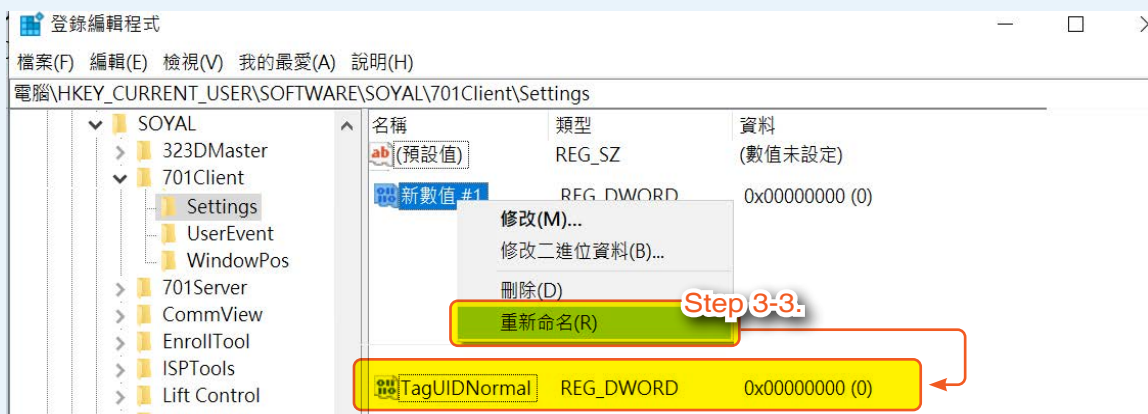

項次	時間	站號	號碼	名稱	部門 1	部門 2	工號	功能描述
0035	13:14:28	Area00:001-15:電梯	0001	jason	業務組	Dep2nd_00	00013	(M11)正常進出
0036	13:14:34	Area00:001-15:電梯	0001	jason	業務組	Dep2nd_00	00013	(M11)正常進出
0037	13:14:46	Area00:001-15:電梯	0001	jason	業務組	Dep2nd_00	00013	(M11)正常進出
0038	13:14:56	Area00:001-15:電梯	0001	jason	業務組	Dep2nd_00	00013	(M11)正常進出
0039	13:15:37	Area00:001-15:電梯	0001	jason	業務組	Dep2nd_00	00013	(M11)正常進出
0040	13:15:49	Area00:001-15:電梯	0001	jason	業務組	Dep2nd_00	00013	(M11)正常進出
0041	13:18:30	Area00:001-15:電梯	0001	jason	業務組	Dep2nd_00	00013	(M11)正常進出
0042	13:18:34	Area00:001-15:電梯	0001	jason	業務組	Dep2nd_00	00013	(M11)正常進出
0043	13:19:06	Area00:001-15:電梯	0001	jason	業務組	Dep2nd_00	00013	(M11)正常進出
0044	13:26:12	Area00:001-15:電梯	0001	jason	業務組	Dep2nd_00	00013	(M11)正常進出
0045	13:38:12	Area00:001-15:電梯	0001	jason	業務組	Dep2nd_00	00013	(M11)正常進出

Step 3-4:

詳加說明

Step 4. 卡號恢復顯示設定

4-1 選擇以下路徑: 電腦\HKEY_CURRENT_USER\Software\
SOYAL\701Client\Setting

4-2 按右鍵修改 " TagUIDNormal "

4-3 將數值資料改為 " 1 "

4-4 再重新開啟701ClientSQL，卡號就會顯示於{詳加說明}欄位中

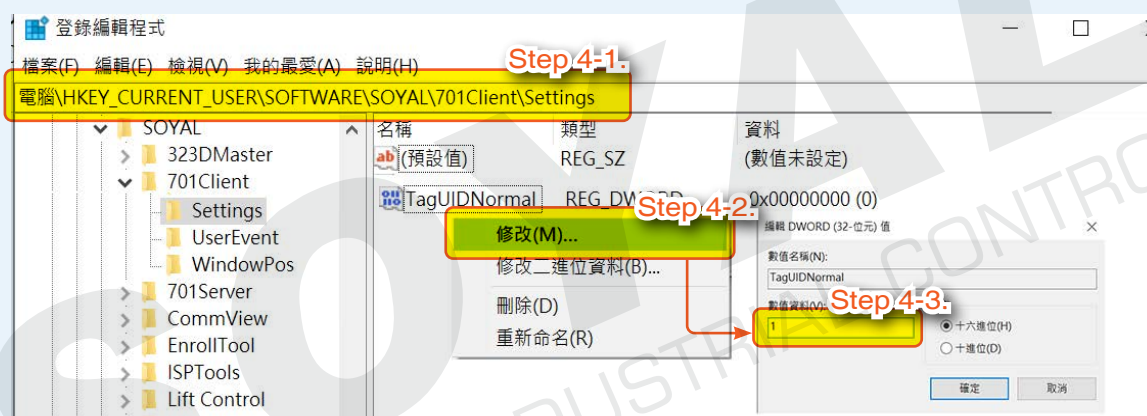

Step 4-1:

Step 4-2:

Step 4-3:

項次	時間	站號	號碼	名稱	部門 1	部門 2	工號	功能描述
0035	13:14:28	Area00:001-15:電梯	0001	jason	業務組	Dep2nd_00	00013	(M11)正常進出
0036	13:14:34	Area00:001-15:電梯	0001	jason	業務組	Dep2nd_00	00013	(M11)正常進出
0037	13:14:46	Area00:001-15:電梯	0001	jason	業務組	Dep2nd_00	00013	(M11)正常進出
0038	13:14:56	Area00:001-15:電梯	0001	jason	業務組	Dep2nd_00	00013	(M11)正常進出
0039	13:15:37	Area00:001-15:電梯	0001	jason	業務組	Dep2nd_00	00013	(M11)正常進出
0040	13:15:49	Area00:001-15:電梯	0001	jason	業務組	Dep2nd_00	00013	(M11)正常進出
0041	13:18:30	Area00:001-15:電梯	0001	jason	業務組	Dep2nd_00	00013	(M11)正常進出
0042	13:18:34	Area00:001-15:電梯	0001	jason	業務組	Dep2nd_00	00013	(M11)正常進出
0043	13:19:06	Area00:001-15:電梯	0001	jason	業務組	Dep2nd_00	00013	(M11)正常進出
0044	13:26:12	Area00:001-15:電梯	0001	jason	業務組	Dep2nd_00	00013	(M11)正常進出
0045	13:38:12	Area00:001-15:電梯	0001	jason	業務組	Dep2nd_00	00013	(M11)正常進出

Step 4-4:

詳加說明

4.9 (日報表查詢)及請休假作業流程

日報表查詢及修改出勤記錄(請、休假及忘打卡補登)

- 日報表是用日為單位顯示所有員工的考勤記錄，包括顯示上班、下班時間、工時、假別、遲到早退等分鐘數
- 如果卡機是設定在考勤模式下，單日訊息檔會自動生成日報表
- 如果卡機沒有設定在考勤模式下，單日訊息檔不會生產日報表，不能於事後再來改卡機模式，不能再產生日報表
- 只有執行考勤功能的卡機，701ClientSQL才執行考勤結算功能(卡鐘轉出予ERP則不受限全數轉出)。

點選  或由檢視選單選取檢視參數

檢視(V)	
<input checked="" type="checkbox"/>	Standard
<input checked="" type="checkbox"/>	狀態列(S)
	字型[F]
<input checked="" type="checkbox"/>	檢視參數
	訪客狀態(G)

，會出現訊息報表的視窗

Step 1. 確認卡號範圍條件{不用勾選}或其他條件如:部門，以提升操作效率。

Step 2. 確認後點擊[OK]

訊息/報表選項

指定進出門 None None None
None None None
None None None

指定門組 Group_001 Group_001

指定部門 (1) Dep_00 時間範圍
 指定部門 (2) dep_00 限定時間

啟始日期 2021/01/01 00:00
 終止日期 2021/01/31 23:59

只顯示範圍內的卡片資料
 指定範圍 排序 2 - 5

只顯示含相似字串者
 依時間排序顯示 只顯示異常訊息
 只顯示AR401E訊息 只顯示錯誤

報表選項

不顯示無名稱的卡片 指定遲到者
 不顯示無效卡片 指定早退者
 月報表中不顯示空白資料 指定曠職者
 月報表中不顯示過期卡片

搜尋依據

違反進出管制 違反門組管制
 違反時區管制
 往後搜尋 往前搜尋

AR401E Range 0 - 0
 AR401E Range 0 - 0
 AR401E Range 0 - 0

統計報表只顯示指定假別者

遲到
 早退
 加班
 公假
 事假
 病假
 特休
 出差
 曠職
 產假
 喪假
 其他
 離職

定義異常訊息 **OK**

Step 3. 點選  或由檔案選單選取日報表

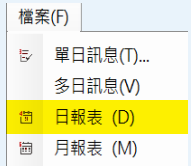

Step 4. 選擇欲開啟的日報表，開啟後日報表的上方會顯示檔名(XXXXXX.dut)。
或連續週期內首日，雙擊開啟檔案。

※ 點選查詢週期內第一日(例：01月第一個出勤1月3日){有助於連續開啟時之便利性}

Step 5. 若要修改日報表，只要在要改員工的那一列，以滑鼠左鍵點兩下，會跳出內容供修改。

Step 6. 視窗的卡號為目前修改員工的用戶位址。

Step 7. 因忘記刷卡或補登刷卡時間可於此處修改此員工此日工作時間。

(更正過即會在前面方框顯示紅色，如調整過
考勤班表，自動重算後會顯示框點)



Step 8. 手動輸入假別資料。例如前日未刷卡之曠職於補單後可改事、病假及時數，可由下拉式選單選擇請假的類型。此系統提供一天可請兩種假，例如上午請特休{時數}，下午請事假{時數}。

Step 9. [鎖定]於設定假別後，須勾選此項。否則[重新計算]後，仍會回復原曠職記錄。

(更正後該員欄位即會在前面方框顯示紅色L字符，表示已鎖定)  0004 陸秀雲

Step 10. 自動：會自動依【考勤班表】的時間修改考勤結果，當成新日報表資料，此功能可用在員工忘記打卡或員工修改考勤班表後修正用。

Step 11. 確定：直接修改成新日報表。

(更正過該員欄位即會在前面方框顯示紅色，如調整過考勤班表,自動重算後會顯示框點)

Step 12. 點擊[重新計算] 修正日報結果。重新計算相當的重要，因此如有修改當日日報表後，應再點[重新計算]一次，以保證結算正確。

Step 13. 欲開啟次日之日報表，可需再選取檔案，可點擊  開啟次日之日報表供檢核設定。

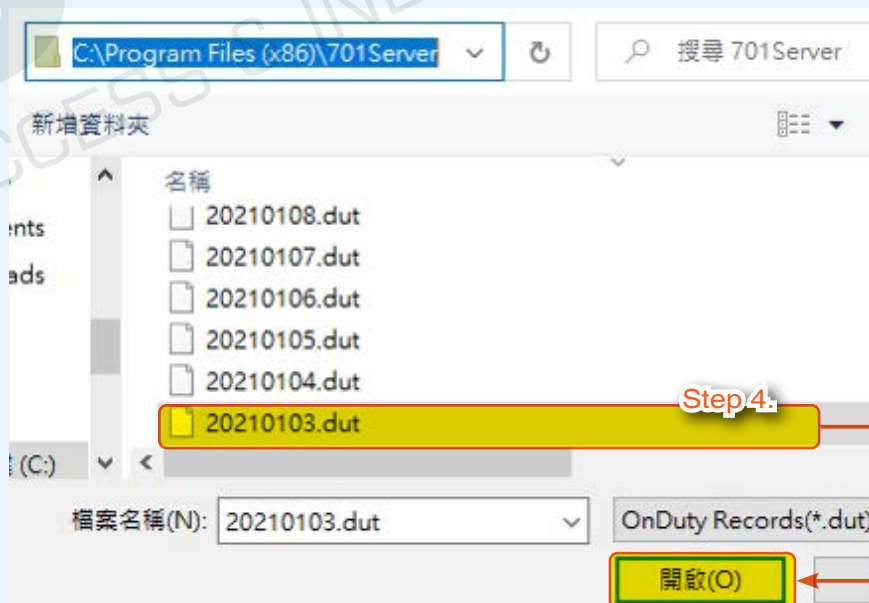

The screenshot shows the 701Client software interface. At the top, there's a menu bar with options like '檔案(F)', '編輯(E)', '檢視(V)', '視窗(W)', '設定(S)', and '說明(H)'. Below the menu is a toolbar with various icons. The main area displays a table with columns for '號碼', '名稱', '工號', '遲到', '早退', '加班', '假別...', '時數...', '假別...', '時數...', '上班', '下班', and '工時'. Three rows are visible, with the first row highlighted in yellow and labeled 'Step 5.'. A dialog box is open in the foreground, showing a '卡號' field with '0002' and a clock icon. Below this are several rows of time selection fields (e.g., '上班' 07:58, '下班' 17:59, '加班上班' 00:00, etc.) and buttons like '自動', '確定', '離開', and '鎖定'. The dialog box is annotated with steps: 'Step 6.' for the card number, 'Step 7.' for the time selection, 'Step 8.' for the holiday type, 'Step 9.' for the lock checkbox, 'Step 10.' for the '自動' button, and 'Step 11.' for the '確定' button. 'Step 12.' points to the '卡號' field, and 'Step 13.' points to the '自動' button.

更多相關資訊：

- [FAQ：為什麼日報表會出現下班時間 25:09 ？](#)
- [FAQ：日報表如何顯示加班、加班下、午休出、午休回？](#)
- [FAQ：日報表中用戶號碼旁的框框所代表何種意思](#)
- [FAQ：為何有訊息檔但是無日報檔？](#)
- [FAQ：無液晶顯示型控制器做考勤，為何日報表只有上班時間？](#)
- [FAQ：為何下班時間會顯示為上班？](#)
- [FAQ：預先請假如何設定？](#)
- [FAQ：若更改班表中的彈性時間，如何追溯之前的日報資料？](#)
- [FAQ：如何將日報表轉成文字檔？](#)
- [FAQ：查看日報表資料，上班欄位中出現 25 小時以上的時數，該如何處理？](#)
- [FAQ：701client 日報出現兩個相同訊息](#)
- [FAQ：如何在報表中修改人員的假？](#)
- [FAQ：若員工上班時間為晚上 8 點至凌晨 3 點考勤將計算至跨日前一日，班表如何設定？](#)
- [Youtube：《701 Client 問答》如何設定人員預先請假步驟？](#)
- [Youtube：《701 Client》報表 -2 日報表](#)

4.10 每日工時計算

日報表與月報表中的工時與加班，計算方式依“考勤紀錄方式”而定，以下將詳細介紹：

條件假設：

A. 考勤時間

考勤時段編輯

考勤組別 彈性時間

週日	上班	午休	午回	下班	加班
週一	08 00	12 00	13 30	17 30	17 45
週二	08 00	12 00	13 30	17 30	17 45
週三	08 00	12 00	13 30	17 30	17 45
週四	08 00	12 00	13 30	17 30	17 45
週五	08 00	12 00	13 30	17 30	17 45
週六	08 00	12 00	13 30	17 30	17 45

B. 工時計算標準

工時計算分成二種，可以依照班表或是實際下班時間

點選設定選單選取系統參數

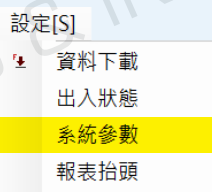

，會出現系統作業模式設定的視窗

工時計算標準

依據班表

依據實際下班時間

C. 舉例說明：小明今日上班時間08:01；下班時間18:21

● 第一筆與最後一筆（依據班表）

工時: 因為有彈性時間15分鐘，下班時間被調整為17:31，實際下班時間為18:21。

在“依據班表”模式下，只要員工有滿足正常上班時間〔(下班時間-上班時間)-午休時間〕，工時就是固定的時數，超過的時間就歸為“加班”。

加班: 考勤時間超過17:45計為加班，因此，18:21減去17:45即36分鐘的加班時間。

工時計算標準

依據班表

依據實際下班時間

號碼	名稱	工號	遲到	早退	加班	假別(1)	時數(1)	假別...	時數(2)	上班	下班	工時
<input type="checkbox"/> 0000						曠職	8.00					
<input type="checkbox"/> 0001	小明				00:36	加班				08:01	18:21	08:00

● 第一筆與最後一筆（依據實際下班時間）

工時: 此計算方式在工時部分會將實際第一筆與最後一筆刷卡相減，再扣除午休。

加班: 考勤時間超過17:45計為加班，因此，18:21減去17:45即36分鐘的加班時間

工時計算標準

依據班表

依據實際下班時間

號碼	名稱	工號	遲到	早退	加班	假別(1)	時數(1)	假別...	時數(2)	上班	下班	工時
<input type="checkbox"/> 0000						曠職	8.00					
<input checked="" type="checkbox"/> 0001	小明				00:36	加班				08:01	18:21	08:50

● 依指定功能鍵

工時: 此模式下，工時為“下班”減去“上班”。系統將依照打卡人員實際按下上班及下班的刷卡時間為計算依準。

加班: 此模式下，加班時間為“加班下”減去“加班上”。

※ 若打卡人員要加班，卻沒有打“加班上”及“加班下”的卡，則不會計算加班時間，請特別留意，因為“加班上”及“加班下”不存在，就會無法計算工時。

更多相關資訊：

- [FAQ：如何使用 701ClientSQL 建置考勤？考勤記錄方式 / 人員考勤時段 / 讀卡機自動班表 / 換日時間 設定說明](#)

4.11 月報表流程說明

月報開啟前，必須確認曾開啟過該週期內全數日報，因為只有在開啟過日報後，才會標註曠職或遲到、早退。最終用於月報匯整。{如在當日未下班前曾開啟日報表，因已標註出勤結算(未結算下班記錄成早退)，因此隔日或開啟月報前，當日之日報檔必須[重新計算]才能有正確之結算。}

- Step 1. 啟用月報表結算前，務必確認日期區間之日報均已開啟或修正過，才有正確之月報表
- Step 2. 開啟月報表前，請點選開啟[檢視參數]。設定檢視參數，設定月報表產出條件
- Step 3. 確認期區間卡號範圍條件{不用勾選}，或其他條件如部門以提升操作效率。
- Step 4. 確認後點擊[OK]

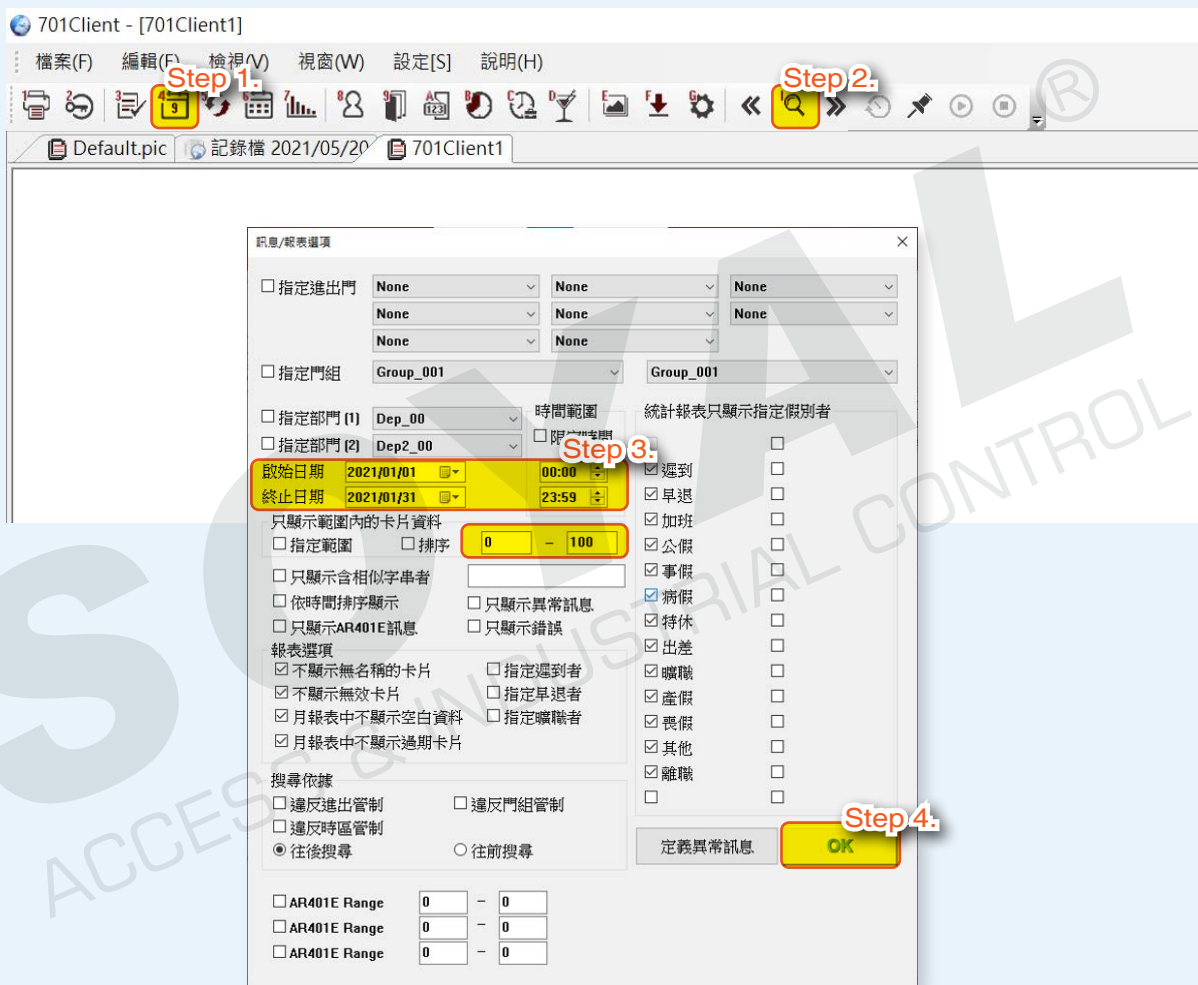

點選  或由檔案選單選取月報表

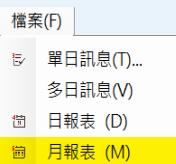

- Step 5.** 選擇月報表存放路徑{預設資料夾(C:\Program Files (x86)\701Client\)}或另指定存放資料夾。
- Step 6.** 點擊[存檔] 軟體會產出月報表前5筆供確認已執行產出。完整月報表則已產出存檔於指定資料夾，檔名為MonRep210103_00002_00005.xlsx
{年月日_卡號位址啟始_ _卡號位址結尾}
- Step 7.** 檢視完整月報表:開啟預設資料夾(C:\Program Files (x86)\701Client\)}或另指定之資料夾開啟檔案。{EXCEL呈現如圖所示，如有任何提示均選Y(信任來源)}
- Step 8.** EXCEL月報表依工作表依序排列首員出勤月報表。
檢視條件如啟用[月報表中不顯示空白資料]則無人出勤之假日不列表顯示節約篇幅，反之則全數顯示。報表內之假別欄位是否顯示，可由[設定/系統參數/假別顯示參數]設定。
- Step 9.** 呈現勞健保薪資計算結果。{薪資及勞健保可由{設定/系統參數}決定是否顯示。}
- Step 10.** 點選下方排列之工作表可選擇不同人員之出勤月報表

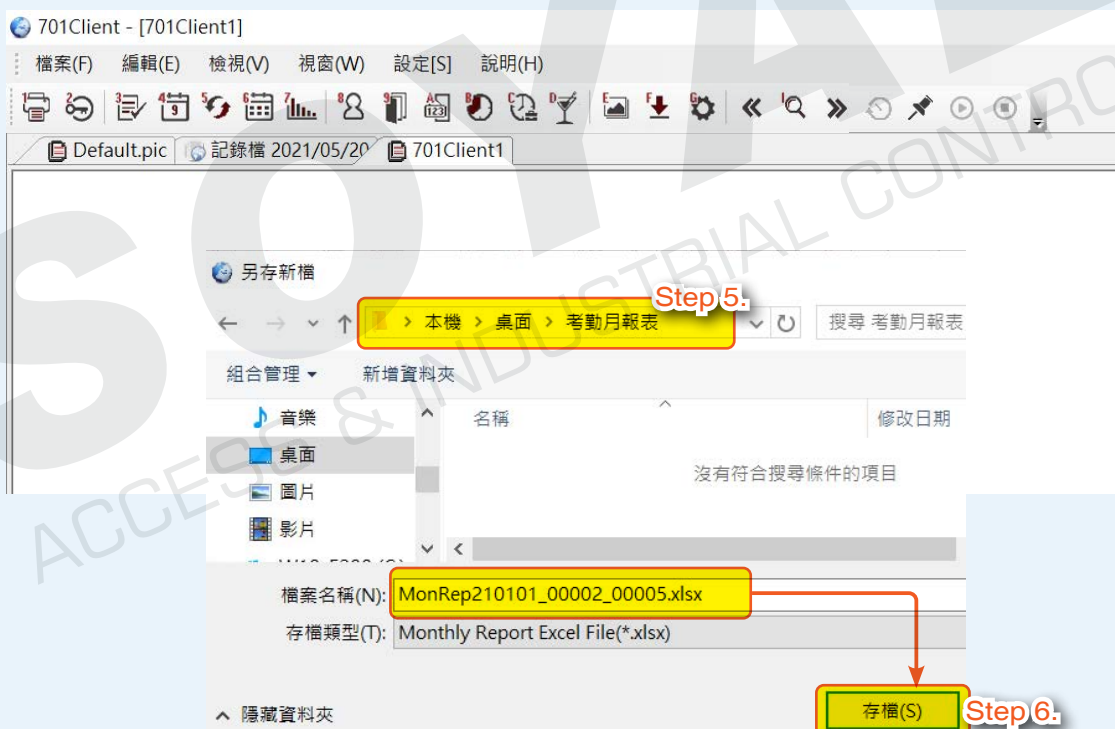

The screenshot displays the '701 Client' software interface for generating attendance reports. It shows a list of monthly reports, a file explorer with an Excel file named 'MonRep210101_00002_00005.xlsx' (Step 7), and a detailed summary table for employee '陸秀雲' (Step 8). The summary table includes columns for '時數' (Hours), '次數' (Count), and various calculation items like '基本薪' (Basic Salary), '加班' (Overtime), '遲到' (Late), '早退' (Early Exit), '請假' (Leave), '全勤獎金' (Full Attendance Bonus), '加班津貼' (Overtime Allowance), '健保自付' (Self-paid Health Insurance), '勞保自付' (Self-paid Labor Insurance), and '薪資' (Salary). The total salary is shown as 41071.70 (Step 9). A final step (Step 10) shows the employee name and ID at the bottom of the report.

日期	遲到	早退	加班	工時	假別...	假別...	上班	下班
01/03 (日)			08:00		加班		07:58	17:59
01/04 (一)				08:00			07:49	17:45
01/05 (二)			01:30	08:00	加班		07:54	19:38
01/06 (三)				08:00			07:55	17:40
01/07 (四)				08:00			07:54	17:32
01/08 (五)				08:00			07:56	17:40
01/11 (一)		00:30		08:00	加班		07:59	18:55

名稱	日期	遲到	早退	加班	工時	假別(1)	假別(2)	上班	下班
陸秀雲[]	01/03 (日)			08:00		加班		07:58	17:59
	01/04 (一)				08:00			07:49	17:45
	01/05 (二)				08:00			07:54	17:35
	01/06 (三)				06:31	特休		07:55	15:31
	01/07 (四)	00:05		01:30	07:55	遲到	加班	08:05	19:38
	01/08 (五)				08:00			07:56	17:40
	01/11 (一)			00:30	08:00	加班		07:59	18:55
	01/12 (二)				08:00	加班		07:55	18:06
	01/13 (三)				08:00	加班		07:53	18:13
	01/14 (四)				08:00	加班		07:59	18:12
	01/15 (五)			01:00	08:00	加班		07:51	19:10
	01/16 (六)			08:00		加班		07:59	18:10
	01/18 (一)			01:00	08:00	加班		07:56	19:14
	01/19 (二)			02:00	08:00	加班		07:56	20:12
	01/20 (三)			00:30	08:00	加班		07:56	18:40
	01/22 (五)			02:00	08:00	加班		07:53	20:15
	01/23 (六)			08:30		加班		07:55	18:50
	01/24 (日)			08:00		加班		07:55	18:05
	01/25 (一)				08:00	加班		07:58	18:15
	01/26 (二)			01:00	08:00	加班		07:55	19:10
	01/27 (三)			01:00	08:00	加班		07:55	19:05
	01/28 (四)				08:00			07:56	17:38
	01/29 (五)				08:00	加班		07:58	18:02
時數	00:05	00:00	43:00	150:26					
次數	001	000	013	019					
基本薪				32000.00					
加班				9032.70					
遲到				0.00					
早退				0.00					
請假				0.00					
全勤獎金				1000.00					
加班津貼				200.00					
健保自付				-493.20					
勞保自付				-667.80					
薪資				41071.70					

更多相關資訊：

- FAQ：[如何查看個人當月的考勤表？](#)
- FAQ：[為何 701 Client 月報表無法轉出且程式會終止](#)
- FAQ：[月報表如何轉出？](#)
- FAQ：[701 Client 開啟月報表軟體回應 701 Client Application 發生問題如何處理？](#)
- FAQ：[為何例假日日期不會顯示於月報表中](#)
- FAQ：[月報表中只需顯示出勤資料，不要顯示薪資及勞健保資料，如何設定？](#)
- FAQ：[員工請事假，但月報表卻未扣薪，為什麼？](#)
- FAQ：[月報表注意事項](#)
- FAQ：[月報表有顯示加班，但為何時數統計為 0？](#)
- FAQ：[為何月報無法開啟？](#)
- FAQ：[CLIENT 月報表無法顯示出工時](#)
- FAQ：[為何開啟月報表時，只會顯示前 30 個用戶位置的人，30 以後的都沒有顯示？](#)
- FAQ：[為何考勤月報表顯示無遲到早退，卻未自動計入全勤獎金？](#)
- Youtube：[《701 Client》報表 -3 月報表](#)

4.12 統計報表: {查詢人員指定日數內之出勤相關統計}

啟用統計報表前，務必確認日期區間是否指定正確，才有正確之統計結果。

統計報表: {快速統計人員週期之出勤記錄，例查已特休時數}

點選  或由檢視選單選取檢視參數

檢視(V)

- Standard
- 狀態列(S)
- 字型(F)
- 檢視參數
- 訪客狀態(G)

，會出現訊息報表的視窗

Step 1. 填入查詢統計區間卡號範圍條件{不用勾選}，或其他條件如部門以提升操作效率。

Step 2. [假別統計]需全數勾選如需個別顯示，須於[系統參數/假別選項]設定。

Step 3. 確認後點擊[OK]

The screenshot shows two overlapping dialog boxes in the '701Client' application. The 'Information/Report Settings' dialog (left) has 'Step 1' pointing to the date range (Start: 2021/01/01, End: 2021/01/31) and 'Step 2' pointing to the '假別統計' (Holiday Statistics) section where all checkboxes are checked. The 'System Operation Mode Settings' dialog (right) has 'Step 3' pointing to the 'OK' button. A table in the 'System Operation Mode Settings' dialog shows holiday types and their reporting options.

假別	無全勤	需扣薪	報表顯示
遲到	<input type="checkbox"/>	<input type="checkbox"/>	<input checked="" type="checkbox"/>
早退	<input type="checkbox"/>	<input type="checkbox"/>	<input checked="" type="checkbox"/>
加班	<input type="checkbox"/>	<input type="checkbox"/>	<input checked="" type="checkbox"/>
公假	<input type="checkbox"/>	<input type="checkbox"/>	<input checked="" type="checkbox"/>
事假	<input type="checkbox"/>	<input type="checkbox"/>	<input checked="" type="checkbox"/>
病假	<input type="checkbox"/>	<input type="checkbox"/>	<input checked="" type="checkbox"/>

點選  或由檔案選單選取統計報表



- Step 4. 產出統計報表。
- Step 5. 如需存檔，可點擊[工具/另存文字檔]。
- Step 6. 選擇存放資料夾路徑，存檔格式可選擇Excel.file或TXT.file。
- Step 7. 確認後點擊[存檔]完成。

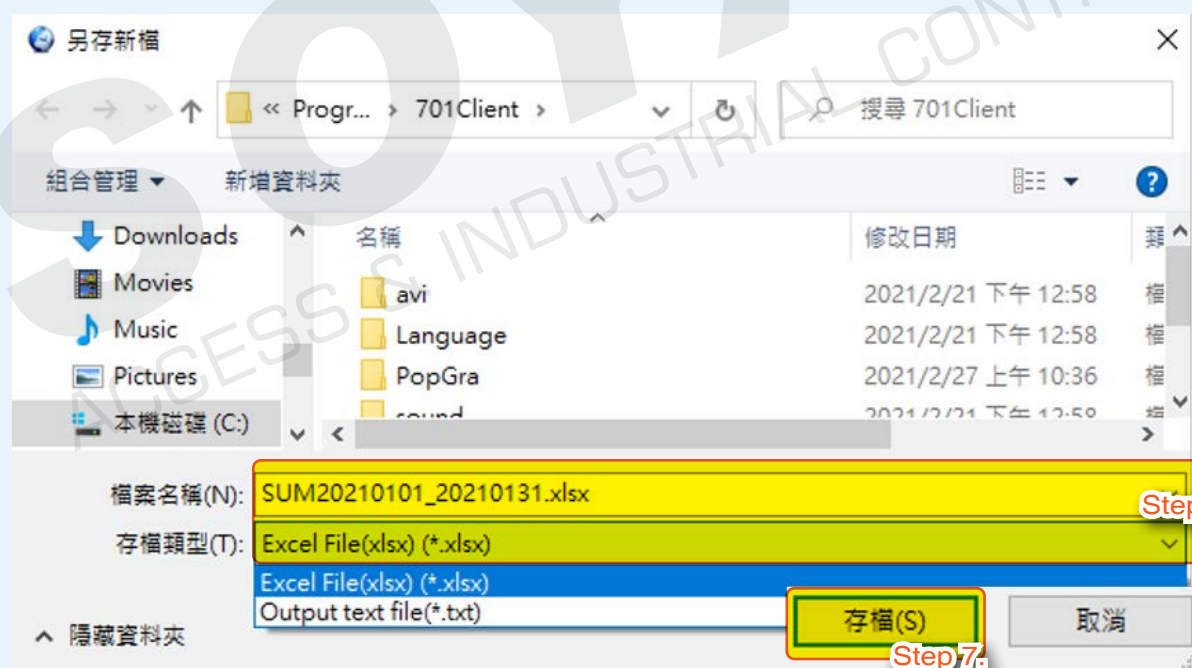

更多相關資訊：

- FAQ：[如何設定統計報表？](#)
- Youtube：[《701 Client》報表 -4 統計報表](#)

4.13 如何將刷卡資料轉出供第三方系統(ERP、自行開發考勤薪資軟體)

轉成卡鐘格式：因701ClientSQL未提供三班制考勤，經由此功能可將刷卡記錄轉換成彈性指定之文字檔，供第三方系統如ERP或自行開發之考勤薪資軟體開發應用。

- Step 1.** 點選[工具]
- Step 2.** 點選[轉成卡鐘格式]
- Step 3.** [開始/終止日期]設定用於[進行轉換]之立即輸出刷卡記錄時，指定之日期區間。
- Step 4.** 設定輸出之[日期格式]、[時間格式]、[插入間格]{欄位之間}、[區段]{依刷卡時間標記代號}，共提供6個區段，適用於三班制或餐費的計算依據。若排序有選擇"區段"，系統在轉出記錄檔時，會取每一區的第一筆並作卡號排序。
- Step 5.** 日曆格式設定、機台碼{位數}、班別名稱{可自行定義中英文}。
- Step 6.** ※即時轉存、定時轉存限擇一，不可併選。
- **即時轉存：**用於Client收到刷卡記錄時，立即自行轉出刷卡記錄於指定資料夾，供ERP或其他系統應用。(執行此項功能時701ClientSQL.exe須保持執行中或收置於工作列不可結束。) {如以DB BaseMode執行時，701ClientSQL則不需保持開啟，因已由701ServerSQL 收存於SQL DB供其他系統以資料庫存取方式收集}
 - **定時轉存{前日及當日}：**用於指定時間自動轉出執行時至前日執行後之刷卡記錄。(執行此項功能時701ClientSQL.exe須保持執行中或隱收於工作列不可結束。)(因每日如執行一次，則當次後至隔日之記錄則由隔日再轉出)
 - **連續轉存：**設定於當日轉出後，再次自動轉出之間隔時段，連續執行至23:59。
- Step 7.**
- **轉存至指定路徑：**可自行指定轉出資料之指定資料夾。
 - **轉存至固定檔名：**{若存檔的檔名都沒有設定，則轉出來的檔案會以:年月日.TXT為檔名序列轉出，}同時副檔名可改為.CSV供Excel應用}
- Step 8.** 選擇卡片碼格式。{依卡片噴碼格式對應設定}
- Step 9.** **先卡號排序再轉換：**勾選此功能，系統在轉出記錄檔的同時，會自動篩選每一個使用者的第一筆及最後一筆進出資料並依用戶編號排序。{轉出[排列順序]最後一欄如為[時間]，配合[先卡號排序再轉換]可將各人上下班記錄排序在同一列，以供檢視用}
- Step 10.** 設定每一列的開頭與與結尾字串內容。
- Step 11.** **指定卡機：**只轉出特定卡機之刷卡記錄。{轉出卡鐘格式預設為不限定卡機，只要有記錄即轉出，與卡機設不列入考勤記錄無關}
- Step 12.** **排列順序：**選擇資料欄位，共10個欄位，依需要設定欄位順序
- Step 13.** **儲存參數：**儲存設定值。
- Step 14.** **參數存檔/ 讀設定檔：**用於參數備份與回存用。
- Step 15.** 按下[進行轉換]，則會依[日期區間]立即轉出您要的卡鐘記錄檔至指定路徑。
- Step 16.** 點按[離開]結束設定畫面。

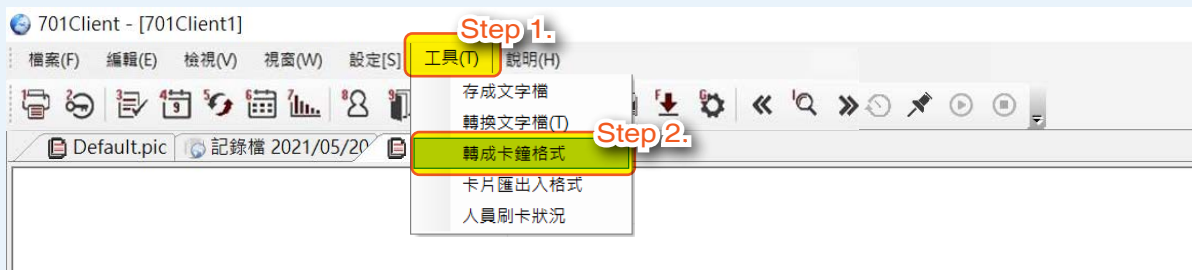

4.14 薪資編輯說明

使用考勤，就是要統計出缺勤，計算薪資，在此就必須依據個別員工來設定。

由設定選單選取薪資編輯

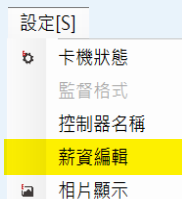

，會出現**考勤薪資編輯**的視窗

- Step 1. 使用者：**輸入此員工的名稱(可以看到之前所設定的員工都會在清單內)。
- Step 2. 基本工時支付時薪：**加班時的工時薪資，以每小時為單位。
- Step 3. 請假每小時扣薪：**請假的扣薪，以每小時為單位。
- Step 4.**
- **第一時段加班費倍率：**第一加班時段的薪資(倍率x基本工時支付時薪)。
 - **第二時段加班費倍率：**第二加班時段的薪資(倍率x基本工時支付時薪)。
 - **周六周日加班費倍率：**周六日加班時段的薪資(倍率x基本工時支付時薪)。
 - **特別假日加班費倍率：**特別假日加班時段的薪資(倍率x基本工時支付時薪)
- Step 5.**
- **遲到/早退扣薪[每分]：**遲到或早退所扣的薪資，以每分鐘為單位。
 - **遲到/早退允許[分鐘]：**累計處份條件。
 - **遲到/早退允許[次數]：**累計處份條件。
- Step 6. 全勤獎金：**每月全勤的獎金，輸入每月允許的分鐘及次數，若超過就無全勤獎金。
{例允許3次則設成4，於月累計為4次以上則無全勤獎金}
- Step 7. 午餐津貼：**每日午餐的費用，請輸入生效時間，也就是在此時間內會有津貼費用
(必須在11:00前上班，14:00後下班才會有津貼)。加班餐費: 加班用餐的費用，請輸入生效時間，在此時段下班會有津貼費用。
- Step 8.**
- 健保投保薪資。
 - 眷屬人數。
 - 勞保投保薪資。
- Step 9.**
- **健保特別扣除。**{計算可設正負差額或特別補助用}
 - **勞保特別扣除。**{計算可設正負差額或特別補助用}
- Step 10. 固定費用/附加說明：**此用戶的基本薪資，如底薪，職務加給等。
- Step 11.**
- **出生日：**此用戶的出生日
 - **到職日：**此用戶的到職日。
 - **離職日：**此用戶的離職日。
 - **銀行代碼：**此用戶的銀行碼。
- Step 12.** 按下 [確認]。

考勤薪資編輯

Step 1. 使用者 0001:

Step 2. 基本工時	支付時薪	0	固定費用	附加說明
Step 3. 請假每小時扣薪	0	30000	底薪	
Step 4. 第一時段加班分鐘數	120	200	福利金	
第一時段加班費倍率	1.33	3000	主管加給	
第二時段加班費倍率	1.66	0		
周六周日加班費倍率	1.66	0		
特別假日加班費倍率	2	0		
遲到/早退扣薪(每分)	0	0		
遲到/早退允許(分鐘)	30	0		
Step 5. 遲到/早退允許(次數)	30	0		
Step 6. 全勤獎金	0	遲到允許 分鐘: 15 次數: 3		
午餐津貼	0	生效時間: 11:00 14:00		
Step 7. 加班餐費	0	生效時間: 18:00 19:00		
健保投保薪資	15840	出生日 2000/01/01/週六		
眷屬人數	0	到職日 2001/01/01/週一		
勞保投保薪資	15840	離職日 2099/01/01/週四		Step 11.
Step 9. 健保特別扣除	0	分行代碼 (10)		
勞保特別扣除	0	帳號 (10)		

NOTE

Step 12. 複製 貼上 確認 離開

NOTE

若要設定較多人時，可用複製與貼上，將一樣的資料複製，再選擇要輸入的用戶選單，按下貼上即可。

為了方便編輯，在開啟卡片資料設定的視窗時，又開啟考勤薪資編輯視窗，兩者設定會同步，同時可以看到進出設定及考勤設定。

更多相關資訊：

- FAQ：[701 CLIENT 報表，如何設定出差費用](#)
- FAQ：[如何設定假日加班費？](#)
- FAQ：[薪資考勤軟體如何設定預扣薪資所得稅 6%？](#)
- Youtube：[《701 Client》報表 -6 薪資編輯](#)

4.15 勞健保條件設定說明

勞健保統計報表基本觀念：開過月報表後，代表勞健保已經結算，勞健保統計報表才會顯示出金額；月報表產出後才有正確之勞健保統計報表。

由設定選單選取系統參數，會出現系統作業模式設定的視窗。

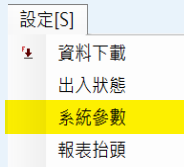

- Step 1.** 確認或修正符合現行之[勞健保費率表]，以便供薪資核薪計算用。
- Step 2.** 點選[投保薪資表]以開啟[勞健保投保費率表]
- Step 3.** 依據[勞健保費率級距表]逐級填寫或修正。
- Step 4.** 點擊[確定]結束修正，返回[系統作業模式設定]畫面。
- Step 5.** 點擊[OK]完成設定。

01	15840	11	25200	21	40100	31	63800	41	0
02	16500	12	26400	22	42000	32	66800	42	0
03	17400	12	27600	23	43900	33	69800	43	0
04	18300	14	28800	24	45800	34	72800	44	0
05	19200	15	30300	25	48200	35	76500	45	0
06	20100	16	31800	26	50600	36	80200	46	0
07	21000	17	33300	27	53000	37	83900	47	0
08	21900	18	34800	28	55400	38	87600	48	0
09	22800	19	36300	29	57800	39	91300	49	0
10	24000	20	38200	30	60800	40	95000	50	0

保險種類	保費率 (%)	自付額 (%)	公司付 (%)	眷屬上限	小數點位數
健康保險	4.91	30	60	3	0.
勞工保險	9.5	20	70		0.0
職災保險	0.36	0	100		0.00

更多相關資訊：

- FAQ：[勞保費如何在 701Client 使用設定](#)
- FAQ：[二代健保費如何在 701Client 使用設定](#)
- FAQ：[自民國 100 年勞保及健保保險費率有調整，如何利用 701Client 算出勞保之自付額？](#)

第5節 報表

5.1 各類報表及運用

單日記錄檔：代碼/時間/站號/名稱/工號/功能描述/詳細說明

多日記錄檔：代碼/時間/站號/名稱/工號/功能描述/詳細說明

日報表：以日為單位統計上班/下班/工時/假別/遲到/早退/加班等/預排假別（詳細說明請參考第四節考勤篇）

月報表：以月為單位統計上班/下班/工時/假別/遲到/早退/加班等（詳細說明請參考第四節考勤篇）

統計報表：以自定期間範圍為單位統計上班/下班/工時/假別/遲到/早退/加班等（詳細說明請參考第四節考勤篇）

勞健保統計報表：以自定期間範圍為單位統計並累加勞健保自付額及公司負擔等（詳細說明請參考第四節考勤篇）

報表抬頭：設定列印表抬頭/日期格式/時間格式

5.2 報表欄位寬度可調整/可記憶

可根據個人使用需求調整報表檢視欄位的大小，調整後系統自動保存，下次開啟檔案時保留先前設定的欄位寬度。(版本：支援 10V5 202309 以上版本)

Step 1. 將滑鼠游標移到要調整寬度的欄位表頭右邊（例如站號欄就要移到站號欄位旁邊）

Step 2. 滑鼠出現雙箭頭圖示，即可調整欄位寬度



項次	時間	站號	號碼	名稱	部門1	部門2	工號	功能描述	詳加說明
0001	18:28:31	001-01:社...	0001	Amy	業務部	會計部	106403002	(M11)正常進出	In (13748...
0002	18:28:33	001-01:社...		Molly	行銷部	fu4		(M11)正常進出	In (41166...

NOTE

Q：當開啟701ClientSQL時標題列空白，如何解決？

- 方式一：可手動將欄位拉回原位

由於欄位可能全部跑掉，可從最左側依序拉回原位

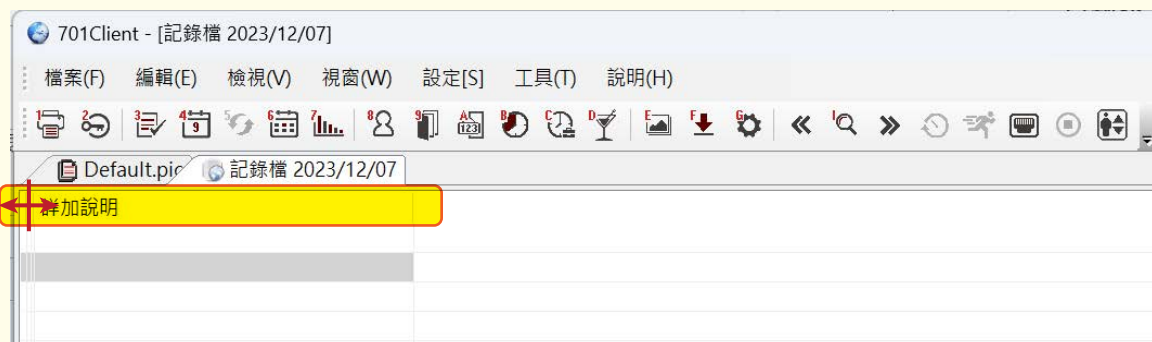

詳加說明

● 方式二：下載 修復表頭欄位空白設定檔

- Step 1. 至 SOYAL 官網資源下載區，下載 [修復表頭欄位空白設定檔]
- Step 2. 於關閉 701Client 狀態下，滑鼠雙擊設定檔
- Step 3. 開啟701Client，表頭欄位即可恢復



相關資源：

- 檔案下載：[欄位空白設定檔](#)

5.3 單日記錄檔

- 訊息檔為一不可修改的檔案，只要有刷卡就會有記錄，訊息檔為真實的記錄不能修改。
- File base軟體架構：訊息檔儲存於安裝路徑701 Server資料夾內，檔案名稱為年月日.msg檔 (例如：20210220.msg)
- Data base軟體架構：訊息檔儲存於資料庫內 “event log” 資料表內

(一) 查閱報表-單日記錄檔

項次	時間	站號	號碼	名稱	部門1	部門2	工號	功能描述	詳加說明
0001	18:28:31	001-01:社...	0001	Amy	業務部	會計部	106403002	(M11)正常進出	In (13748...
0002	18:28:33	001-01:社...	0000	Molly	行銷部	fu4		(M11)正常進出	In (41166...

(二) 查閱報表-開啟單日記錄檔(File Base)

點選 或由檔案選單選取單日訊息

- 檔案(F)
 - 單日訊息(T)...
 - 多日訊息(V)
 - 日報表 (D)
 - 月報表 (M)
 - 統計報表(S)

- Step 1.** 跳出701 Server資料夾—選擇欲查詢日期的.msg檔案(以查詢20210220為例)
- Step 2.** 即跳出2021/02/20當天記錄

Step 1. 檔案選單: OS (C:) > Program Files (x86) > 701Server > 20210220.msg

Step 2. 701Client - [記錄檔 2021/02/20]

項次	時間	站號	號碼	名稱	部門1	部門2	工號	功能描述	詳加說明
0001	10:38:28	001-17:總公司...	01	supervisor	Dep_00	Dep2nd_00		(L20)用戶登入 Server	G281547358
0002	10:38:37	001-17:總公司...	0001	王小明				(M11)正常進出	
0003	10:39:11		01	supervisor				(L21)用戶登入 Server	
0004	10:41:24		02	1				(L20)用戶登入 Server	
0005	10:41:32		02	1				(L21)用戶登入 Server	
0006	10:55:52	001-17:總公司...	0001	王小明	Dep_00	Dep2nd_00		(M11)正常進出	G281547358
0007	10:56:05		02	1				(L21)用戶登入 Server	
0008	11:31:17		02	1				(L20)用戶登入 Server	

(三) 查閱報表-開啟單日記錄檔(Data Base)

點選  或由檔案選單選取單日訊息



Step 1. 跳出檢視參數頁面—設定欲查詢日期與篩選條件參數按 “OK” (以查詢20210220為例)

Step 2. 即跳出2021/02/20當天記錄

Step 2.

701Client - [記錄檔 2021/02/20]

檔案(F) 編輯(E) 檢視(V) 視窗(W) 設定(S) 工具(T) 說明(H)

Default.pic | 記錄檔 2021/02/23 | 記錄檔 2021/02/20

項次	時間	站號	號碼	名稱	部門1	部門2	工號	功能描述	鮮加說明
0001	10:38:28		01	supervisor				(L20)用戶登入 Server	
0002	10:38:37	001-17:總公司...	0001	王小明	Dep_00	Dep2nd_00		(M11)正常進出 Server	62815:47358
0003	10:39:11		01	supervisor				(L21)用戶登出 Server	
0004	10:41:24		02	1				(L20)用戶登入 Server	
0005	10:41:32		02	1				(L21)用戶登出 Server	
0006	10:55:52	001-17:總公司...	0001	王小明	Dep_00	Dep2nd_00		(M11)正常進出 Server	62815:47358
0007	10:56:05		02	1				(L21)用戶登出 Server	
0008	11:13:17		02	1				(L20)用戶登入 Server	

更多相關資訊：

- FAQ：[701Client 如何看單一個門單日的進出訊息？](#)
- Youtube：[《701 Client》報表 -1 訊息檔](#)

5.4 多日記錄檔

(一) 查閱報表-查詢多日訊息(可查詢指定門/門組/部門/人員及指定時間範圍內的進出記錄)

點選 或由檢視選單選取檢視參數，會出現訊息報表的視窗

檢視(V)

- Standard
- 狀態列(S)
- 字型[F]
- 檢視參數
- 訪客狀態(G)

- Step 1. 勾選篩選的項目，若同時勾選相同功能(EX:指定部門1與指定部門2)，則是篩選兩者皆相符合的訊息。
- Step 2. 勾選指定時期
- Step 3. 選擇查詢範圍
- Step 4. 按下ok。

訊息/報表選項

指定進出門 None None None

指定部門 (1) Dep_00 None None None

指定部門 (2) Dep2nd_00 None None None

指定門組 總公司-業務部 總公司-業務部

指定範圍 排序 0 - 75

只顯示含相似字串者

依時間排序顯示

只顯示AR401E訊息

只顯示異常訊息

只顯示錯誤

報表選項

不顯示無名稱的卡片

不顯示無效卡片

月報表中不顯示空白資料

月報表中不顯示過期卡片

指定遲到者

指定早退者

指定曠職者

搜尋依據

違反進出管制

違反時區管制

往後搜尋

往前搜尋

AR401E Range 0 - 0

AR401E Range 0 - 0

AR401E Range 0 - 0

時間範圍

限定時間

起始日期 2021/02/20 00:00

終止日期 2021/02/20 23:59

統計報表只顯示指定假別者

遲到

早退

加班

公假

事假

病假

特休

出差

曠職

產假

喪假

其他

離職

定義異常訊息

- Step 5. 由檔案選單選取多日訊息
- Step 6. 列出對應記錄

檔案(F)

- 單日訊息(T)...
- 多日訊息(V)
- 日報表 (D)
- 月報表 (M)
- 統計報表(S)

記錄檔 2013/07/01 -- 2013/07/31

項次	時間	站號	號碼	名稱	部門1	功能描述	詳加說明
0781	15:03:21	停車場_外出	0003	李肆端	生產課	(M11)正常進出	04002:04566
0782	16:40:53	停車場_外出	0003	李肆端	生產課	(M11)正常進出	04002:04566
0783	17:47:03	停車場_外出	0003	李肆端	生產課	(M11)正常進出	04002:04566
0784	18:05:40	停車場_進入	0003	李肆端	生產課	(M11)正常進出	04002:04566
	07/20						
	07/21						
	07/22						
0785	08:34:30	停車場_進入	0003	李肆端	生產課	(M11)正常進出	04002:04566
0786	08:40:01	停車場_外出	0003	李肆端	生產課	(M11)正常進出	04002:04566
0787	08:51:49	停車場_外出	0003	李肆端	生產課	(M11)正常進出	04002:04566
0788	09:26:40	停車場_進入	0004	鄭筆昌	研發課	(M11)正常進出	62055:08899
0789	10:02:02	停車場_外出	0004	鄭筆昌	研發課	(M11)正常進出	62055:08899

(二) 如何查看指定人員多日訊息並轉為文字檔

701ClientSQL可以預設的紀錄檔顯示畫面為單日紀錄檔，為一天一個檔案的形式。

項次	時間	站號	號碼	名稱	部門 1	部門 2	工號	功能描述
0001	09:59:55		01	0				(L20)用戶登
0002	10:01:57		01	0				(L21)用戶登
0003	11:36:14		01	0				(L20)用戶登
0004	13:22:58		01	0				(L20)用戶登

當我們需要一次性參考多日的紀錄時，可以指定日期，並選擇“多日訊息”，即可在同一頁面閱覽多天的紀錄。再搭配指定顯示特定人員訊息，即可顯示該人員的多天進出紀錄，亦可匯出為文字檔 / Excel，具體操作方式請參考下文

項次	時間	站號	號碼	名稱	部門 1	部門 2	工號	功能描述
	11/10							
0036	08:29:38	_001						(M24)開鎖電源
	11/15							
0037	14:07:23	:001-17-Gate	0000		Dep_00	Dep2nd_00		(M70)扣點成功
	11/21							
0038	10:35:54		01	0				(L20)用戶登入 Server
0039	10:36:51		01	0				(L20)用戶登入 Client
0040	10:38:35		01	0				(L21)用戶登出 Client

設定方式:

假設今日須查詢用戶位置00001的多日訊息，並匯出為excel檔。

卡片資料設定

用戶位址 鎖定 自動載入卡ID

卡ID * 讀卡即可

時段 等級

門組

姓名 * 密碼 一進一出

別名 工號 * 巡邏卡

指定期限 - 只需卡片

僅指紋/臉

部門 1 部門 2 考勤



Step 1. 指定人員與期限，並選擇右下角OK

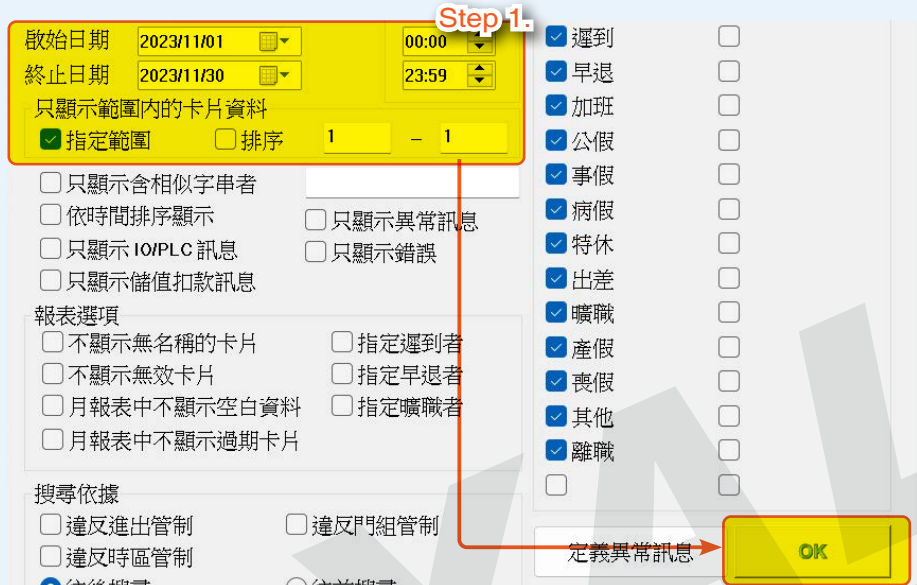

Step 2. 由檔案選單選取多日訊息



Step 3. 此時已經可於701ClientSQL查看該人員的進出記錄

項次	時間	站號	號碼	名稱	部門 1	部門 2	工號	功能描述	詳加說明
	11/01								
	11/03								
	11/06								
	11/07								
0001	11:59:08	:001-01:Gate	0001		Dep_00	Dep2nd_00		(M11)正常進出	10464:05601
0002	11:59:09	:001-01:Gate	0001		Dep_00	Dep2nd_00		(M11)正常進出	10464:05601
0003	11:59:10	:001-01:Gate	0001		Dep_00	Dep2nd_00		(M11)正常進出	10464:05601
0004	11:59:11	:001-01:Gate	0001		Dep_00	Dep2nd_00		(M11)正常進出	10464:05601
	11/08								
	11/09								
	11/10								
	11/15								
	11/21								
0005	11:39:53	:001-17:Gate	0001		Dep_00	Dep2nd_00		(M11)正常進出	10464:05601
0006	11:40:30	:001-17:Gate	0001		Dep_00	Dep2nd_00		(M11)正常進出	10464:05601
0007	11:49:08	:001-17:Gate	0001		Dep_00	Dep2nd_00		(M11)正常進出	10464:05601
0008	14:29:18	:001-17:Gate	0001		Dep_00	Dep2nd_00		(M11)正常進出	10464:05601
0009	14:31:18	:001-17:Gate	0001		Dep_00	Dep2nd_00		(M15)解除讀卡機的警戒狀態	
0010	14:31:54	:001-17:Gate	0001		Dep_00	Dep2nd_00		(M06)進行日期管制: 超過期限	
	11/23								
0011	13:10:27	:001-17:Gate	0001		Dep_00	Dep2nd_00		(M11)正常進出	65535:65535
0012	13:10:30	:001-17:Gate	0001		Dep_00	Dep2nd_00		(M11)正常進出	65535:65535

Step 4. 由工具選單選取存成文字檔

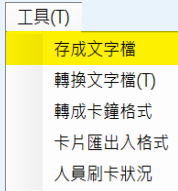

Step 5. 可選擇存為 EXCEL或是TXT文字檔

Step 6. 完成

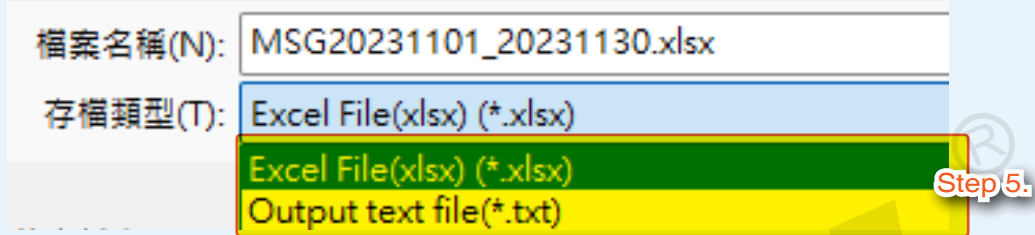

項次	時間	站號	號碼	名稱	部門 1	部門 2	工號	功能描述	詳加說明
2	11/01								
3	11/03								
4	11/06								
5	11/07								
6	0001	11:59:08	:001-01:Gate	0001	Dep_00	Dep2nd_00		(M11)正常進出	10464:05601
7	0002	11:59:09	:001-01:Gate	0001	Dep_00	Dep2nd_00		(M11)正常進出	10464:05601
8	0003	11:59:10	:001-01:Gate	0001	Dep_00	Dep2nd_00		(M11)正常進出	10464:05601
9	0004	11:59:11	:001-01:Gate	0001	Dep_00	Dep2nd_00		(M11)正常進出	10464:05601
10	11/08								
11	11/09								
12	11/10								
13	11/15								
14	11/21								
15	0005	11:39:53	:001-17:Gate	0001	Dep_00	Dep2nd_00		(M11)正常進出	10464:05601
16	0006	11:40:30	:001-17:Gate	0001	Dep_00	Dep2nd_00		(M11)正常進出	10464:05601
17	0007	11:49:08	:001-17:Gate	0001	Dep_00	Dep2nd_00		(M11)正常進出	10464:05601
18	0008	14:29:18	:001-17:Gate	0001	Dep_00	Dep2nd_00		(M11)正常進出	10464:05601
19	0009	14:31:18	:001-17:Gate					(M15)解除讀卡機	
20	0010	14:31:54	:001-17:Gate	0001	Dep_00	Dep2nd_00		(M06)通行日期	
21	11/23								
22	0011	13:10:27	:001-17:Gate	0001	Dep_00	Dep2nd_00		(M11)正常進出	65535:65535
23	0012	13:10:30	:001-17:Gate	0001	Dep_00	Dep2nd_00		(M11)正常進出	65535:65535
24	11/24								
25	11/27								
26	11/28								
27	11/29								
28	11/30								

Step 6.

更多相關資訊：

- FAQ：[如何查詢違反一進一出管制之多日記錄？](#)
- FAQ：[如何查詢某個期間無效卡的刷卡訊息？](#)
- FAQ：[701 Client 軟體可統計無效卡片、多次失敗刷卡等記錄，匯出 excel 支援之報表，可統計超過 3 個月以上未使用之卡片，操作設定。](#)
- FAQ：[如何看某員工一個月內進出的訊息？](#)
- FAQ：[701Client 查詢特定進出門的進出記錄方式](#)

5.5 報表抬頭設定

在列印報表時，公司可自行設定報表抬頭。

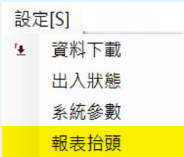
由設定選單選取報表抬頭，會看到報表抬頭設定視窗。

- Step 1. 輸入第一與第二列的抬頭名稱。
- Step 2. 設定附加印表時間。
- Step 3. 按下確認

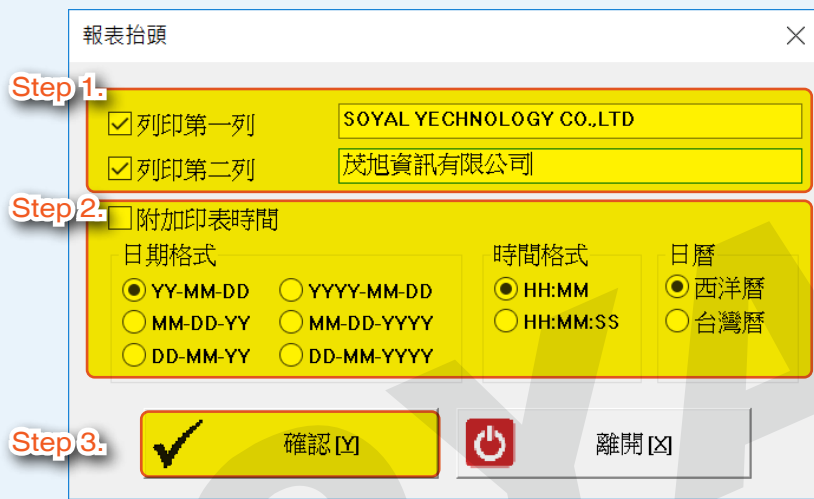

點選列印操作，

選擇轉出為PDF或使用701ClientSQL直接列印進出記錄時，系統將自動為文件添加抬頭。

項次	時間	站號	號碼	名稱	部門 1
0001	09:16:00		01	1	
0002	09:22:12		01	1	
0003	09:51:23		01	1	
0004	10:01:32		01	1	
0005	10:01:35		01	1	

5.6 監督格式報表

此功能是可針對特定對象，執行進出記錄查詢。

由設定選單選取監督格式



會看到設訂定點進出報表格式。

- Step 1. 設訂報表的抬頭。
- Step 2. 輸入進入時間與外出時間表標題。
- Step 3. 選擇欲查詢的門。
- Step 4. 按下確認。

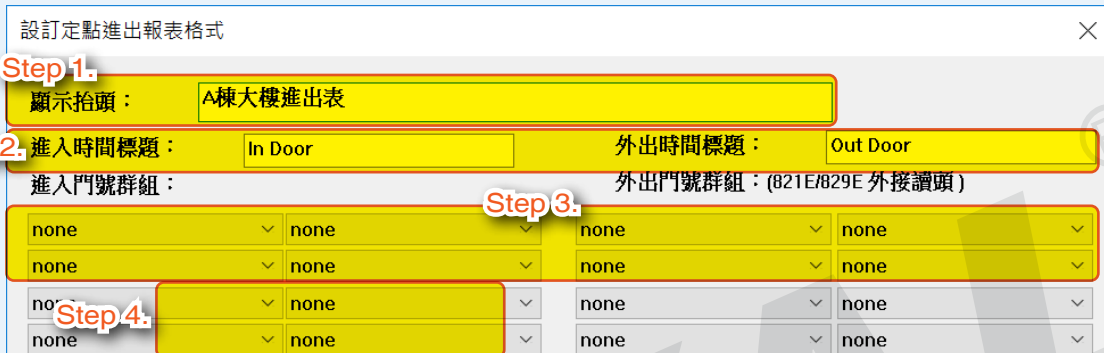

由檔案選單選取監督報表

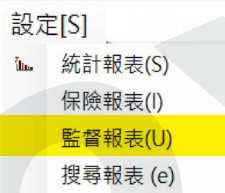

會看到開啟舊檔的視窗。

- Step 5. 選擇要開啟的日期檔案。
- Step 6. 會顯示您要的報表。

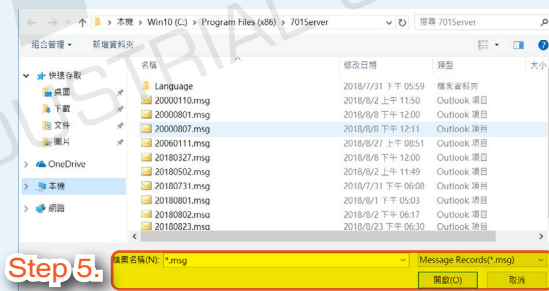

號碼	名稱	工號	部門1	進入	出去
00001 (00750:37883)	李大寶	8217	企劃部	10:53	
				10:53	10:53
				10:54	
				10:54	
				10:54	10:54
				10:54	10:54
				11:23	11:22
				11:23	
				11:23	
				11:23	
				11:23	11:23

更多相關資訊：

- Youtube：[《應用問答》如何監督管制區人員駐留現況？](#)

5.7 用戶進出狀態查詢

此功能是用在有一進一出的控制器下，檢視範圍用戶當下的狀態。

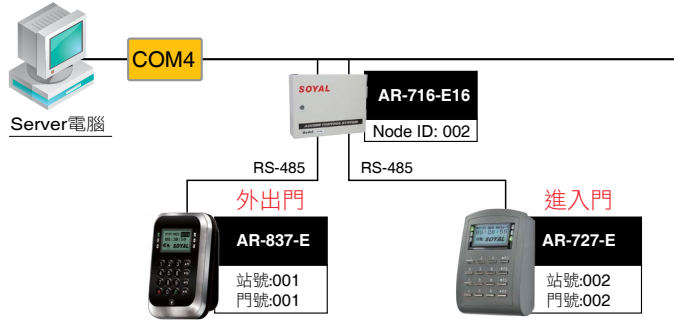

- Step 1. 請確定控制器是否有設定一進一出，以及用戶卡片是否啟用一進一出。
- Step 2. 選定控制器的站號。(此例，請輸入002)
- Step 3. 選擇顯示的用戶的範圍。
- Step 4. 按下讀取，則可看到目前的狀態。
- Step 5. 顯示範圍用戶的進出狀態。欲更改進出狀態，須先將各用戶設為：
 1. 目前進入 2. 目前外出 3. 起始狀態:表示用戶豁免一次不受進出門管制，刷卡一次後，正式開始受一進一出管制。
- Step 6. 按下寫入。

設定[S]

- 專案設定
- 備份回存
- 操作權限
- 卡片編輯
- 時段編輯
- 假日編輯
- 門組編輯
- 考勤時間
- 各門名稱
- 資料下載
- 出入狀態
- 系統參數
- 報表抬頭

用戶進出狀態查詢

Step 5.

<input type="checkbox"/> 0000	<input type="checkbox"/> 0010	<input type="checkbox"/> 0020	<input type="checkbox"/> 0030	<input type="checkbox"/> 0040
<input type="checkbox"/> 0001	<input type="checkbox"/> 0011	<input type="checkbox"/> 0021	<input type="checkbox"/> 0031	<input type="checkbox"/> 0041
<input type="checkbox"/> 0002	<input type="checkbox"/> 0012	<input type="checkbox"/> 0022	<input type="checkbox"/> 0032	<input type="checkbox"/> 0042
<input type="checkbox"/> 0003	<input type="checkbox"/> 0013	<input type="checkbox"/> 0023	<input type="checkbox"/> 0033	<input type="checkbox"/> 0043
<input type="checkbox"/> 0004	<input type="checkbox"/> 0014	<input type="checkbox"/> 0024	<input type="checkbox"/> 0034	<input type="checkbox"/> 0044
<input type="checkbox"/> 0005	<input type="checkbox"/> 0015	<input type="checkbox"/> 0025	<input type="checkbox"/> 0035	<input type="checkbox"/> 0045
<input type="checkbox"/> 0006	<input type="checkbox"/> 0016	<input type="checkbox"/> 0026	<input type="checkbox"/> 0036	<input type="checkbox"/> 0046
<input type="checkbox"/> 0007	<input type="checkbox"/> 0017	<input type="checkbox"/> 0027	<input type="checkbox"/> 0037	<input type="checkbox"/> 0047
<input type="checkbox"/> 0008	<input type="checkbox"/> 0018	<input type="checkbox"/> 0028	<input type="checkbox"/> 0038	<input type="checkbox"/> 0048
<input type="checkbox"/> 0009	<input type="checkbox"/> 0019	<input type="checkbox"/> 0029	<input type="checkbox"/> 0039	<input type="checkbox"/> 0049

站號	號碼	名稱

Step 2. 控制器站號 001

Step 3. 顯示 0000-0049

內部卡數 0

內部車位 0 **NOTE**

分區指定 16

顯示說明

入場

出場

起始狀態

Step 4. 讀取[R]

Step 6. 寫入[W]

重置[S] **NOTE**

離開[C]

NOTE

- 內部卡數，內部車位，請在701ServerSQL 的701Parameter 的 停車場空間設定。(參閱第11章)
- 當按下重置時，全部用戶會回復為起始狀態。

4-2-74

範例介紹：如何運用V5或E系列控制器實現或重置”一進一出”管制功能

Step 1. 開啟701ClientSQL程式，點選”8 卡片資料編輯”

Step 2. 將每一張卡的”一進一出”的設定功能打勾

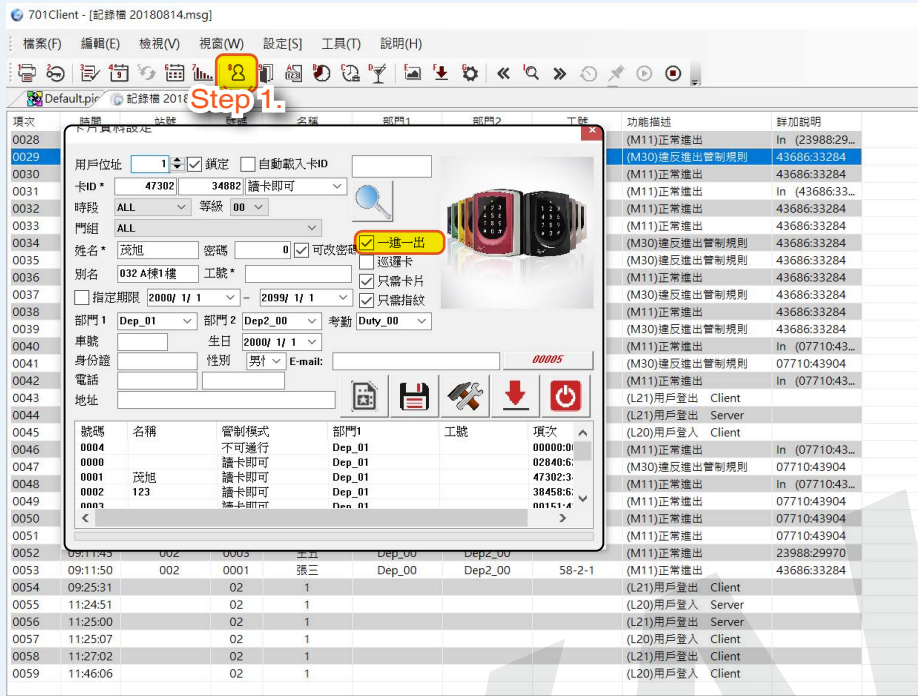

Step 3. 開啟701 Server 程式，點選”331/827E/EF 參數設定”

Step 4. 將V5系列卡機設定”啟用進出管制”設定為進入門,並將”時段61重置一進一出”打勾



Step 5. 點選上方選單"設定"，選擇通行時段編輯

Step 6. 設定通行時段

Step 7. 設定完成後按下"存檔" 並按下 "下載"，卡片資料即設定完成

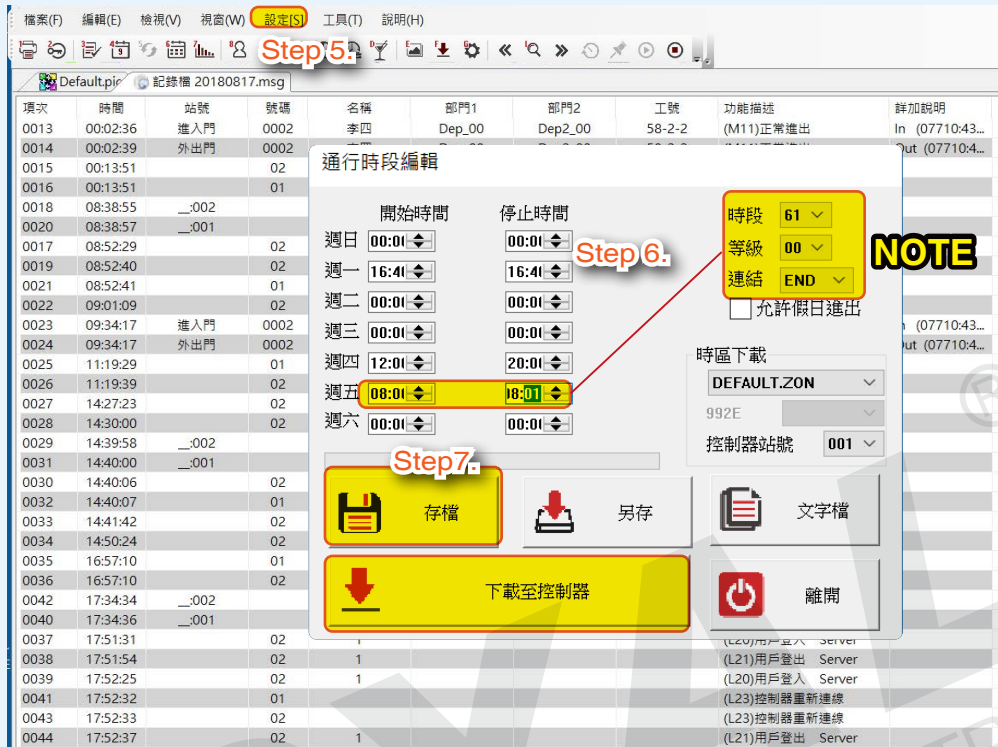

Step 8. 點選 "F 將資料下載至控制器" 選項，選擇" (2)時段 " 將卡片資料下載至控制器

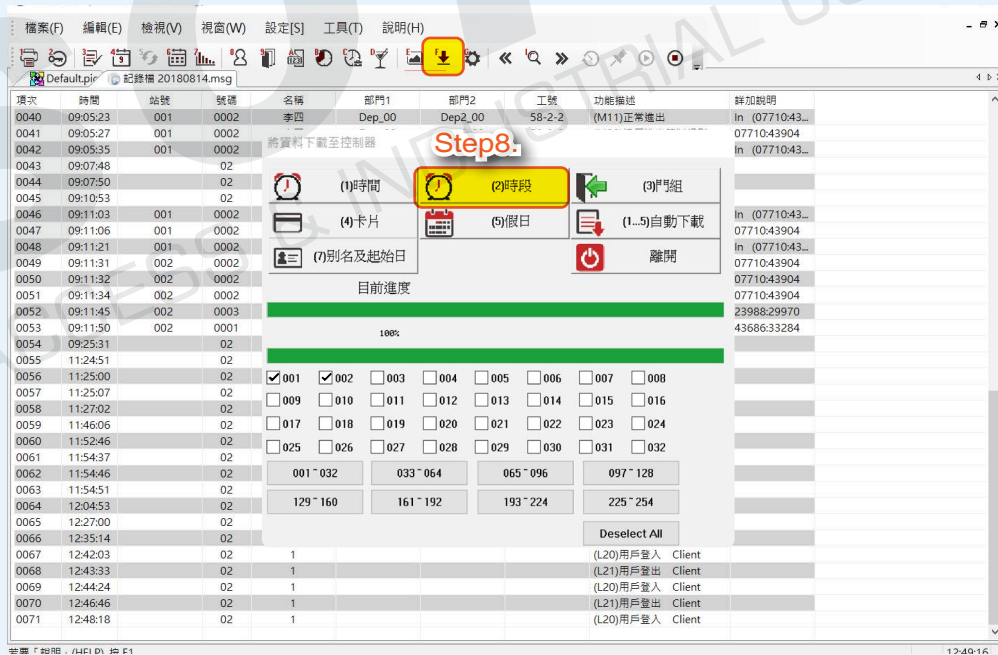

NOTE

- 透過通行” 時段編輯” ,來控制三叉機的一進一出管制人員進出,若有重複刷卡或違反一進一出管制,則控制器會發出 嗶嗶嗶嗶(5聲),來提醒使用者,違反一進一出的錯誤

- 在行進運作中701ClientSQL是要常開的,不能斷電的,如不小心斷電可用701ClientSQL設定重置來解除

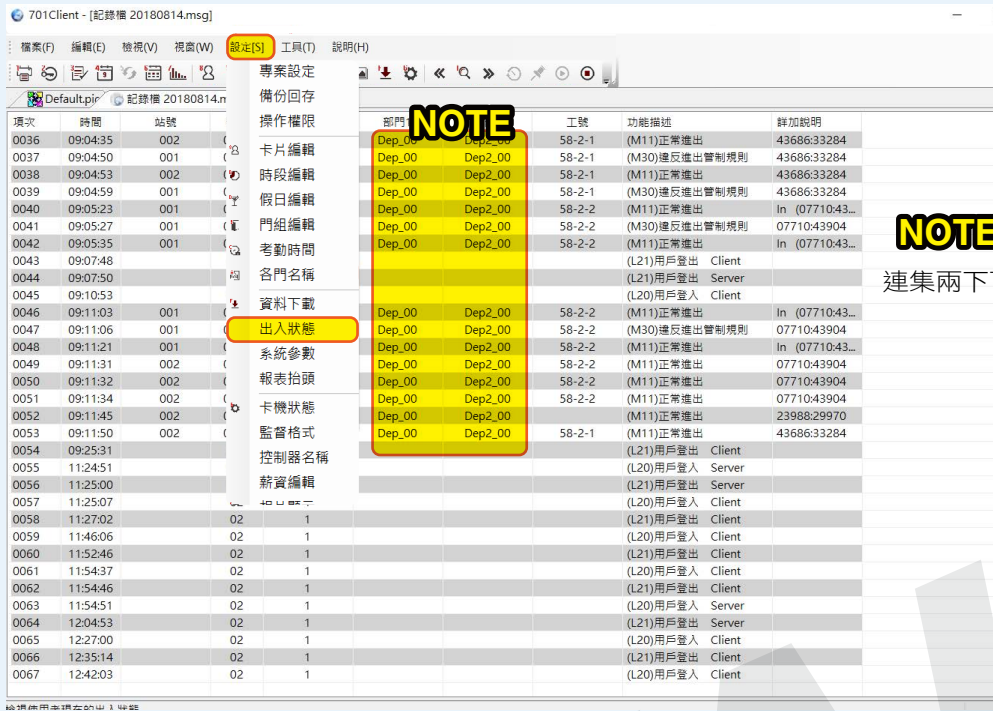

NOTE
連集兩下可察看刷卡的卡片資料

解除方式(1):

- Step 1. 將站號1設置為”進入門”
- Step 2. 如違反進出管制時可按”讀取”既可解除

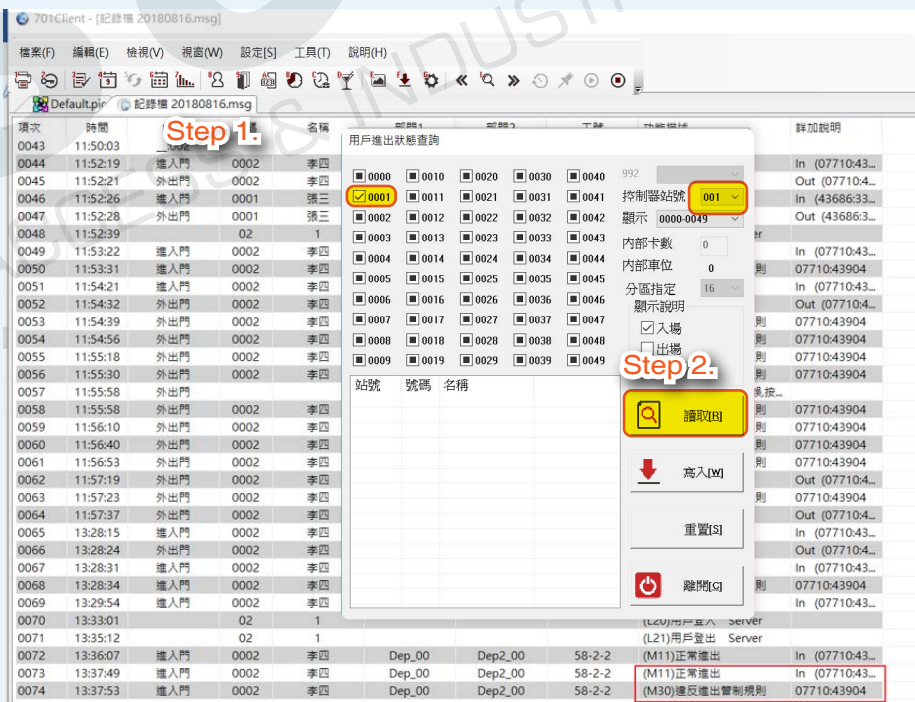

解除方式(2):

- Step 1. 將站號2設置為”外出門”
- Step 2. 如違反進出管制時可按”寫入”既可解除

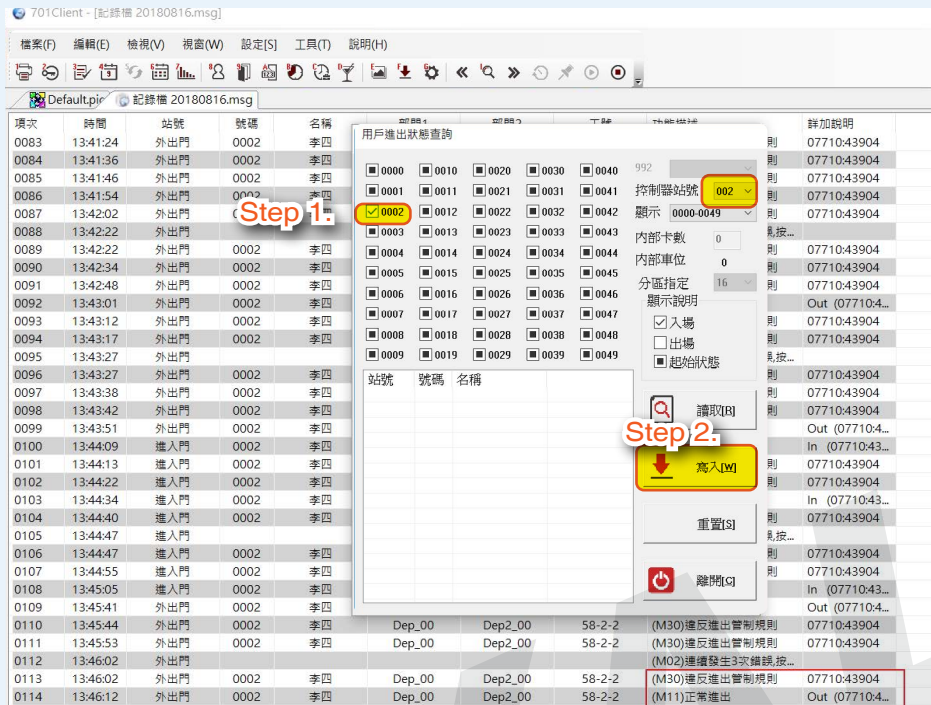

解除方式(3):

- Step 1. 選取所有的站號
- Step 2. 如違反進出管制時可按”重置”既可解除

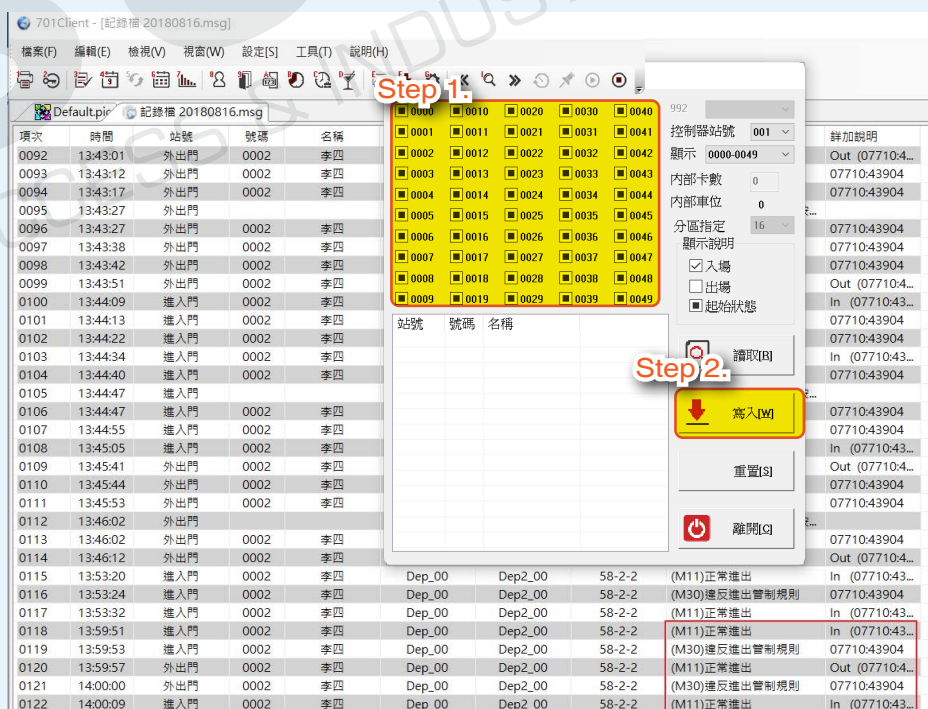

第6節 感應卡片測試訊息檔

當我們做了那麼多設定之後，接下來就可以試著感應個控制器，查看是否有訊息檔顯示。

Step 1. 點選測試拿李大寶的卡片(00750 37883)，感應大門(AR-721-H)，後門(AR-727-E)，庫房(AR-837-E)

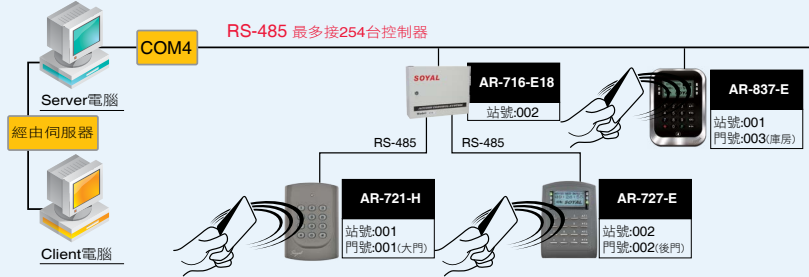

Step 2. 點選設定選單上的【訊息檔匯入】會出現開啟視窗，選擇現在的日期，按下開啟。

Step 3. 在軟體上會出現出現記錄檔XXXXXXXXX.msg的視窗，可以看到剛才所進出的訊息。此時，要恭喜您已完成了所有基本設定了，可以看到訊息檔中有許多欄位供您查詢，同時你也可以試著改變進出管制模式，查看是否訊息有變化。

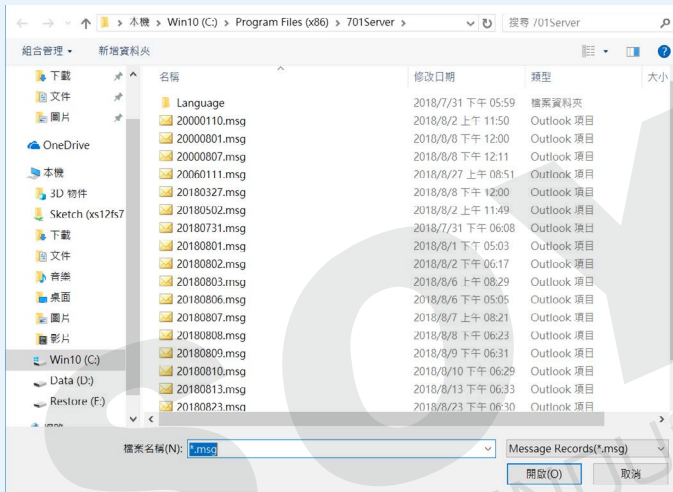

項次	時間	站號	號碼	名稱	部門1	部門2	工號	功能描述	詳加說明
0001	16:26:03	001:庫房	001	李大寶	企劃部	設計組	8217	(M11)正常進出	A:上班(00750:37883)
0002	16:26:06	002-01:大門	001	李大寶	企劃部	設計組	8217	(M11)正常進出	A:上班(00750:37883)
0003	16:26:09	002-02:後門	001	李大寶	企劃部	設計組	8217	(M11)正常進出	A:上班(00750:37883)

項次: 每一筆記錄都會有一個流水號。

時間: 發生的時間，以時，分，秒。

站號: 發生在那一台控制器的站號及地點；可以看到001=庫房(AR-837-E)，002-01=大門(AR-716E-E18下的AR-721-H)，002-02=後門(AR-716-E18下的AR-727-E)。

號碼: 該用戶的用戶位址；之前有設定李大寶為00001。

名稱: 該用戶的名字。

部門1: 該用戶的部門；之前有設定李大寶為企劃部。

部門2: 該用戶的部門；之前有設定李大寶為設計組。

工號: 該用戶的工號；之前有設定李大寶為8217。

功能描述: 此動作的描述

詳加說明: 顯示此用戶的卡號及班別

第7節 資料匯出

7.1 轉存文字檔

將目前所觀看的頁面，存成文字檔(.TXT / .CSV)。

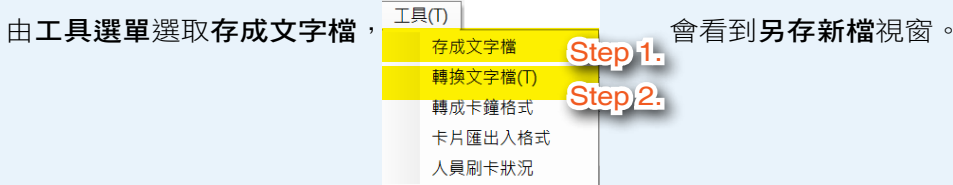

Step 1. 存成文字檔：把訊息檔、日報表、統計報表等，另存新檔，匯出的檔案包含抬頭，可選存為txt或XLS檔。

Step 2. 轉換文字檔：只針對訊息檔跟日報表做轉存，沒有抬頭，轉存後直接存在：

C:\Program Files\701Client目錄夾內。檔名為：

MSG+日期YYYYMMDD.TXT

DUT+日期YYYYMMDD.TXT

※2016年的Client版本月報表不再提供此功能改為直接轉出EXCEL

C:\Program Files(x86)\701Client\MonRepYYMMDD_00001_00010.xls

※轉存文字檔時可選擇Unicode或ACSII (Big5) 模式，此功能於10V4 230310.exe版本後支援。

同時，請在註冊表中新增文字輸出格式選擇欄位:「computer\HKEY_CURRENT_USER\Software\SOYAL\701Client\Settings\UnicodeTXT」。

若設為1，則使用Unicode格式，否則使用Big5模式。

Step 3. 選擇路徑與檔名。

Step 4. 選擇副檔名。(預設是.TXT文字檔，若要EXCEL檔，則存為.xls檔)

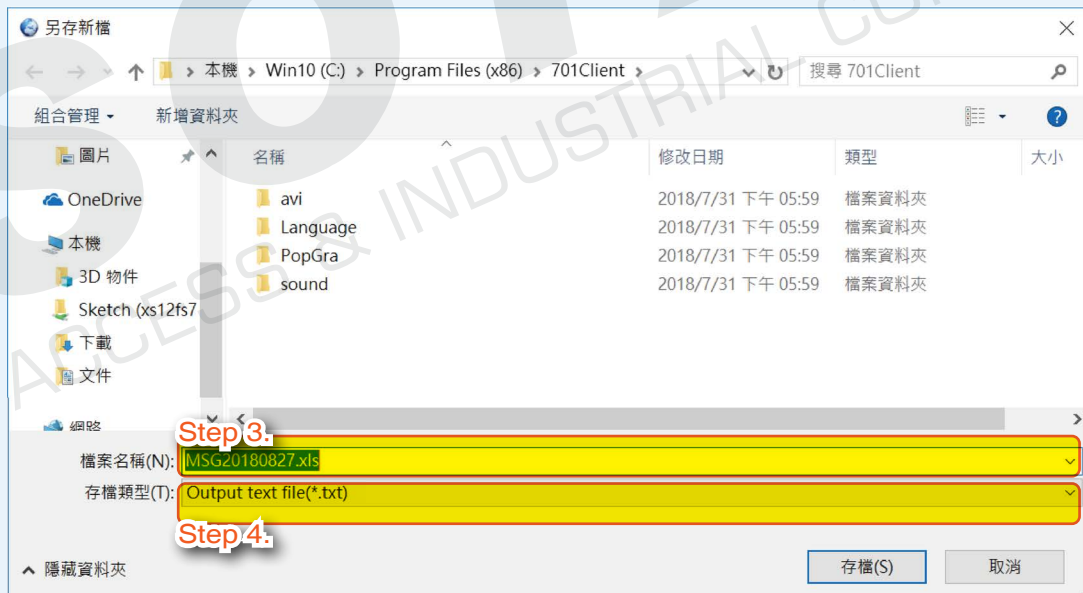

更多相關資訊：

- FAQ：[如何設定日報自動轉存成文字檔？](#)
- Youtube：[《701 Client》報表 -7 報表匯出](#)
- Youtube：[《701 Client》月報表匯出 EXCEL 表單實例](#)

7.2 匯出文字檔

為了方便管理，除了在電腦上觀看操作外，還要有可以匯出文字檔的功能，讓管理者好去作檔案的管理，或相關報表的處理。

7.3 卡片資料匯出

在新增卡片後，可以將所新增的資料匯出為文字檔(.TXT)，方便管理記錄使用者，日後也可重新匯入。

由工具選單選取卡片匯出入格式，

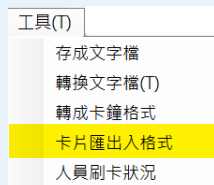

會看到卡片輸出輸入格式設定視窗

- Step 1.** 有A-Q共18個欄位，請依您的喜好分別將欄位及欄位名稱設定。
 - Step 2.** 定時自動匯入使用者資料:當您有修改文字資料時，可設定一段時間，定時更新軟體上的資料。
 - Step 3.** 匯入時同時下載至控制器:當文字資料匯入至電腦後，軟體同步下載至所連接的控制器。
 - Step 4.** 間隔符號:匯出資料，每一欄位的間隔符號
 - Step 5.** 選擇匯出路徑。
 - Step 6.** 選擇匯出卡片範圍。
- (註:在701ClientSQL中操作匯出入卡片資料的相關動作時，卡片範圍皆會受到此處的範圍限制)
- Step 7.** 選擇定時自動匯出使用者資料的時段，一天內最多可設定6個時段
 - Step 8.** 按下OK。

卡片資料輸出輸入格式設定

Step 1. 排列順序: A, B, C, D, E, F, G, H, I, J, K, L, M, N, O, P, Q

欄位	檔案抬頭	欄位	檔案抬頭
A: 序號 / 位址	Address	M: 略過	
B: 卡片內碼	Card #	N: 別名	Alias
C: 姓名	Name	O: 身份證字號	VISA_ID
D: 密碼	PIN	P: 聯絡地址	Address
E: 部門 (1)	Dep.(1)	Q: 聯絡電話 (1)	TEL#1
F: 通行門組	Group	R: 聯絡電話 (2)	TEL#2
G: 通行時段	Zone	S: 出生日期 (yyyymmdd)	Birthday
H: 工號	UserID	T: 部門 (2)	Dep.(2)
I: 車號	Car #	U: 考勤組別	Duty Group
J: 等級	Level	V: 一進一出管制	APB
K: 起始日期 (yyyymmdd)	Begin	W: 管制模式	Mode
L: 終止日期 (yyyymmdd)	Expiry		

Step 2. 定時自動匯入使用者資料 07:30 13:00

Step 3. 匯入時同時下載至控制器

Step 4. 間隔符號: 空白鍵 ',' ' ' ; Tab

Step 5. 匯出資料路徑: C:\Program Files (x86)\701Client\

Step 6. 匯入匯出卡片範圍: 1 -- 200

Step 7. 定時自動匯出使用者資料 00:00 00:00 00:00 00:00 00:00 00:00

Step 8. OK 離開 [E]

點選  或由設定選單選取卡片編輯  設定[S]，會出現卡片資料設定的視窗

Step 9. 點選 ，選擇匯出文字檔，會出現存檔視窗。

Step 10. 選擇要的路徑，以及檔名。(預設是.TXT文字檔)

卡片資料設定

用戶位址 鎖定 自動載入卡ID

卡ID * 讀卡加密碼

時段 ALL 等級 00

門組 Group_001

姓名 * Andy 密碼 0000 一進一出

別名 Andy 工號 * A00001 巡邏卡

指定期限 2020/ 2/ 5 - 2079/12/31 只需卡片

僅指紋臉

部門 1 Dep_00 部門 2 Dep2nd_00 考勤 Duty_01

車號 BCG-516E 生日 2000/ 1/ 1

身份證 性別 男 E-mail:

電話

地址

號碼	名稱	管制模式	部門 1
0000		不可通行	Dep_00
0001	Andy	讀卡即可	Dep_00
0002	Bob	讀卡即可	Dep_00
0003		不可通行	Dep_00
0004		不可通行	Dep_00

Step 9.  匯出文字檔

另存新檔

本機 > Win10 (C:) > Program Files (x86) > 701Client > 搜尋 701Client

名稱	修改日期	類型	大小
avi	2018/7/31 下午 05:59	檔案資料夾	
Language	2018/7/31 下午 05:59	檔案資料夾	
PopGra	2018/7/31 下午 05:59	檔案資料夾	
sound	2018/7/31 下午 05:59	檔案資料夾	
DownloadLog.txt	2018/8/3 下午 06:16	文字文件	
DuplicateRecord.txt	2018/8/2 下午 03:34	文字文件	
FloorBypass001_001.txt	2017/11/1 下午 08:27	文字文件	
FloorBypass001_007.txt	2017/11/1 下午 08:27	文字文件	
FloorBypass002_001.txt	2017/11/1 下午 08:40	文字文件	
FloorDir001.txt	2017/11/1 下午 08:29	文字文件	
FloorDir002.txt	2017/11/1 下午 08:29	文字文件	
FloorDir007.txt	2017/11/1 下午 08:29	文字文件	
UserDoor.txt	2018/8/2 下午 03:34	文字文件	

檔案名稱(N): UserCard.txt

存檔類型(T): User Cards Textfile(*.txt)

Step 10.

存檔(S) 取消

7.4 轉出多筆的訊息文字檔

可設定一段日期，並匯出訊息檔文字檔(.TXT)，以方便查詢。

由工具選單選取轉換文字檔，

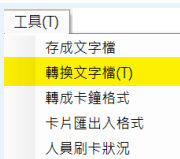

會選擇日期視窗。

Step 1. 選取啟始日與終止日。

Step 2. 按下開始，然後在C:\Program Files\701Client，會看到有您所選擇日期的多筆純文字檔。



7.5 轉成卡鐘格式

若是將控制器當作考勤機使用，則可以依您的需求，匯出考勤資料表單。由於701ClientSQL不具有三班制考勤，經由此處可以將歷史記錄轉換成文字檔，用以搭配其他三有三班制或多班制的考勤軟體使用。可自行設定記錄檔轉成文字檔的排列順序。

※轉存記錄檔時，務必將當日記錄檔保持開啟才能正常轉存。

由工具選單選取轉成卡鐘格式，

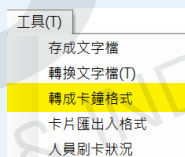

會出現卡鐘格式轉換參數視窗。

Step 1. 選取啟始日與終止日。

Step 2. 選擇日期格式。

Step 3. 選擇時間格式。

Step 4. 選擇插入間隔。

Step 5. 選擇區段，共提供6個區段，適用於三班制或餐費的計算依據。若排序有選擇"區段"，系統在轉出記錄檔時，會取第一區的第一筆並作卡號排序。

Step 6. 選擇日曆是台灣曆或西洋曆。

Step 7. 選擇機台碼數，也就是控制器的數量，最高有四位數。

Step 8. 選擇班別名稱(僅限於【指定功能鍵】操作時才會顯示，空白處可自行輸入符號、數字、英文、中文，最多8個字元)。

Step 9. 選擇卡片碼格式。

Step 10. 選擇星期對照表(自行輸入字元)。

Step 11. 先卡號排序再轉換: 勾選此功能，系統在轉出記錄檔的同時，會自動篩選每一個使用者的第一筆及最後一筆進出資料並依用戶編號排序。

Step 12. 可選擇只以年月為檔名。

- Step 13. 輸入每一列的開頭與與結尾字串。
- Step 14. 可選擇指定控制器轉出卡鐘紀錄。
※若儲存後重新進入 編輯時固定少一組控制器，請設定一個虛構的通行門，ex門號255。
- Step 15. 匯出的檔名前再加字串。
- Step 16. 匯出的項目前後可加的符號。
- Step 17. 選擇是否即時轉存(每刷一筆資料就轉存一筆。※701ClientSQL須保持常開)。
- Step 18. 選擇是否自動轉存，並設定轉存的時間(※701ClientSQL須保持常開)。
- Step 19. 選擇是否連續轉存，並設定間隔時間(※701ClientSQL須保持常開)。
※ Step 17./18. 只能擇一，不可同時使用。
※ Step 19.需搭配Step 18.功能使用。
- Step 20. 選擇存檔路徑。
- Step 21. 選擇固定儲存檔名。(若存檔的檔名都沒有設定，則轉出來的檔案會以:年月日.TXT為檔名)
- Step 22. 選擇自定字串，可設定5個字串，供匯出資料的欄位使用。
- Step 23. 選擇部門。
- Step 24. 選擇資料欄位，共10個欄位，依需要設定欄位名稱。
※地區碼:Area Code。
※站號: E系列與H系列控制器直接與PC通訊的控制器站號，如果訊息來自多門控制器底下的RS485卡機，則會以多門控制器的站號代表。
- Step 25. 儲存設定值。
- Step 26. 按下進行轉換，則會依指定路徑轉出您要的資料檔。

卡鐘格式轉換參數 ✕

Step 1. 啟始日期 2023/ 7/ 5 終止日期 2023/ 7/ 5

Step 2. 日期格式 YYYYYMDD

Step 3. 時間格式 HHMMSS

Step 4. 插入間隔 Space(0x20)

Step 5. 區段(A) 06:00 07:00
區段(B) 11:00 13:00
區段(C) 17:00 18:00
區段(D) 21:00 22:00
區段(E) 20:50 23:30
區段(F) 20:50 23:30

Step 6. 日曆 西洋曆 台灣曆

Step 7. 門號(機台碼) 1 01 001 0001

Step 8. 班別名稱
F1: 上班 1
F2: 下班 2
F3: 加班上 5
F4: 加班下 6
F1#: 午出 3
F2#: 午回 4
F3#: 洽公出 7
F4#: 洽公回 8

Step 9. 卡片碼格式
 WG34(32) ABA8 (24)
 WG26(24) ABA6 (20)
 ABA10(32)

Step 10. 日期格式不含年份
星期表(SUN...) 7123456

Step 11. 先卡號時間排序再轉換

開頭加印列號

僅轉換繼電器訊息

Step 12. 項目前後加符號

Step 13. 開頭字串

Step 14. 結尾字串

指定卡機 None

None None

None None

None None

None None

Step 15. 匯出檔名前置字串

Step 16. 即時轉存

Step 17. 定時轉存(前日及當日) 00:01

Step 18. 連續轉存 00:30

Step 19. 固定以年月為檔名

Step 20. 轉存至指定路徑 C:\Program Files (x86)\701 Client\

Step 21. 轉存至固定檔名 ADEF.TXT

Step 22. 自定字串-1 XYZ
自定字串-2
自定字串-3
自定字串-4
自定字串-5

Step 23. 指定部門 Dep_00

Step 24. 排列順序 =略過= 序號 日期 時間 字串2 門號 地區碼 站號 =略過=

Step 26. 進行轉換 [↵]

Step 25. 儲存參數 [S]

參數存檔 [F]

讀設定檔 [L]

離開 [E]

• 卡鐘轉出重點設定項目

A. 日期區間

設定轉出日期區間

啟始日期 終止日期

B. 匯出項目欄位: 自定義欄位選項與順序

排列順序

日期 ▾ 時間 ▾ 門號 ▾ 工號 ▾ 名稱 ▾ 部門 1 ▾ 卡片碼 ▾ =略過= ▾ =略過= ▾ =略過= ▾

C. 指定路徑與檔名

以下列舉出4種勾選後的檔名顯示方式

固定以年月為檔名
 轉存至指定路徑 轉存至固定檔名

(1) 固定以年月為檔名 / 轉存至固定檔名

固定以年月為檔名
 轉存至指定路徑 轉存至固定檔名

當勾選 " 固定以年月為檔名" 選項後，檔名將以固定格式 "YYYYMM" 命名

2023/10/20 上午 10:44 文字文件

(2) 固定以年月為檔名 / 轉存至固定檔名

固定以年月為檔名
 轉存至指定路徑 轉存至固定檔名

當都未勾選 " 固定以年月為檔名" 與 " 轉存至固定檔名" 選項時，檔名將以固定格式 "YYYYMMDD" 命名

2023/10/20 下午 04:19 文字文件

(3) 固定以年月為檔名 / 轉存至固定檔名

固定以年月為檔名

轉存至指定路徑

C:\Users\user\Desktop\卡鐘\

轉存至固定檔名

TimeATT_YYYYMMDD.txt

" 轉存至固定檔名"，可允許開頭字串、結尾字串或二者皆無的命名方式，支援格式如下：

- | | | |
|--|--|---|
| <ul style="list-style-type: none"> • 開頭字串 _字串 YYYYMMDD _字串 DDMMYYYY _字串 MMDDYYYY _字串 DDMMYY _字串 MMDDYY _字串 YYMMDD | <ul style="list-style-type: none"> • 結尾字串 YYYYMMDD 字串 DDMMYYYY 字串 MMDDYYYY 字串 DDMMYY 字串 MMDDYY 字串 YYMMDD 字串 | <ul style="list-style-type: none"> • 無字串 YYYYMMDD DDMMYYYY MMDDYYYY DDMMYY MMDDYY YYMMDD |
|--|--|---|

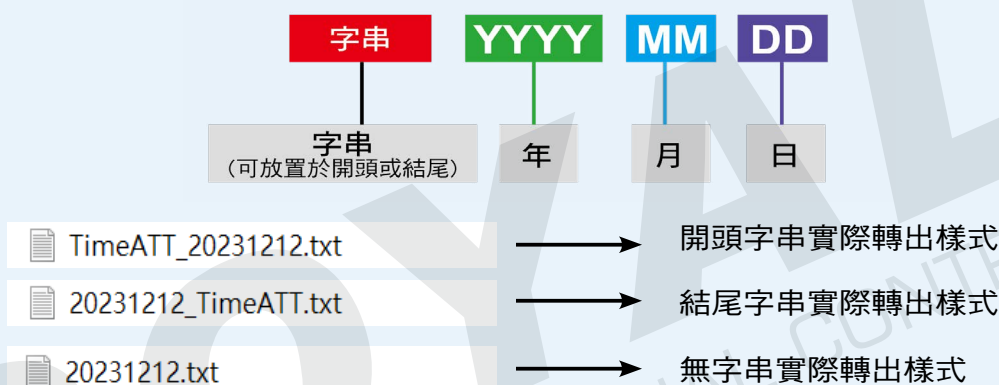

(4) 匯出檔名前置字串

匯出檔名前置字串

abc

即時轉存

定時轉存(前日及當日)

00:01

連續轉存

00:30

abc231019.TXT

2023/10/20 下午 05:05 文字文件

D. 資料匯出

參數設定完成後，點選“儲存參數”，再選“進行轉換”，即可轉出一份卡鐘資料



進行轉換



儲存參數

NOTE

- 卡鐘資料轉出時，會同時保存至備份路徑，建議每年定期清理，備份路徑：\Program Files(x86)\701Client\tmp

• 指定轉出卡機台數大於9台時之設定

轉成卡鐘格式的卡機如指定數量大於9台時,需以Regedit設定操作，可以直接修改及新增 Regedit參數:ATT_SEL_READER9 ~ 30，分別指定所要轉出的卡機站號，例如:要轉出 Node_ID:77時 可將 ATT_SEL_READER9 的數值資料填入 77 (十進位) 取消轉出時，則將值改為 0

設定檔案路徑

Regedit參數：HKEY_CURRENT_USER-->SOFTWARE-->SOYAL-->701Client-->Settings

- Step 1. 新增ATT_SEL_READER時，選擇DWORD 32位元，點選上方選單 " 編輯 " --> " 新增 " --> " DWOD(32位元)值 "
- Step 2. 數值名稱可新增ATT_SEL_READER9 ~ ATT_SEL_READER30
- Step 3. 選擇十進位
- Step 4. 數值資料填入站號(Node ID)

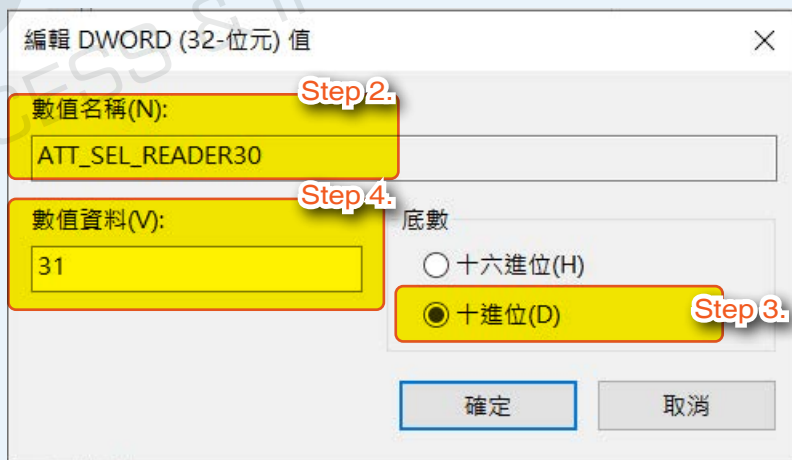
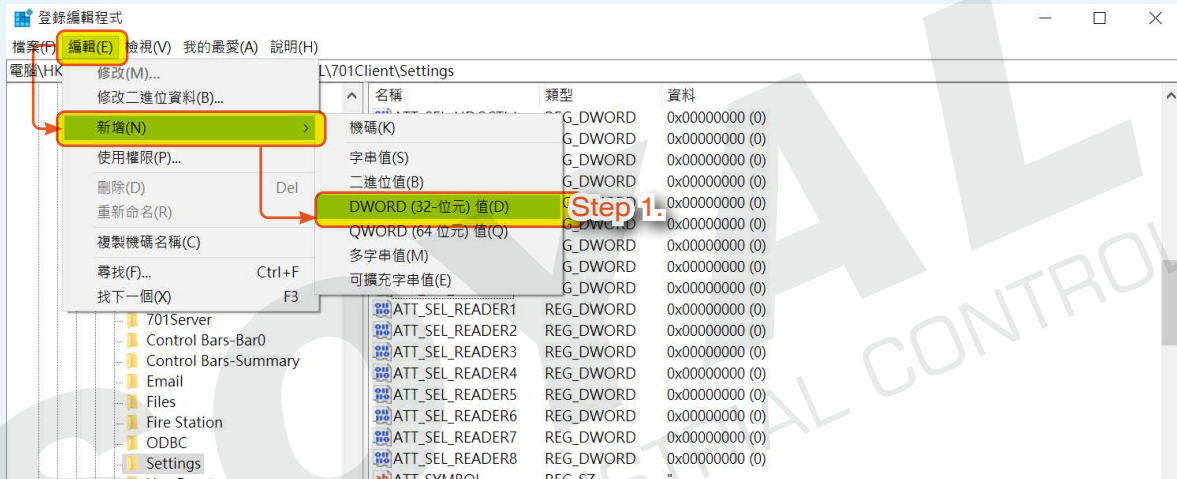

更多相關資訊：

- [FAQ：考勤卡鐘資料完整參數設定範例，考勤卡鐘常見功能 / 相關 FAQ](#)
- [FAQ：701 CLIENT 轉成卡鐘格式，指定卡機會不見](#)
- [FAQ：701Client 轉成卡鐘格式，轉出卡號與記錄檔刷卡卡號不相同？](#)
- [FAQ：701Client 轉出文字檔檔名前面加入 10 機關代碼配合後端 HR 系統導入](#)
- [FAQ：轉成卡鐘格式設定時，為什麼門號部份會出現 EXT 呢？](#)
- [FAQ：特殊卡號噴碼 ABA 格式，轉成卡鐘設定方式](#)
- [FAQ：轉成卡鐘格式時，可否簡略為每人之上下班時間列入同一筆資料？](#)
- [FAQ：當進行卡鐘格式轉換時，匯出時為文件有誤，該如何解決](#)
- [FAQ：轉成卡鐘格式檔名要西洋曆內容的日期要台灣曆如何設定？](#)
- [FAQ：轉成卡鐘格式，如何只匯出單一個門的資料？](#)
- [FAQ：如何將訊息檔轉為卡鐘格式？有哪些欄位？](#)
- [FAQ：轉卡鐘格式，為何時間沒有照排序??](#)
- [Youtube：《701 Client 問答》如何以 ABA 卡號新增卡片，並設定 E 系列控制器螢幕顯示 ABA 卡號？](#)

SOYAL[®]
ACCESS & INDUSTRIAL CONTROL

第8節 專案資料檔設定

為了可讓管理人員可以指定路徑存取設定檔。

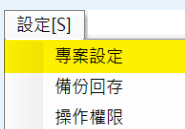
由設定選單選取檔案設定， 會看到專案設定檔設定視窗。

- Step 1. 專案名稱: 使用將自己的資料設定檔存入自己所開啟的硬碟目錄中。
- Step 2. 設定檔路徑: 指定一個路徑，表示701ClientSQL程式於執行中，所預設的檔案存取路徑一般位在:C:\Program Files\701Client\
- Step 3. 記錄檔路徑: 指定一個路徑，表示701ServerSQL程式於執行中，所預設的檔案存取路徑一般位在:C:\Program Files\701 Server\
- Step 4. 卡片檔: Default.usr
- Step 5. 門組檔: Default.grp
- Step 6. 時段檔: Default.zon
- Step 7. 假日檔: Default.hol
- Step 8. 上班檔: Default.wrk
- Step 9. 門組名: Default.dor
- Step 10. 操作權: Default.acc
- Step 11. 薪資檔: Default.sly

專案資料檔設定	
Step 1. 專案名稱	Default
Step 2. 設定檔路徑	C:\Program Files (x86)\701 Client\
Step 3. 記錄檔路徑	C:\Program Files (x86)\701 Server\
Step 4. 卡片檔	C:\Program Files (x86)\701 Client\Default.usr
Step 5. 門組檔	C:\Program Files (x86)\701 Client\Default.grp
Step 6. 時段檔	C:\Program Files (x86)\701 Client\Default.zon
Step 7. 假日檔	C:\Program Files (x86)\701 Client\Default.hol
Step 8. 上班檔	C:\Program Files (x86)\701 Client\Default.wrk
Step 9. 門組名	C:\Program Files (x86)\701 Client\Default.dor
Step 10. 操作權	C:\Program Files (x86)\701 Client\Default.acc
Step 11. 薪資檔	C:\Program Files (x86)\701 Client\Default.sly

 另存專案
  專案載入
  OK

NOTE

系統中所預設的專案名稱是以Default開頭，其中所有的卡片，門組，假日，門組名，操作權，薪資的預設檔名都冠以Default開頭，但其後各自接上各自延伸檔名。

第9節 DI / DO點的名稱&軟體遠端控制

9.1 工控I/O點位名稱編輯

DI/DO事件觸發時，701ClientSQL當日記錄檔中會顯示事件來源事件，站號，顯示IO位置碼，也可以重新命名，更容易區分。例如：重命名為入口、柵欄機、車道等。

編輯I/O點名稱規則:

編輯 IO點名稱最多8個中文字/16英文字元

正確的命名方式: 00_04.barrier

錯誤範例：

1.00_04.open barrier (包含了空白)

2.00_04.512.openbarrier (超過16個英文字元)

編輯IO點名稱：

可以在701ClientSQL的設定選單中找到可編輯 IO 點名稱

- A.控制器名稱

選擇設定 → 控制器名稱

控制器名稱為AR-716-E18及其擴充AR-716-E-818O的編輯名稱

- B.IO 點位名稱

選擇設定 → IO 點名稱

IO 點名稱適用於工業系列（AR-727-CM-IO、AR-403 系列和 AR-401 系列）上列出的 DI/DO

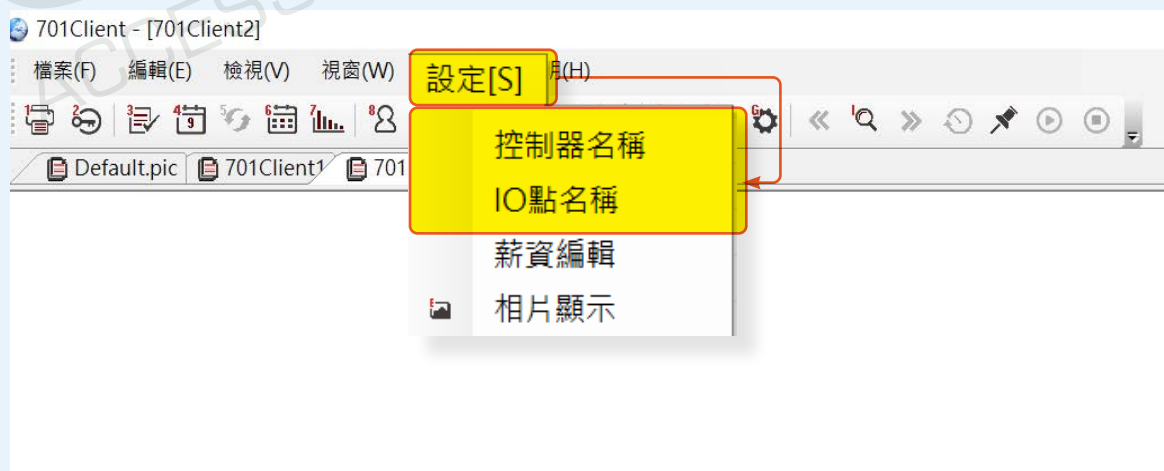

- A. 控制器名稱 – AR-716-E18 和 AR-716-E18-8I8O 的 IO 名稱編輯：

- Step 1. 控制器站號: AR-716-E18的區域/站號ID
- Step 2. 命名為 AR-716-E18
- Step 3. DI1~DI4 名稱
- Step 4. DO1-DO4 (K1-K4) 名稱
- Step 5. 顯示DI/DO目前狀態，選擇“On”後將顯示
- Step 6. AR-716-E18-8I8O的擴充DI
- Step 7. AR-716-E18-8I8O的擴充DO

AR-716-E18-8I8O Nr.	701ClientSQL Nr.	AR-716-E18-8I8O Nr.	701ClientSQL Nr.
CN4 – 1	DI-09	CN1 – 1	DO-09
CN4 – 2	DI-10	CN1 – 2	DO-10
CN4 – 3	DI-11	CN1 – 3	DO-11
CN4 – 4	DI-12	CN1 – 4	DO-12
CN4 – 5	DI-13	CN1 – 5	DO-13
CN3 – 6	DI-14	CN1 – 6	DO-14
CN3 – 7	DI-15	CN1 – 7	DO-15
CN3 – 8	DI-16	CN1 – 8	DO-16

- Step 8. 控制按鈕名稱
 讀取 = 讀取 DI/DO 目前存檔的設定和狀態
 存檔 = 完成編輯後保存更改的 IO點 名稱
 離開 = 退出編輯

716E 控制器直接控制

Step 1. 控制器站號 Area00 001

Step 2. [Name Field]

Step 3. DI_1 名稱, DI_2 名稱, DI_3 名稱, DI_4 名稱

Step 4. DO_1 名稱, DO_2 名稱, DO_3 名稱, DO_4 名稱

Step 5. On Off

Step 6. DI-09名稱, DI-10名稱, DI-11名稱, DI-12名稱, DI-13名稱, DI-14名稱, DI-15名稱, DI-16名稱

Step 7. DO-09名稱, DO-10名稱, DO-11名稱, DO-12名稱, DO-13名稱, DO-14名稱, DO-15名稱, DO-16名稱

Step 8. 讀取 [R] 存檔 [S] 離開 [E]

- B.點位名稱 – 可用於AR-727-CM-IO、AR-403 系列和 AR-401 系列的 IO 點名稱

Step 1. 區域/站號ID

Step 2. 選擇 DI/DO 範圍: 範圍顯示 16 個 DI 或 DO。

Step 3. 重命名DI/DO: 預設值：XX_NN:DIPPPP / XX_NN:DOPPPPP

XX=Area, NN=Node ID, P PPPP=Physical IO Number

(對於 DO 設置，不同於圖檔內容中的編輯圖檔內容中 Symbol 的設置，DO 從 0000 開始而不是 0512)

Step 4. 儲存 = 完成編輯後保存更改的 IO點名稱

離開 = 退出編輯

IO點名稱編輯

Step 1. Area / Node Area00 1

顯示範圍 DI 000~015 Step 2.

DI:000	00_01.DI0000	DI:008	00_01.DI0008
DI:001	00_01.DI0001	DI:009	00_01.DI0009
DI:002	00_01.DI0002	DI:010	00_01.DI0010
DI:003	00_01.DI0003	DI:011	00_01.DI0011
DI:004	00_01.DI0004	DI:012	00_01.DI0012
DI:005	00_01.DI0005	DI:013	00_01.DI0013
DI:006	00_01.DI0006	DI:014	00_01.DI0014
DI:007	00_01.DI0007	DI:015	00_01.DI0015

Step 3.

儲存[S] 離開[E] Step 4.

9.2 控制器遠端遙控

功能：檢視讀卡機的門位與警戒即時狀態以及遠端設定警戒與控制開門輸出

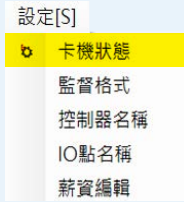
點選  或由設定選單選取卡機狀態 ，會出現直接控制讀卡機狀態的視窗

- Step 1. 指定欲操作控制器區域、站號
- Step 2. 控制器讀取狀態：門位與警戒狀態
- Step 3. 讀取/設定警戒/解除警戒功能鍵
- Step 4. 遠端開門功能鍵：
 - 單一控制器開門：可選擇短暫(Pulse)或常開(Latch)
 - 單一控制器關門
 - 在線全開啟：可選擇短暫(Pulse)或常開(Latch)
 - 在線全關閉
- Step 5. 指定家用版 (H系列)控制器下載第一組自動開放時段至指定範圍控制器



直接控制讀卡機狀態

Step 1. 區域: 00:Area00
控制器: 001:Controller (On Line)
讀卡機: 001:Controller (On Line)

Step 2. 門位狀態: 關閉 開啟
安全設定: 解除 監視

Step 3. 狀態讀取 [R] 警戒 [A] 解除 [D]

Step 4. 開門模式: 短暫 常開
開門 [O] 關門 [C]
在線全開啟 [O] 在線全關閉 [C]

Step 5. 指定開門時段 (AR829E/AR727H/AR721H for V3 Only)
連續卡機站號: 001:Controller () - 001:Controller ()
時間範圍: 14:27 - 14:27
執行 [O]

離開 [X]

NOTE

701Server

檔案(F) 設定(S) 檢視(V) 說明(H)

選出要查詢訊息的站號

地區	IP Address	Port	Net-Point Name
000	327E/3xxE/7xxE/8xxE/716Ev5	IP 0 . 0 . 0 . 0	0
<input checked="" type="checkbox"/> 001	327E/3xxE/7xxE/8xxE/716Ev5	<input checked="" type="checkbox"/> IP 192 . 168 . 1 . 177	1621 Controller

指定控制器名稱是對應701ServerSQL的編輯。

更多相關資訊：

- FAQ：[保全人員可否從電腦直接幫住戶 / 訪客手動開門](#)
- FAQ：[如何從軟體上直接解除卡機的警戒設定？](#)

第10節 跳圖設定

10.1 動態圖控及特色



701ClientSQL動態圖控不只支援門禁功能還支援動態圖型連動控制與即時事件跳圖功能，完美整合了智慧大樓建築物自動化設備管理系統控制中的各種DI / DO狀態監控。這些功能提供了以圖形方式呈現的監控和遠程控制，讓管理者可以透過701ClientSQL圖控畫面中顯示現場的狀態及事件回報的現場監控。



門位狀態監控：監控卡機門位開啟 / 關閉狀態、報警狀態、遠端遙控卡機繼電器開/關、遠端啟動解除警設置



I/O狀態監控：智慧型自動化大樓監控現場端設備的I/O狀態的監測及排程控制。



電梯控制：遠端遙控電梯面板樓層開關開啟/關閉。



信箱控制系統：遠端監控信件投遞、及信箱門的打開/關閉狀態、信箱門未關閉時的報警顯示



警報事件通知：當有事件發生時，立即彈跳出顯示視窗，通知管理人員

開始動態圖控教學之前，讀者必須先明白

701ClientSQL動態圖控的基本三元素：

1. 平面控制圖: *.pic
2. 動態控制元件圖 *.bmp
3. 跳圖觸發事件表 Popup Table

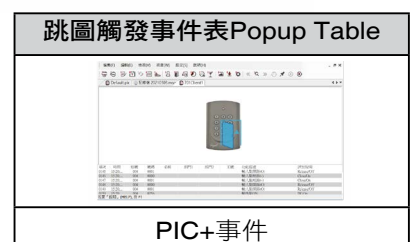
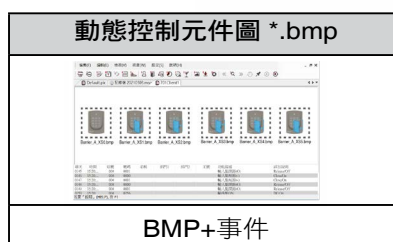
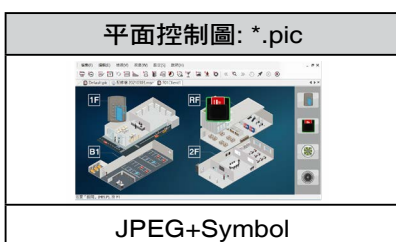
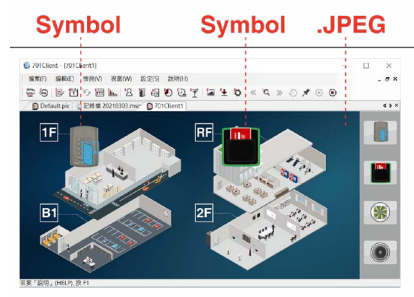

PIC 檔案格式說明：

PIC檔案由JPEG與Symbol組成，每一個跳圖畫面皆由一張平面圖(.JPEG)，及數個動態小圖(Symbol)所構成，進入平面圖編輯對話窗之前，必需先點選一張已經存在的平面圖。如果目前並未開啟平面圖，則需以選單中的【檔案】、【開啟舊圖檔】或【開啟新圖檔】之功能，開啟一張新圖或舊圖，即可產生以【.PIC】的延伸檔名存檔的平面圖。

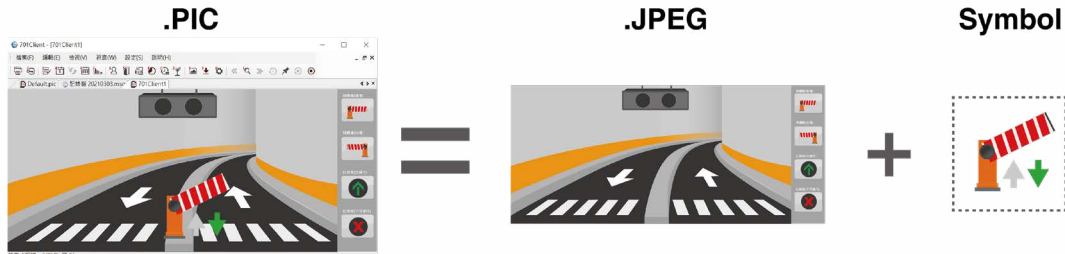

Symbol 檔案格式說明：

Symbol 檔案由BMP與事件組成，每一個動態小圖可分為6張子圖；且其檔案必需有相同的名稱及尾隨著一個獨立的數字（ 0~5 ），圖檔格式均需為（.BMP）。檔案必需放置於安裝路徑的C:\ Program Files \ 701ClientSQL \ 之路徑下。例如子圖檔【 TEST0.BMP、TEST1.BMP、TEST2.BMP、TEST3.BMP、TEST4.BMP、TEST5.BMP】代表著同一組圖檔。

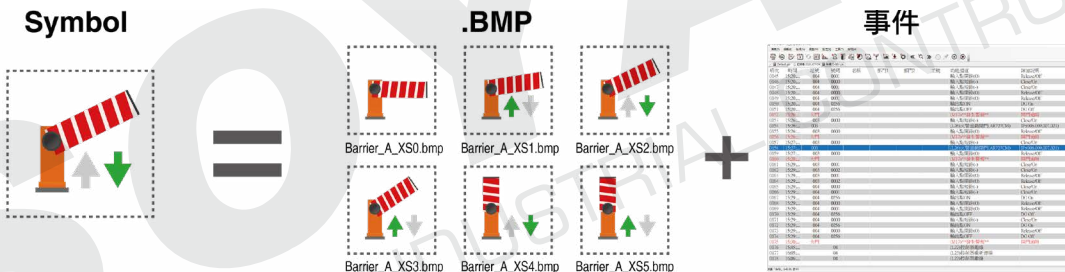

POP 檔案格式說明：

POP檔案由PIC與事件組成，當有事件發生時畫面可自動跳出異常地點的平面圖(.PIC)於電腦畫面最前端做通知，提示管理人員。

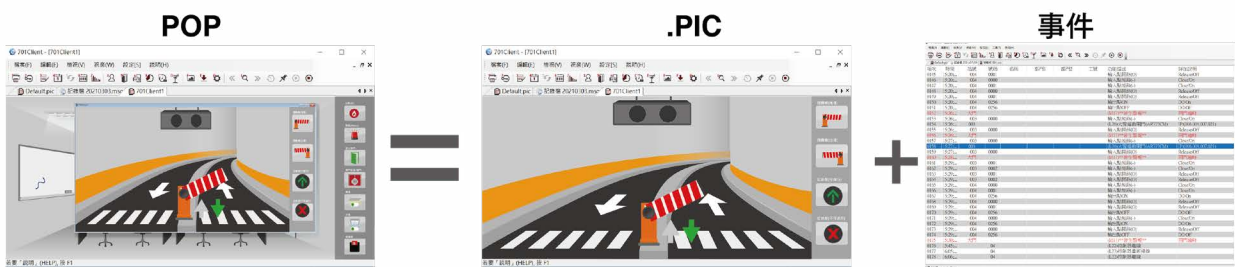

10.2 動態圖形介紹

(一) 事件說明

701ClientSQL 圖控針對現場環境設備位置設計，可以針對不同事件圖形發報產生不同的狀態變化。

701ClientSQL 監看事件種類：

監看類	事件	狀態	動畫順序	控制器設備			
				家用版 (H系列)	企業版 (E系列) (WG0/WG1)	716-E16	716-E18
數位輸入DI							Di 1~4:24~27 Xi 1~8: 0~7
	Open		0				
	Close		1~5				
數位輸出DO	支援強制On/Off (Support Force ON/OFF)						K1~4: 20~23 Xo 1~8: 8~15
	Open		0				
	Close		1~5				
門禁	支援強制解鎖/上鎖 (Support Force Release/Lock/Arm/Disarm)			1	17/18	1~16 (Reader)	1~16 (Reader)
	門位	關閉	0				
		開啟	1~5				
	警戒/警報	警戒未設定	0				
		警戒已設定	1				
		警報發生	2~5				
信箱	支援強制解鎖(只支援837-E外接AR-403-IO-0202M-IR)				1~64		
		閒置	0				
		有信件	1				
		門已開啟	2~3				
		未關警報	4~5				
電梯	支援強制解鎖				1~64		
		閒置	0				
		樓層功能	1~5				

(二)Symbol 動作介紹

1.數位輸入IO (Digital IO)

1-1數位輸入狀態 (開啟/關閉)：數位IO輸入狀態應用範例可用於按鈕進出，卡片進入門的控制系統

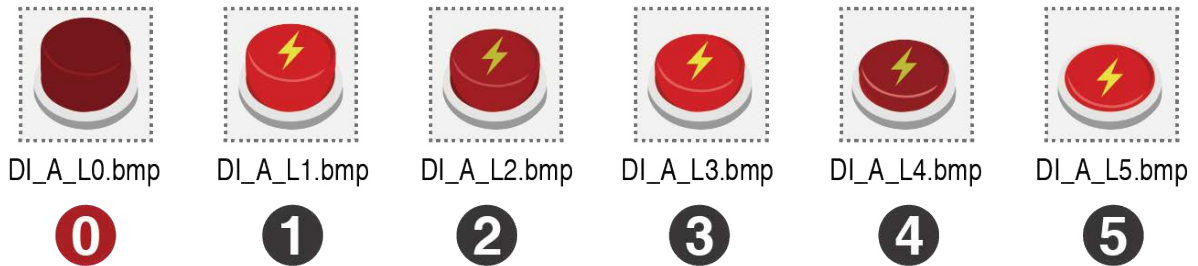

DI 開路(OFF)時固定顯示圖號(0)，閉合(ON)時固定循環顯示圖號(1~5)

1-2數位輸出狀態 (開啟/開關)

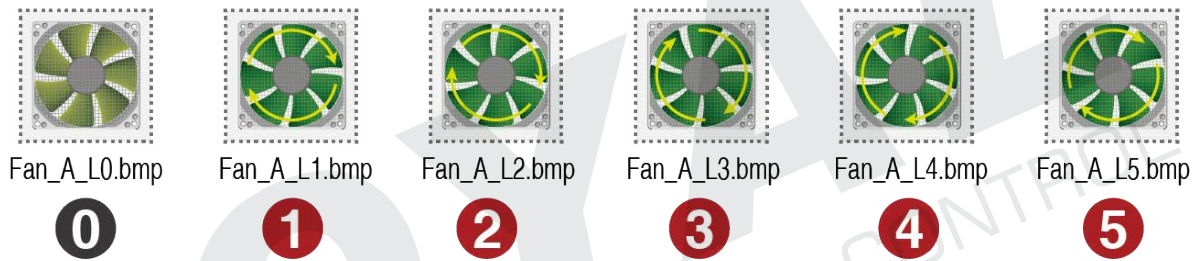

DO OFF 時固定顯示圖號(0)，DO ON 時循環顯示圖號(1~5)

2. 讀卡機

讀卡機狀態設定有兩種方式，開門狀態及警戒啟動/解除功能。

701ClientSQL圖控可以遠程控制讀卡機的警戒的設定/解除。

2-1讀卡機狀態(開啟/關閉)

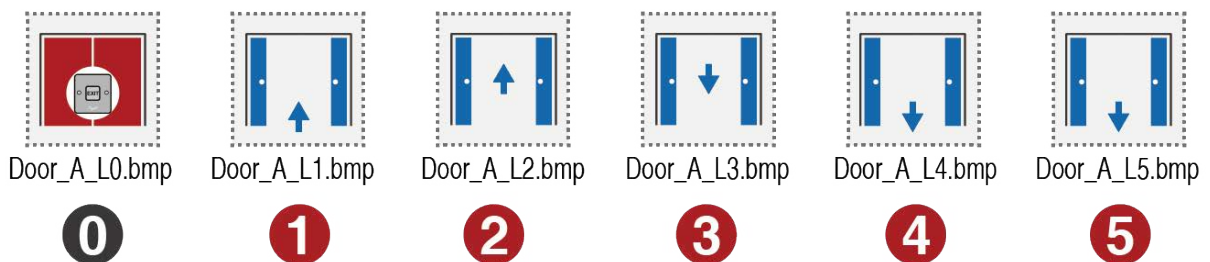

順序 0=門位關閉，順序1-5=門位開啟

2-2 警戒啟動/解除及警報輸出



Arming 解除警戒時固定顯示圖號(0)，啟用警戒時固定顯示圖號(1)，警報發生時循環顯示圖號(2~5)

2-3 遠端控制

遠端圖控設定讀卡機的門位狀態及啟用警戒及解除警戒功能。

停止 開門輸出
短暫 開門輸出
持續 開門輸出
警戒 啟用
警戒 停止

- 停止開門輸出 = 關閉讀卡機繼電器
- 短暫開門輸出 = 短暫訊號開門
- 持續開門輸出 = 常開訊號開門
- 警戒啟用 = 警戒/啟動
- 警戒停止 = 警戒/解除(解除待機狀態)

3. 信箱模式

SOYAL AR-837-E 系列支援信箱管理，搭配AR-403-0202-IR，最多支持 64 組，及事件通知，例如監控每個用戶的信箱狀態：信件到達，信箱門狀態開門。

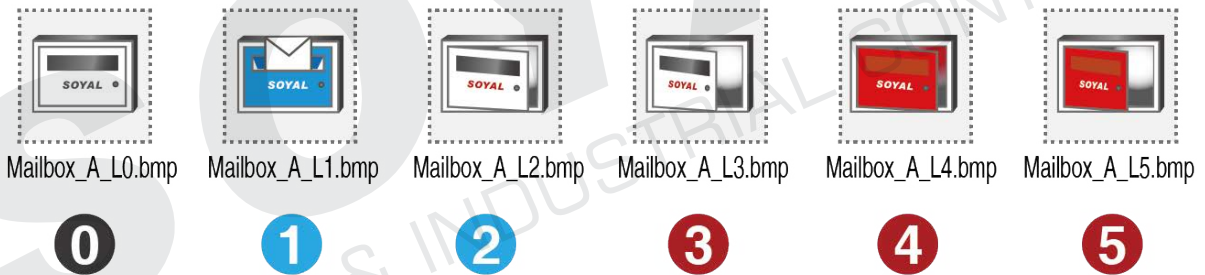

順序 0=待機模式，順序 1-2=有信件通知，順序 3=信箱門打門，順序 4-5=信箱門開門逾時警報通知

4. 電梯

動態圖形設計針對電梯支援遠端控制面板的啟動/解除功能。

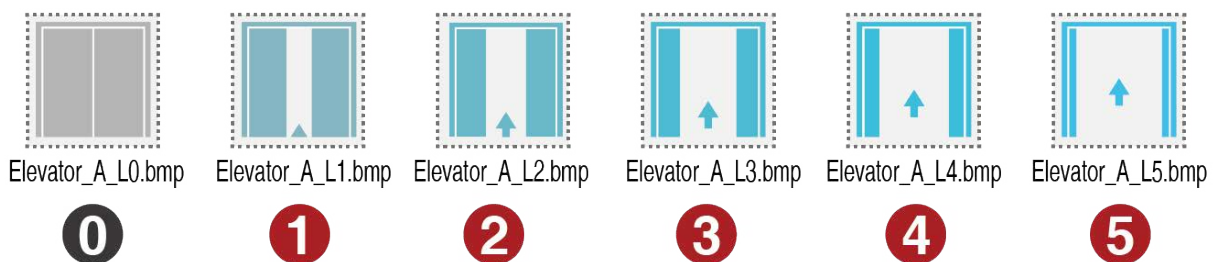

順序 0=待機模式，順序 1-5=啟動樓層控制

(三)平面圖規劃

PIC是用於底圖建立之後的參數設定完成之後另存701ClientSQL的底圖的副檔名，使用者可以根據現場圖例建立規劃狀態顯示動作點方式，並建立之後存檔於 701ClientSQL方式，同時建立圖形動畫設置及分配動畫彈出參數。

3-1 底圖範例列舉

- 平面式圖例說明：

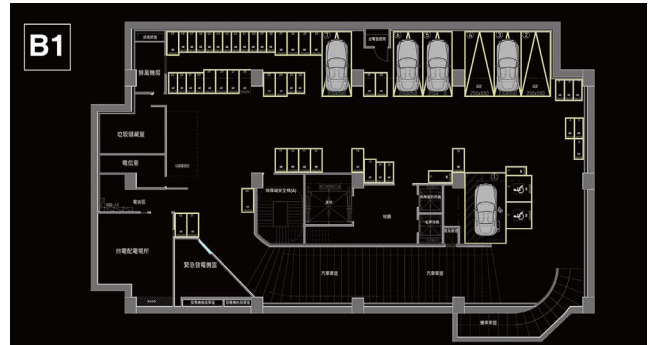

- 立體式圖例說明：



- 實境圖例說明：



- 表格式圖例說明：



- 架構式圖例說明：



3-2 建立一張新底圖規則

- 根據現場設備安裝位置設計所需圖片
- 圖片格式應為[.jpg]
- 圖像素勿大於螢幕之解析度，以免因縮放調整影響展圖效率。
- 並存檔於C:\Program Files (x86)\701Client





可以透過官網取得更新的平面圖可供下載使用。下載連結QRCode：



(四)跳圖Symbol 規則

動態圖片是根據設備狀態而變化的圖片，由於事件之後圖片之間的動態變化，它被稱為動態圖片。

4-1 警戒動態圖片舉例說明：



警戒圖片是由 6 張不同的圖片組成，這些圖片按順序排列，作為事件觸發的變化。

順序 0=待機模式

順序 1=啟動警戒模式

順序 2-5=警報發生事件變化

例如：當讀卡機在待機下模式會顯示順序 0 圖片，當啟用讀卡機為警戒模式時，它將顯示順序 1 圖片，並在讀卡機處於警報狀態時重複顯示序列 2-5 中的圖形動畫

安裝701ClientSQL的程式之後可以在C:\Program Files (x86)\701Client\PopGra底下有許多的圖片可以選擇使用，例如警報/警戒/柵欄機/按鈕/節電器/數位輸入點/拒絕通行/數位輸出點/門/反脅迫/電梯/緊急事件/風扇 /火警/燈號/信箱/馬達/符號/求救/可通行/開關/窗戶/管制區

可以透過官網取得更新的動態圖片可供下載使用。下載連結QRCode：



4-2 如何建立動態圖片

- 一組ICON圖示建議最多6個狀態
- 每組事件動態圖片的變化應符合順序的排列
- 請自行依照現場需求ICON狀態圖檔。
- ICON圖示像素需為：48*48(XS) / 64*64(S) / 128*128(M) / 256*256(L) / 360*360(XL)
- 檔案格式需為[.bmp]

圖Symbols BMP檔命名規則：

圖示名稱	類別	大小	序號	副檔名
Symbol	A	XS	0~5	.bmp
	B	S		
	C	M		
	L		
	Z	XL		

圖示名稱請不要超過25個字，完整檔名由圖示名稱路徑加上圖示名稱與類別及大小組合而成，項目之間皆以底線連接，完整檔名包含延伸副檔名(.bmp)最多60個字元。

例如：

Door 的 Type A 的XS~XL圖示就是：

\PopGra\Door\Door_A_XS0.bmp ~ \PopGra\Door\Door_A_XS5.bmp ; 建議尺寸48*48
 \PopGra\Door\Door_A_S0.bmp ~ \PopGra\Door\Door_A_S5.bmp ; 建議尺寸64*64
 \PopGra\Door\Door_A_M0.bmp ~ \PopGra\Door\Door_A_M5.bmp ; 建議尺寸128*128
 \PopGra\Door\Door_A_L0.bmp ~ \PopGra\Door\Door_A_L5.bmp ; 建議尺寸256*256
 \PopGra\Door\Door_A_XL0.bmp ~ \PopGra\Door\Door_A_XL5.bmp ; 建議尺寸360*360

若出廠隨附的圖示不足以滿足而需要另外擴充者可依圖示命名規則新增圖示或直接替換原有圖示檔案皆可。

可用圖示項目列於Symbols.txt，每一行代表一個圖示，用戶可自行增加或刪除裡面的圖示名稱，這些圖示列將會出現在圖面設定對話窗的選單中，圖示名稱並不限定只能為英語，用戶只要確保Symbols.txt所列的圖示名稱可依圖示命名規則在"701Client\popgra\"路徑找得到就可以。

例如用戶自定義了`台北市`的圖示名稱，那麼在這同時就必須先在"701Client\popgra\"路徑下創建一個與圖示名稱相同的子資料夾"701Client\PopGra\台北市"，然後再將：

台北市_A_XS0.bmp ~台北市_A_XS5.bmp、台北市_A_S0.bmp ~台北市_A_S5.bmp、…、台北市_A_XL0.bmp ~台北市_A_XL5.bmp等這些圖示相關檔案放入這個資料夾底下。以及在Symbols.txt加上"台北市"這一行。

出廠隨附的標準圖示如下所列：

圖示名稱	提示功能	
Alarm	警報	
Arming	警戒	
Barrier	柵欄機	
Button	按鈕	
CardHolder	節電器	
DI	數位輸入點	
Deny	拒絕通行	
DO	數位輸出點	
Doors	門型	
Duress	反脅迫	
Elevator	電梯	
Emergency	緊急事件	
Fan	風扇	
Fire	火警	
Lamp	燈號	
Mailbox	信箱	
Motor	馬達	
Symbol	符號	
Panic	求救	
Pass	可通行	
Switch	開關	
Windows	窗戶	
Zones	管制區	

※出廠時圖示名稱與圖示檔案名稱都是英文。

※如果用戶將Symbols.txt的項目改為其他語言時，請記得一併要修改所對應的圖示檔案名稱及路徑名稱。

※圖檔編輯時若找不到在Symbols.txt的對應圖示檔時將會以NoSymbol.bmp(95x95)的圖示顯示於預覽窗內。

※檔案命名不能用'+-/*'等特殊符號，701ClientSQL才能正常開啟。

Step 1 建立新的Symbol圖示說明

例如建立6張不同顏色深淺變化的建立圖片尺寸



Step 2 Symbol儲存路徑

儲存新的名稱至路徑到C的路徑：\ Program Files文件（x86）的\ 701Client \ PopGra建立一個新的資料夾名稱LampYellow（必須與符號相同的名稱）

※不要刪除原本701ClientSQL中的檔案，另外再建立一個新的資料夾名稱。

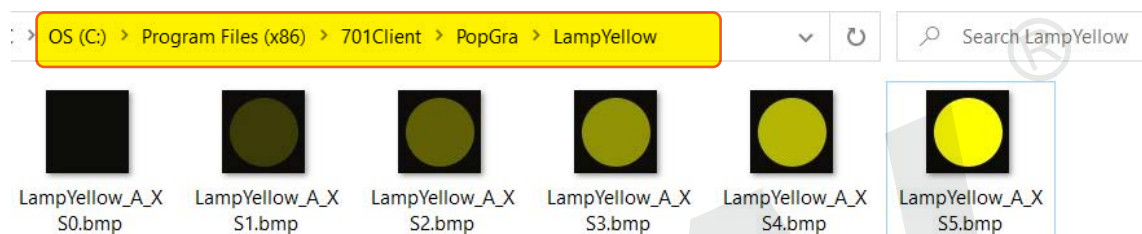

Step 3 新增/修改701Symbols.txt

在相同的路徑打開資料夾701Symbols.txt，並增加LampYellow（必須與資料夾和圖片的名稱相同）另外不要刪除此文件中現有的圖片名稱。

(如新增的Symbol 名稱為中文，需先將記事本編碼格式改成ANSI，中文字即可正常顯示

STEP 1：點選"檔案" --> STEP 2：選擇"另存新檔" --> STEP 3："編碼" 選擇ANSI -->

STEP 4：儲存覆蓋原檔案)



NOTE

- 701 Symbols.txt 中列出的檔案名、圖片名稱第一個代碼必須相互對應。如上述的例子:

Symbol名稱: LampYellow_X_XXX.bmp

資料夾名稱: LampYellow

將新的Symbol名稱寫入701 Symbols.txt檔

- 如果制作完成的名稱不符時就無法正常的顯示圖片。
就會顯示找不到正常的圖片(如右圖所示)

例如LampYellow_X_XS0.bmp 是一個錯誤的格式; 軟體上並沒有 X 型選擇



(五)標籤：文字名稱

註記名稱可以在圖例中加註顯示地點名稱，同一張PIC圖面可建立不同的事件圖片及加註不同的標記名稱。

這裡的例子是兩個相同的圖片但功能不同（一個用於電梯，另一個用於警戒。名稱建立在於幫助用戶端在操作軟體時可以區分兩種功能。名稱顯示的位置可以向上下左右調整位置。

這裡的例子是兩個相同的圖片但功能不同（一個用於電梯，另一個用於警戒。名稱建立在於幫助用戶端在操作軟體時可以區分兩種功能。名稱顯示的位置可以向上下左右調整位置。

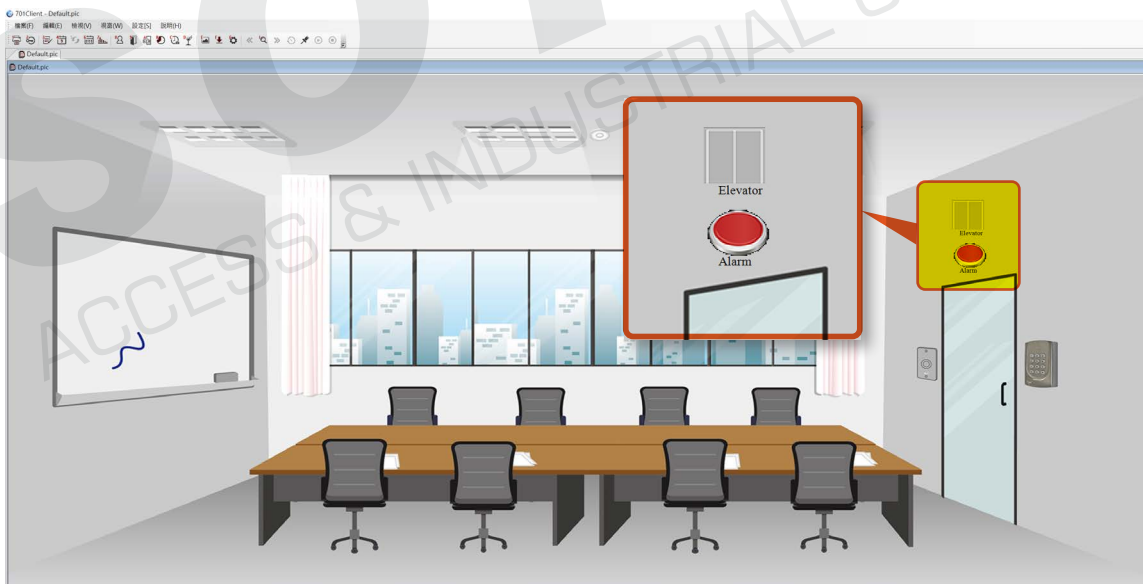

(六) 動態圖控支援控制器類型介紹

單/雙門控制器-讀卡機

家用版(H系列) 控制器	企業版 (E系列) 控制器
	
AR-101-H / AR-723-H / AR-721-H / AR-725-H / AR-331-H / AR-321-H / AR-888-H / AR-757-H / AR-323-D / AR-888-W	AR-331-E&EF / AR-327-E / AR-725-E / AR-727-E / AR-837- E&EE / AR-837-EA / AR-837-EL / AR-837-EF9DO

多門控制器

多門控制器

AR-716-E02 / AR-716-E16 / AR-716-E18

數位I/O模組系列

數位I/O 模組系列

AR-727-CM-IO-0804M / AR-401-IO-0808R-U2 / AR-401-IO-0016R / AR-401-IO-1709R / AR-403-IO-0404M / AR-403-IO-0001M-IR

(七)I/O表定義

I/O表格中是包含了I/O系列門禁控制器DI, DO的數值表, 和火警的數值表定義。

標示說明

1. 控制器類型 :

對於硬體設備進行控制, 以取得如DI, DO, 讀卡機 (用於門位狀態, 警戒/報警) 的監控狀態。

2. I/O類型 :

可監控的I/O類型如下列應用 : Digital IO, Reader, Mailbox, Elevator

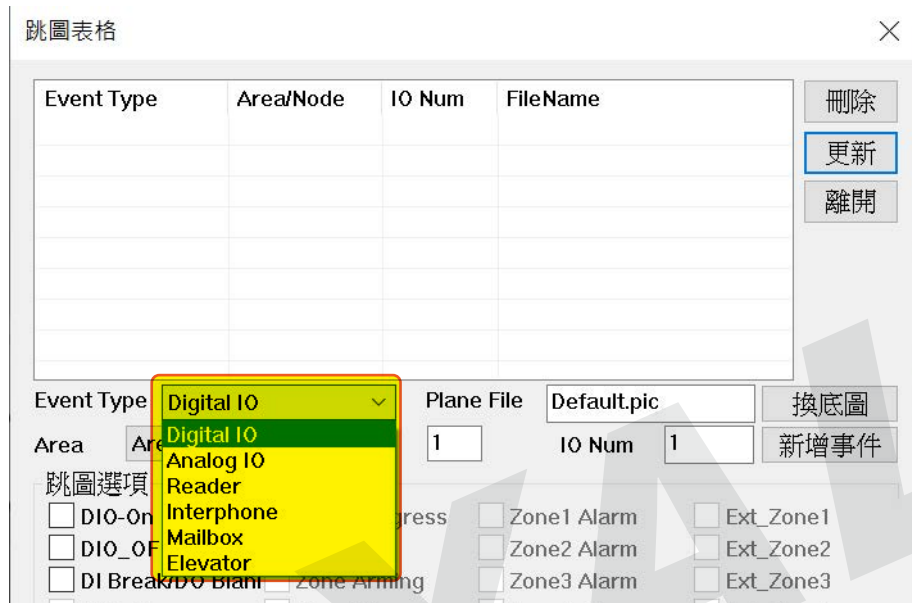

3. 各個監控點分別以獨立代碼表示 :

- 監控IO點代碼對照表
- 虛擬 IO點:512~1023

AR-716-E18 -- DI/DO

機種型號	I/O類型	實際 IO 點 / Symbol IO Num
AR-716E-K1 Relay (DO)	Digital IO	20
AR-716E-K2 Relay (DO)	Digital IO	21
AR-716E-K3 Relay (DO)	Digital IO	22
AR-716E-K4 Relay (DO)	Digital IO	23
AR-716E-DI_1 (DI)	Digital IO	24
AR-716E-DI_2 (DI)	Digital IO	25
AR-716E-DI_3 (DI)	Digital IO	26
AR-716E-DI_4 (DI)	Digital IO	27
AR-716-E-8I8O DI 1~8	Digital IO	0~7
AR-716-E-8I8O DO 1~8	Digital IO	8~15

AR-716-E18 and AR-716-E16 – RS485 & Fire Alarm

機種型號	I/O類型	實際 IO 點 / Symbol IO Num
RS485 CH1 – Controller Node ID 1~8	Reader	1~8
RS485 CH2 – Controller Node ID 9~16	Reader	9~16
Fire Alarm	Digital IO	511

E系列控制器

機種型號	I/O類型	實際 IO 點 / Symbol IO Num
E系列控制器	Reader	17
E系列控制器所接讀頭	Reader	18

H系列控制器

機種型號	I/O類型	實際 IO 點 / Symbol IO Num
控制器站號	Reader	控制器門號

數位I/O 模組

機種型號	I/O類型	實際 IO 點	IO Num
DI	Digital IO Mailbox Elevator	0-510	0-510
Fire Alarm	Digital IO	511	511
DO	Digital IO	0-511	512-1023

標準模式 VS 可程式控制器

SOYAL 工業版系列在兩層佈線上提供標準模式和可程式控制器。兩個佈線之間的不同因此要在實際IO位址和Symbol IO Number上進行不同的配置。

標準模式 (單層)			
機種型號	站號	實際 IO 點	IO Num
AR-403-IO-0404M	Node ID 1	DI 0~3	DI 0~3
		DO 0~3	DO 512~515
AR-403-IO-0404M	Node ID 2	DI 0~3	DI 0~3
		DO 0~3	DO 512~515

可程式控制器(雙層)--透明傳輸							
AR-727CM-IO-0804M 下的每個設備都控制自己的 DI/DO							
機種型號	站號	設備	站號	實際 IO 點		Symbol IO Nr.	備註
				Start	Finish		
AR-727CM-IO-0804M MAX 16 units/ CH	1 (Virtual)	AR-401-IO-0016R DI 0 / DO 16	Node ID 1	DI 0	15	0~15	Only 8
				DO 0	15	512~527	Only 4
		AR-401-IO-1709R DI 16 / DO 8 / Fire	Node ID 2	DI 0	15	0~15	Not Supported
				DO 0	15	512~527	
				DI 0	15	0~15	
				DO 0	15	512~527	Only 8
		AR-403-IO-0404M DI 4 / DO 4	Node ID 3	Fire 511		511	
				DI 0	15	0~15	Only 4
				DO 0	15	512~527	Only 4

可程式控制器(雙層)							
每個設備保留 16 個 DI 和 16 個 DO 可選擇使用或不使用，每個 DI/DO 透過 AR-401-IO-0808R-U2 編輯							
機種型號	站號	設備	站號	實際 IO 點		Symbol IO Nr.	備註
				Start	Finish		
AR-401-IO-0808R-U2 MAX 16 units/ CH	1 (Virtual)	AR-401-IO-0016R DI 0 / DO 16	Node ID 1	DI 0	15	0~15	Only 8
				DO 0	15	512~527	Only 4
		AR-401-IO-1709R DI 16 / DO 8 / Fire	Node ID 2	DI 16	31	16~31	Not Supported
				DO 16	31	528~543	
				DI 32	47	32~47	
				DO 32	47	544~559	Only 8
		AR-403-IO-0404M DI 4 / DO 4	Node ID 3	Fire 511		511	
				DI 48	63	48~63	Only 4
				DO 48	63	560~575	Only 4

可程式控制器的DI/DO對照表---可程式控制器(AR-401-IO-0808R-U2)設定

CH1 (Node ID 1-8)下的DI/DO

Node ID		1	2	3	4	5	6	7	8
實際 IO 點	DI	0~15	16~31	32~47	48~63	64~79	80~95	96~111	112~127
	DO	0~15	16~31	32~47	48~63	64~79	80~95	96~111	112~127
Symbol IO Nr.	DI	0~15	16~31	32~47	48~63	64~79	80~95	96~111	112~127
	DO	512~527	528~543	544~559	560~576	577~592	593~608	609~624	625~640

CH1 (Node ID 9-16)下的DI/DO

Node ID		9	10	11	12	13	14	15	16
實際 IO 點	DI	128~143	144~59	160~175	176~191	192~207	208~223	224~239	240~255
	DO	128~143	144~59	160~175	176~191	192~207	208~223	224~239	240~255
Symbol IO Nr.	DI	128~143	144~59	160~175	176~191	192~207	208~223	224~239	240~255
	DO	641~656	657~672	544~559	689~704	705~720	721~736	737~752	753~768

CH2 (Node ID 1-8)下的DI/DO

Node ID		1	2	3	4	5	6	7	8
實際 IO 點	DI	256~271	272~287	288~303	304~319	320~335	336~351	352~367	368~383
	DO	256~271	272~287	288~303	304~319	320~335	336~351	352~367	368~383
Symbol IO Nr.	DI	256~271	272~287	288~303	304~319	320~335	336~351	352~367	368~383
	DO	512~527	785~800	801~816	817~832	833~848	849~864	865~880	881~896

CH2 (Node ID 9-16)下的DI/DO

Node ID		9	10	11	12	13	14	15	16
實際 IO 點	DI	384~399	400~415	416~431	432~447	448~463	464~479	480~495	496~511
	DO	384~399	400~415	416~431	432~447	448~463	464~479	480~495	496~511
Symbol IO Nr.	DI	384~399	400~415	416~431	432~447	448~463	464~479	480~495	496~511
	DO	897~912	913~928	929~944	560~576	961~976	977~992	993~1008	1009~1024

(八)701ClientSQL 圖例路徑

設計現場環境圖片請存放在存檔於 C:\Program Files (x86)\701Client

8-1 檔案格式需為[.jpg] :

存放在存檔於C:\Program Files (x86)\701Client

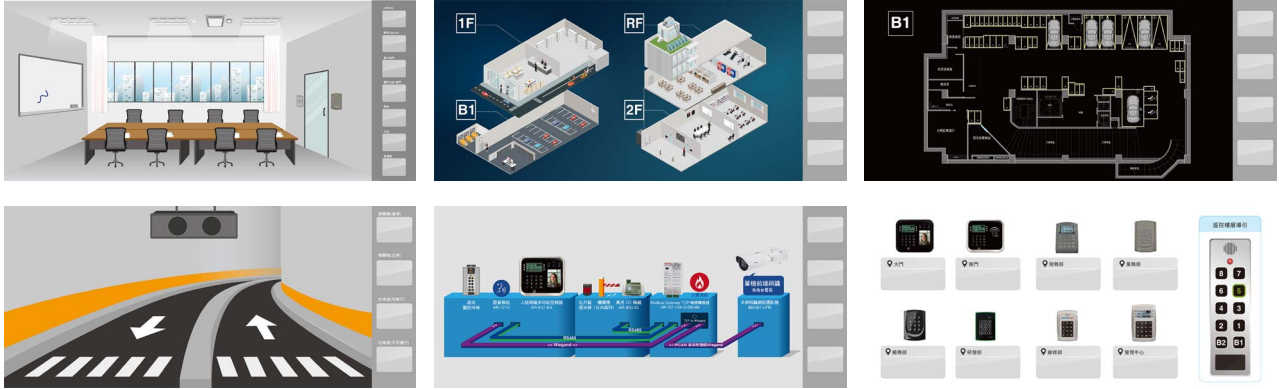

8-2 存成PIC檔的路徑 :

存放在存檔於C:\Program Files (x86)\701Client



8-3 Symbol 資料夾 :

存放在存檔於 C:\Program Files (x86)\701Client\PopGra



8-4 701Symbols.txt 路徑 :

檔案存放於 C:\Program Files (x86)\701Client\PopGra 中包含I / O名稱，將能夠顯示和選擇圖片。



8-5 PopGraphic.tbl 路徑 :

檔案存放於 C:\Program Files (x86)\701Client\PopGra 檔案中包含POP Up 設定參數



10.3 701ClientSQL 動態圖形設定方式



1 建立新的圖例方式

- (一) 開新圖檔
- (二) 開舊圖檔
- (三) 關閉檔案

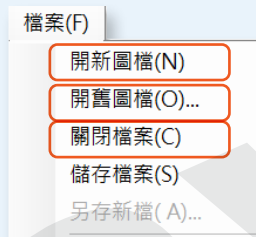

- (一) 開新圖檔

Step 1. 開新圖檔

Step 2. 由檔案選單選取開新圖檔會看到空白的跳圖視窗

建立的平面圖將重命名為 701Client X(X 是一個序列號，例如第一個平面圖文件將重新命名為 701Client1，第二個將重;新命名為 701Client2，依此類推(建立的底圖JPG檔將另存為 PIC檔格式)

Step 3. 選擇編輯 --> 圖形內容

Step 4. 設定圖片內容中瀏覽新的圖片

Step 5. 選擇所需要的場景圖片並選擇打開進行規劃

Step 6. 匯入圖片至軟體

檔名為701Client1.JPG, 開始規劃現場位置之後再另存外PIC檔。

Step 7. 存檔

Step 8. 如果您選擇另存為，您可以重命名並保存文件

NOTE

所有存檔名稱為 " 檔案名稱.PIC "

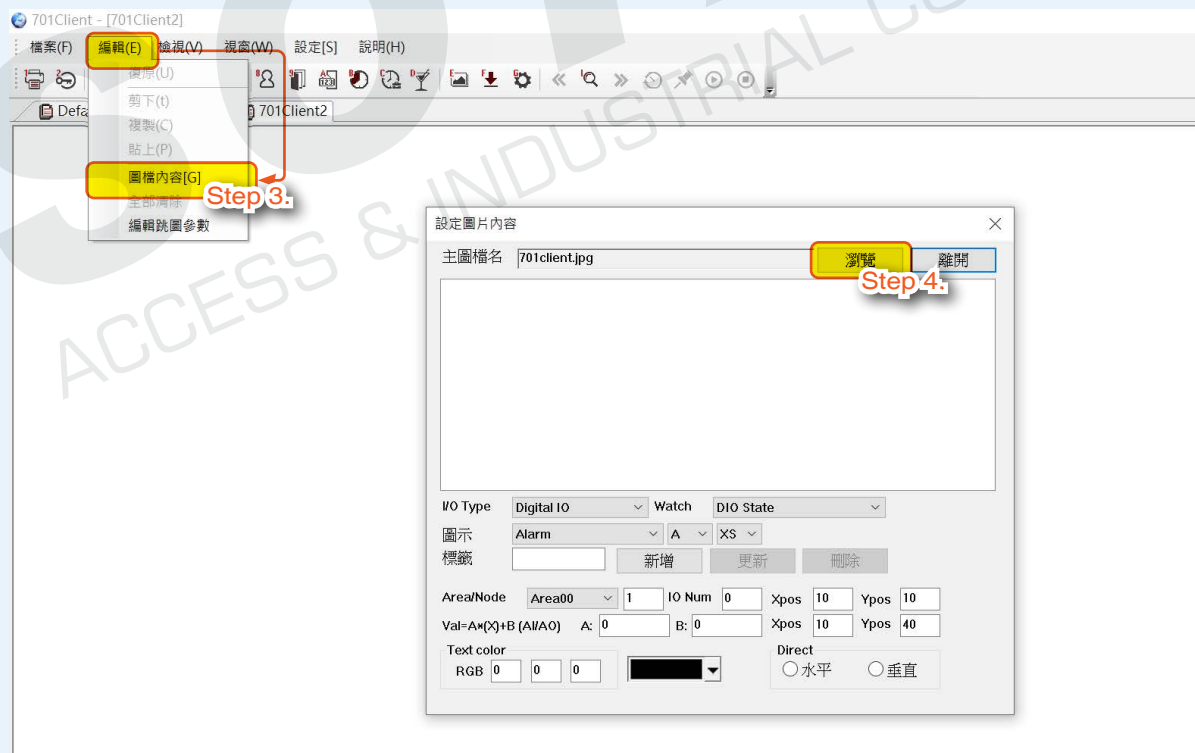
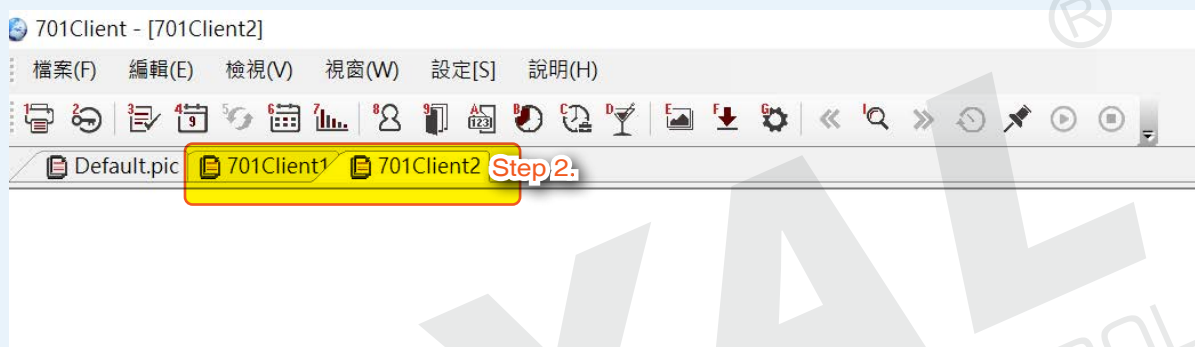
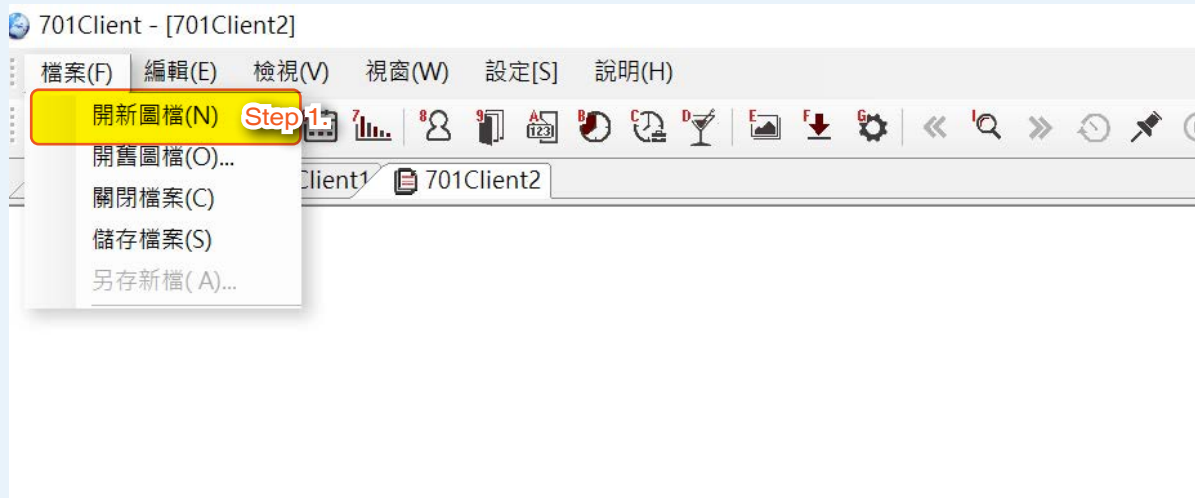

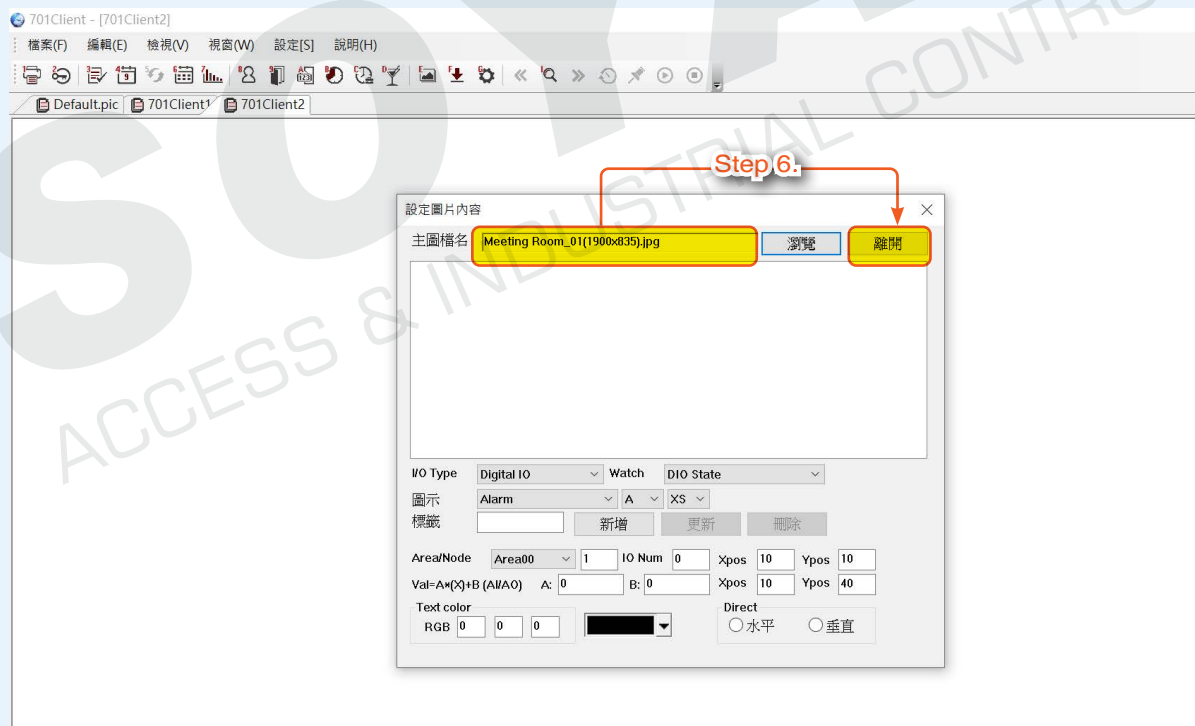
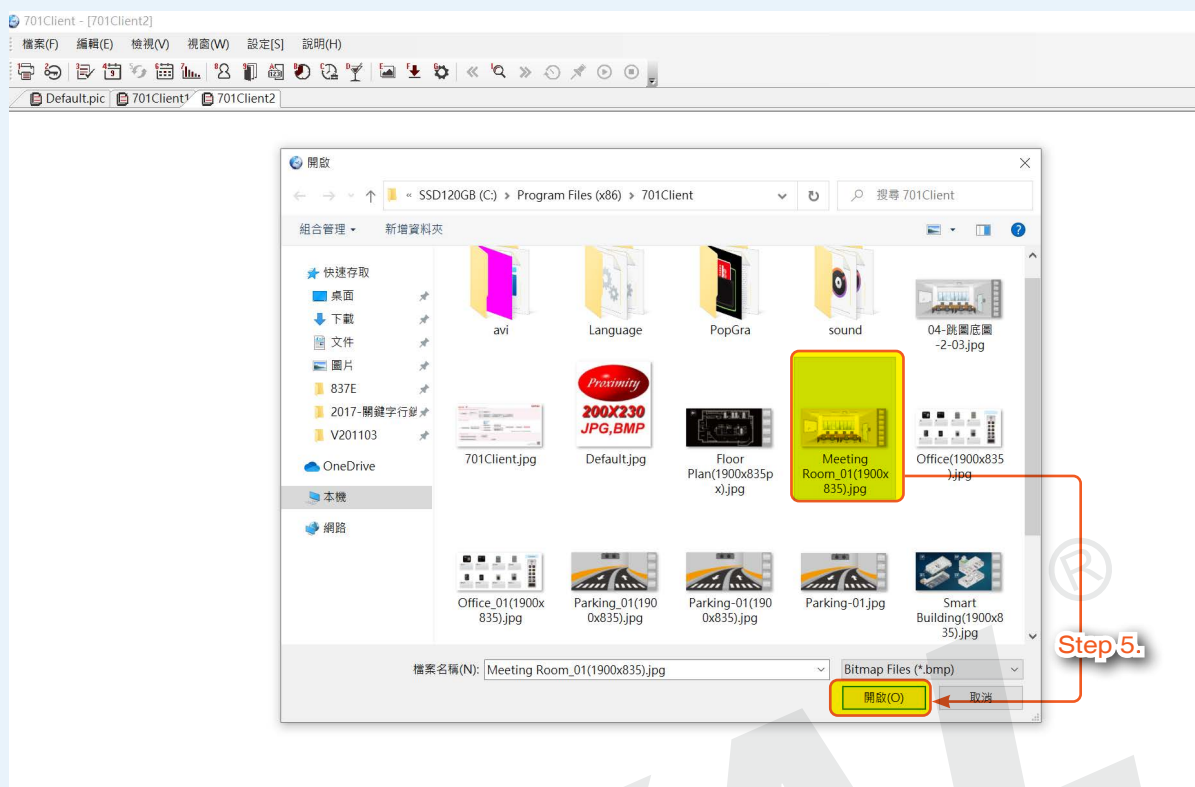

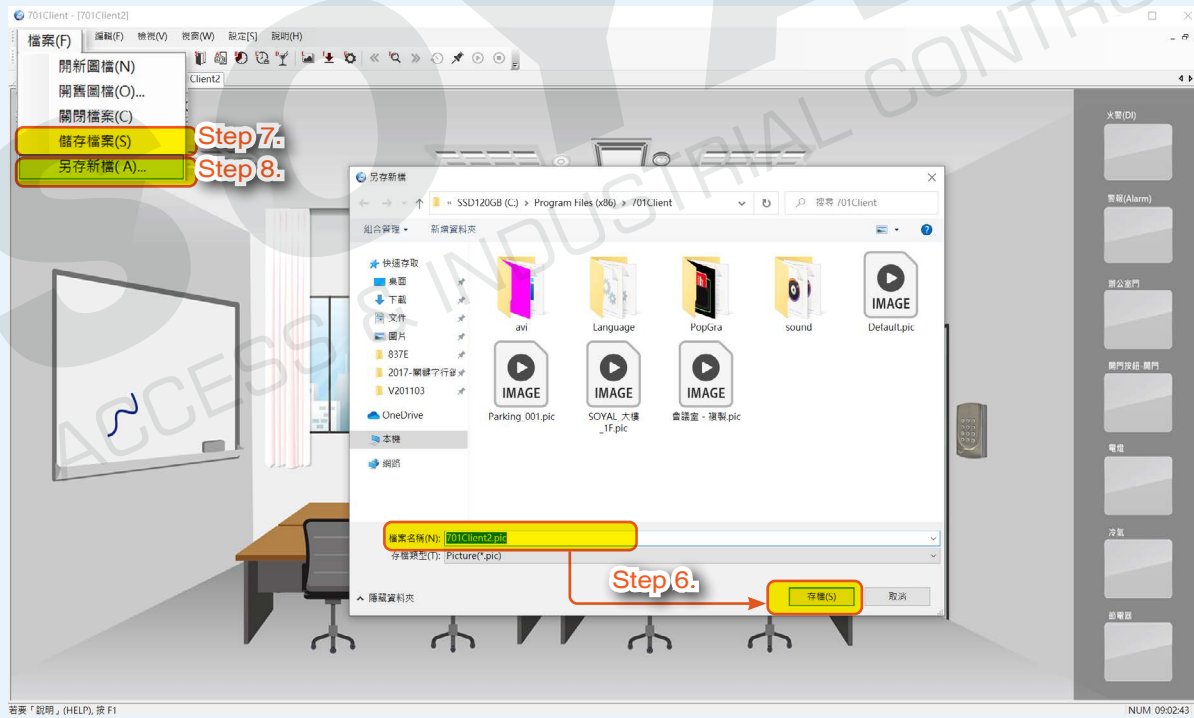
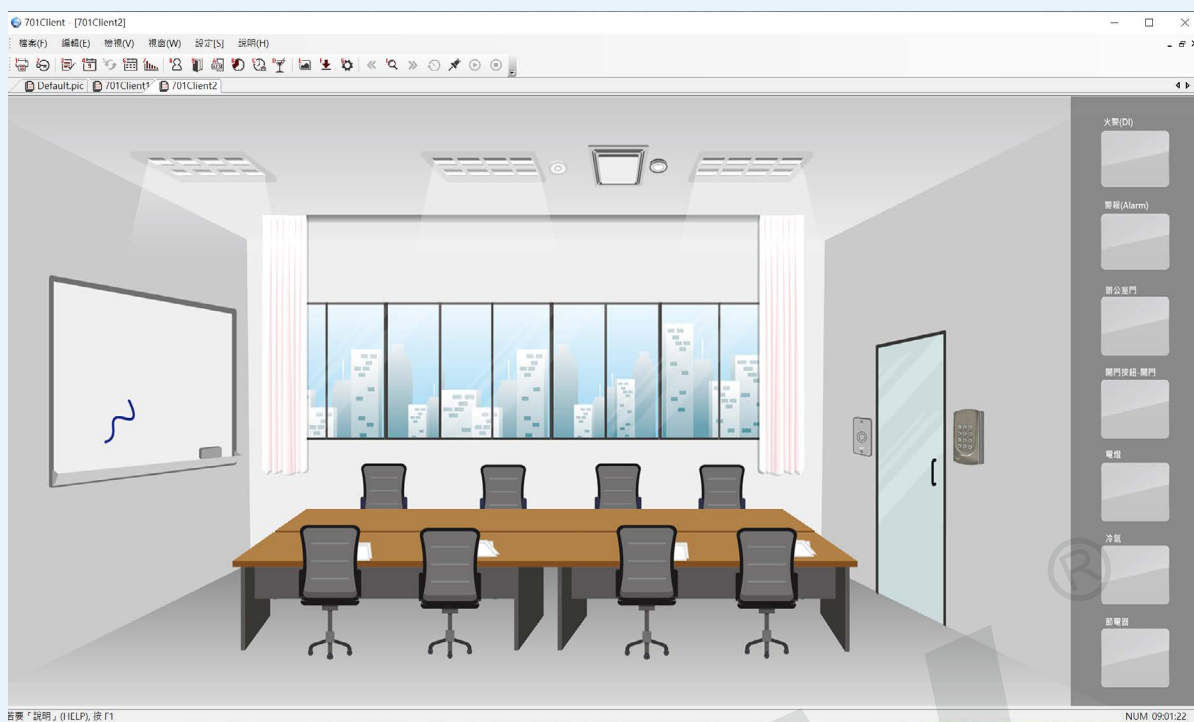

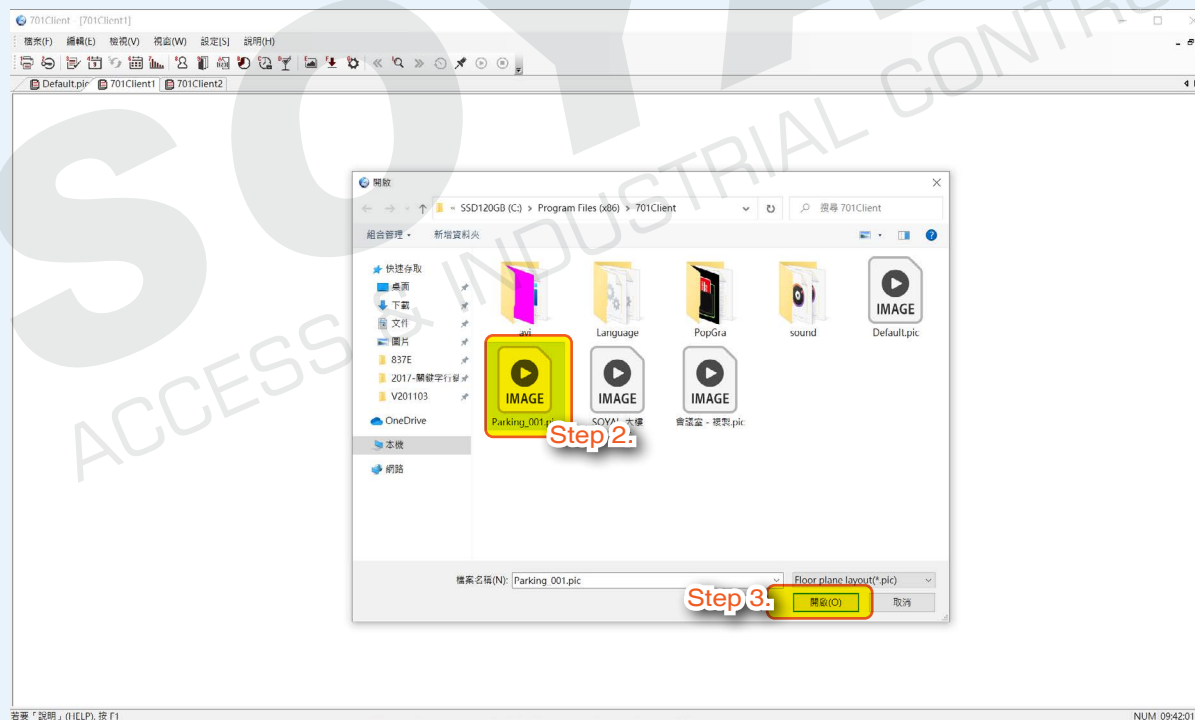
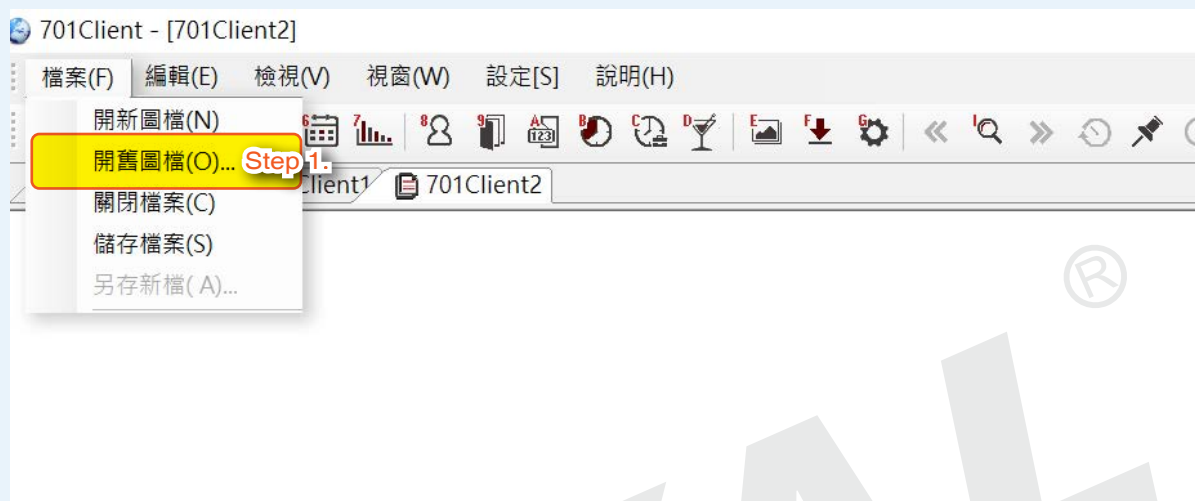

(二) 開舊圖檔

- Step 1. 開舊圖檔
- Step 2. 選擇已設計好的檔案開啟之後可以重新進行編輯參數。
- Step 3. 選好之後按開啟



(三) 關閉檔案

Step 1. 關閉檔案，可從選單列點選" 關閉檔案"(此做法可變更儲存Default.Pic)

Step 2. 從右側點選  關閉



2 建立圖面規則方式

- (一) 進行編輯圖檔內容及點位設計方式，最後另存PIC檔
- (二) 編輯跳圖參數

(一) 圖檔內容

軟體介面介紹

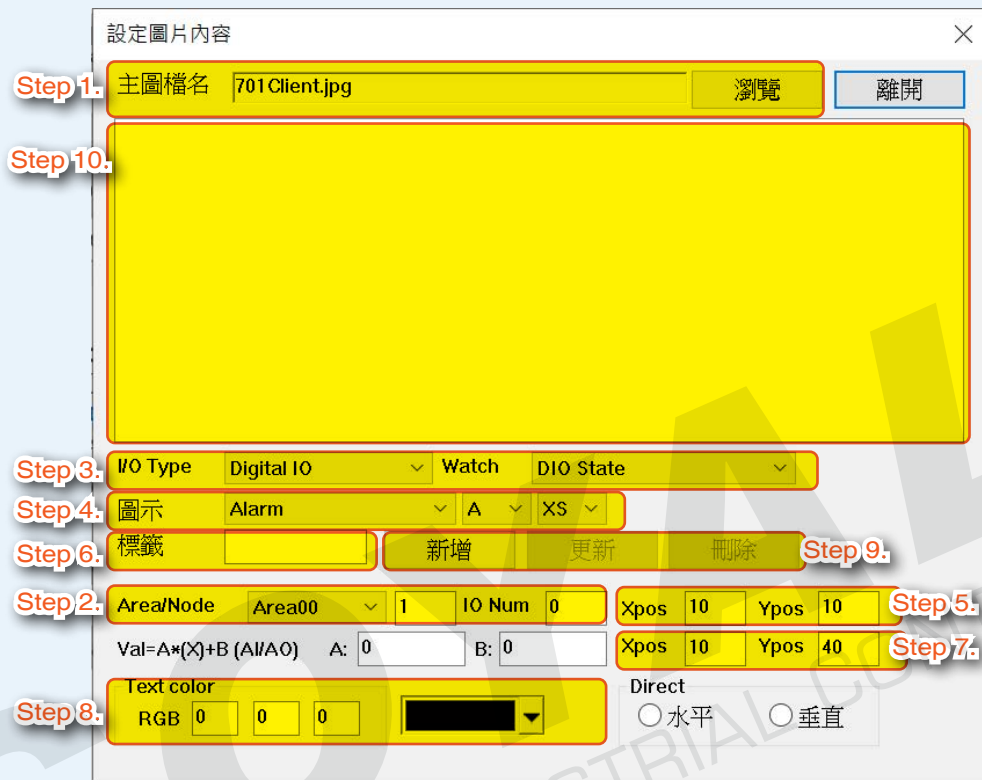

Step 1. 按下瀏覽，選擇您要的底圖

Step 2. 設定 Area/Node

Step 3. I/O Type : I/O Type (事件)

Step 4. 選擇 Symbol 圖示 (類型 / 尺寸)

Step 5. 設定 Symbol 顯示於底圖上的位置

Step 6. 設定標籤顯示名稱 (可選擇是否要輸入)

Step 7. 設定標籤顯示於底圖上的位置

Step 8. 設定標籤顯示的顏色

Step 9. Symbol 新增 / 更新 / 刪除

Step 10. 創建動態圖檔事件列表區

Step 1. 更換圖片(請參考 1 如何匯入圖檔的方式)

設定圖片內容

Step 1. 主圖檔名

I/O Type Watch

圖示

標籤

Area/Node IO Num Xpos Ypos

Val=A*(X)+B (A/A0) A: B: Xpos Ypos

Text color RGB

Direct 水平 垂直

Step 2. 編輯設備的I/O表，Area/Node: 選擇區域，IO Num:輸入設備的 Node ID

設定圖片內容

主圖檔名

I/O Type Watch

圖示

標籤

Step 2. Area/Node IO Num Xpos Ypos

Val=A*(X)+B (A/A0) A: B: Xpos Ypos

Text color RGB

Direct 水平 垂直

Step 3. I/O 類型（事件）編輯，下圖表為 I/O 類型的事件選擇：

I/O Type	Watch
Digital I/O	DIO State
*Analog I/O	AIO State
Reader	Door Status
	Arm/Alarm
*Interphone	
Mailbox	Door Status
	Alarm
Elevator	Enable

設定圖片內容

主圖檔名 701Client.jpg 瀏覽 離開

Step 3. I/O Type Digital IO Watch DIO State

圖示 Alarm A XS

標籤 新增 更新 刪除

Area/Node Area00 1 IO Num 0 Xpos 10 Ypos 10

Val=A*(X)+B (A/I/AO) A: 0 B: 0 Xpos 10 Ypos 40

Text color RGB 0 0 0

Direct 水平 垂直

Step 4. 在圖示選擇Symbol名稱、類型與尺寸。

Step 5 設定Symbol顯示於底圖上的位置，可以通過手動輸入 X 和 Y 軸位置或在 Symbol 建立後拖動來設置 Symbol 位置。

設定圖片內容 ×

主圖檔名 瀏覽 離開

I/O Type Watch

Step 4. 圖示

標籤 新增 更新 刪除

Area/Node IO Num **Step 5.** Xpos Ypos

Val=A*(X)+B (AI/AO) A: B: Xpos Ypos

Text color RGB

Direct 水平 垂直

選擇正確的動態圖型正如例子中，圖形會預覽顯示(預覽會顯示順序1圖片)

I/O Type Watch

Symbols

Label Add Update Delete

Area / Node IO Num Xpos Ypos

Val=A*(X)+B (AI/AO) A: B: Xpos Ypos

Text color RGB

Direct Horizontal Vertical

選擇不正確的名稱或格式錯誤時，圖例中圖片將會顯示無此圖片

I/O Type Watch

Symbols

Label Add Update Delete

Area / Node IO Num Xpos Ypos

Val=A*(X)+B (AI/AO) A: B: Xpos Ypos

Text color RGB

Direct Horizontal Vertical

- Step 6. 設定標籤顯示名稱
輸入與圖片相關的文字名稱。(如果不需要填寫文字說明，請跳過此步驟)
- Step 7. 建立Symbols動態子圖的位置及注解中文名稱
動態子圖及文字標示可以隨意拉到指定位置
- Step 8. 設定標籤顏色
預設的顏色為黑色，可手動輸入RGB代碼或透過下拉選單選擇顏色





設定動態圖檔及文字的位置提示：

- 文字提示位置會跟隨動態子圖在平面圖上被拖拉和定位的位置，所以必須首先確定文字與動態圖的距離。
- 標籤文字修改只能經由這個位置也進行修改文字內容。
- 相對座標，計算相對應的X座標、Y座標。
- 建議在開始時輸入第一個修改數值，然後進行定位拖動

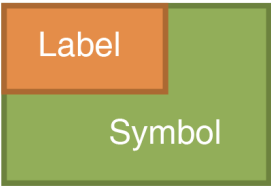

- Symbol的標籤位置可以重疊於Symbol上或Symbol的上方、下方。

<p>(1)Symbol和文字標籤是重疊</p> 	<p>設定：配置X座標，Y座標 建議一開始的動態圖和文字標籤的X座標，Y座標設定為相同的數值。</p> <table border="1" data-bbox="719 524 1082 633"> <tr> <td>Xpos</td> <td>100</td> <td>Ypos</td> <td>100</td> </tr> <tr> <td>Xpos</td> <td>100</td> <td>Ypos</td> <td>100</td> </tr> </table> <p style="text-align: right;">Light_DO</p>  <p>(動態圖尺寸實際測試：XS)</p>	Xpos	100	Ypos	100	Xpos	100	Ypos	100								
Xpos	100	Ypos	100														
Xpos	100	Ypos	100														
<p>(2)文字標籤在Symbol上方</p> 	<p>設定：配置X座標，Y座標 文字的調整位置在Y軸時的數值較小，文字標籤就會位於Symbol上方且數值越小越遠。</p> <table border="1" data-bbox="719 913 1082 1023"> <tr> <td>Xpos</td> <td>100</td> <td>Ypos</td> <td>100</td> </tr> <tr> <td>Xpos</td> <td>100</td> <td>Ypos</td> <td>75</td> </tr> </table> <p style="text-align: right;">Light_DO</p>  <p>(動態圖尺寸實際測試：XS)</p>	Xpos	100	Ypos	100	Xpos	100	Ypos	75								
Xpos	100	Ypos	100														
Xpos	100	Ypos	75														
<p>(3)文字標籤在Symbol下方</p> 	<p>設定：配置X座標，Y座標 文字的調整位置在Y軸時的數值較大，文字標籤就會位於Symbol下方且數值越大越遠。</p> <p>例如 XS (48*48) 您可以將 Y座標的數值設置為150。</p> <table border="1" data-bbox="719 1395 1082 1505"> <tr> <td>Xpos</td> <td>100</td> <td>Ypos</td> <td>100</td> </tr> <tr> <td>Xpos</td> <td>100</td> <td>Ypos</td> <td>150</td> </tr> </table> <p style="text-align: right;">Light_DO</p>  <p>例如 S (64*64) 您可以將 Y座標的數值設置為165。</p> <table border="1" data-bbox="719 1637 1082 1747"> <tr> <td>Xpos</td> <td>100</td> <td>Ypos</td> <td>100</td> </tr> <tr> <td>Xpos</td> <td>100</td> <td>Ypos</td> <td>165</td> </tr> </table> <p style="text-align: right;">Light_DO</p> 	Xpos	100	Ypos	100	Xpos	100	Ypos	150	Xpos	100	Ypos	100	Xpos	100	Ypos	165
Xpos	100	Ypos	100														
Xpos	100	Ypos	150														
Xpos	100	Ypos	100														
Xpos	100	Ypos	165														

Step 9. 新增/更新/刪除 按鈕

- 新增：增加或是複製動態圖檔
- 更新：編輯重新儲存更改資料
- 刪除：刪除所選資料。

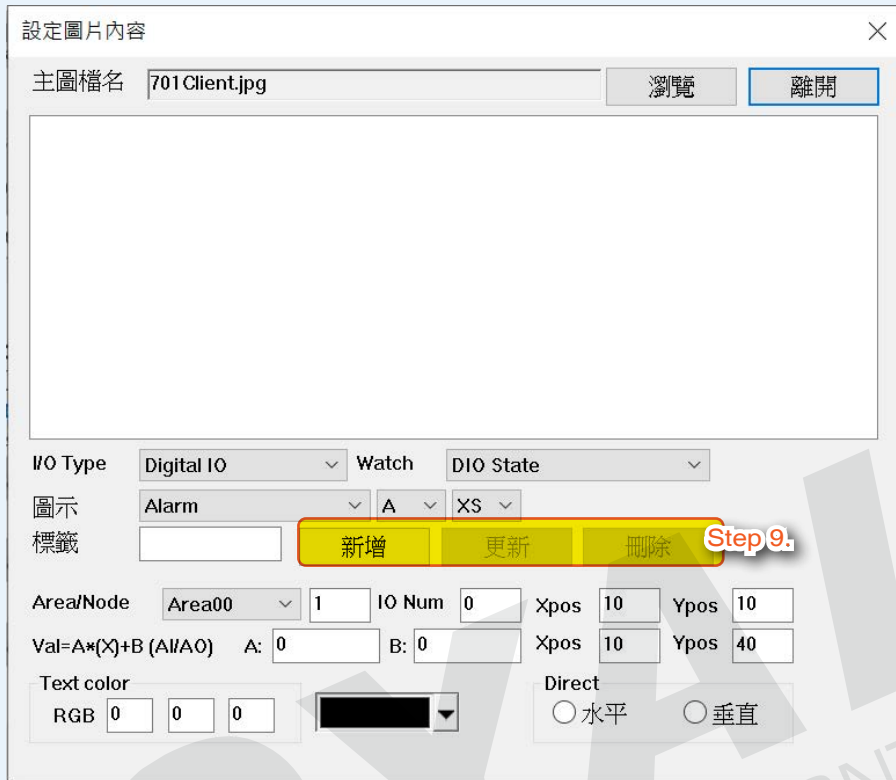

Step 10. 建立Symbol的訊息框
有建立的Symbol都將列在視窗中

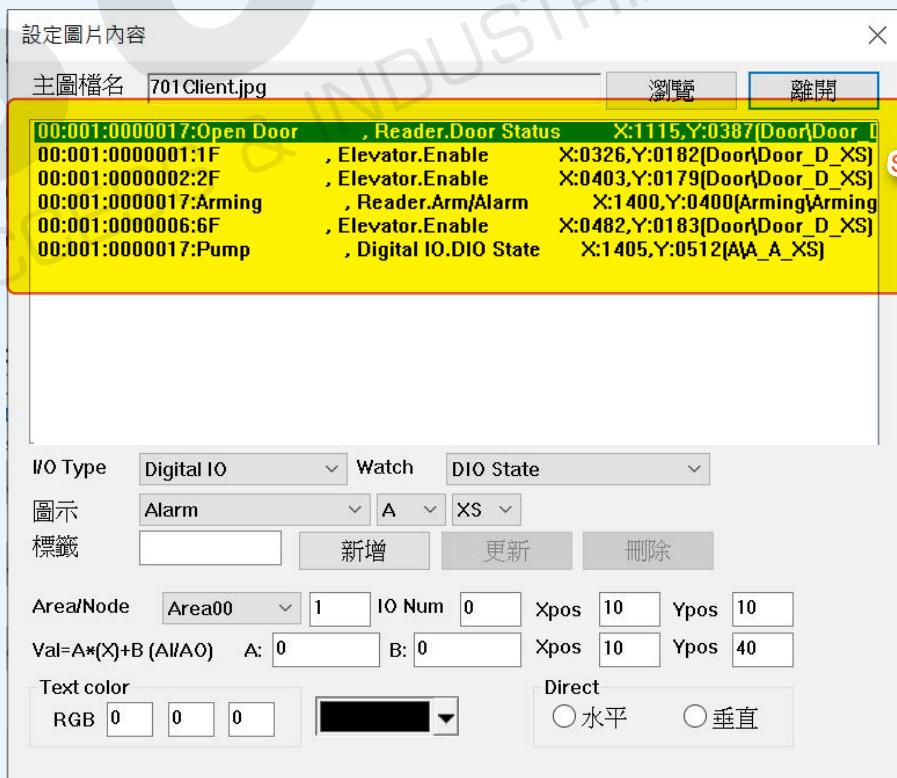

(二) 編輯跳圖參數

- 最多只能同時打開6個Site Plan，如果POP UP打開超過6個Site Plan，第七個Site Plan將取代第一個Site Plan。
- 已保存的POP UP參數設定會儲存於POP UP.tbl 檔案內
- 事件觸發和設備並不需要包含在Site Plan (PIC) 中
例如：區域00中、IO Number : 17 ; 站號: 5 的入口門禁控制器事件觸發時，將自動彈出檔案 Warehouse.PIC (入口門禁控制器不包括在倉庫中，但當門打開時將觸發Warehouse.PIC)

跳圖表格

Event Type	Area/Node	IO Num	FileName

Event Type: Digital IO Plane File: Default.pic 換底圖

Area: Area00 Node: 1 IO Num: 1 新增事件

跳圖選項

<input type="checkbox"/> DIO-On	<input type="checkbox"/> Reader Egress	<input type="checkbox"/> Zone1 Alarm	<input type="checkbox"/> Ext_Zone1
<input type="checkbox"/> DIO_OFF	<input type="checkbox"/> Alarm	<input type="checkbox"/> Zone2 Alarm	<input type="checkbox"/> Ext_Zone2
<input type="checkbox"/> DI Break/DO Blanl	<input type="checkbox"/> Zone Arming	<input type="checkbox"/> Zone3 Alarm	<input type="checkbox"/> Ext_Zone3
<input type="checkbox"/> AIO_HI	<input type="checkbox"/> Zone Disarming	<input type="checkbox"/> Zone4 Alarm	<input type="checkbox"/> Ext_Zone4
<input type="checkbox"/> AIO_RTN	<input checked="" type="checkbox"/> Panic Alarm	<input type="checkbox"/> Zone5 Alarm	<input type="checkbox"/> Ext_Zone5
<input type="checkbox"/> Door Status	<input type="checkbox"/> Emergency	<input type="checkbox"/> Zone6 Alarm	<input type="checkbox"/> Ext_Zone6
<input type="checkbox"/> Reader Access	<input type="checkbox"/> Fire Alarm	<input type="checkbox"/> Zone7 Alarm	<input type="checkbox"/> Ext_Zone7
<input type="checkbox"/> Reader Alarm	<input type="checkbox"/> Temp Alarm	<input type="checkbox"/> Zone8 Alarm	<input type="checkbox"/> Ext_Zone8

Step 1. 更換 PIC 的底圖

Step 2. 設定 Area/Node/IO Number 新增事件

Step 3. 事件類型

Step 4. 跳圖選項表

Step 5. 建立的跳圖列表

Step 6. 控制按鈕

- Step 1.** 選擇設定PIC的檔案來源
選擇已存檔好的PIC圖裡面已包含動態圖檔，及已編輯好的IO事件表於圖形中。

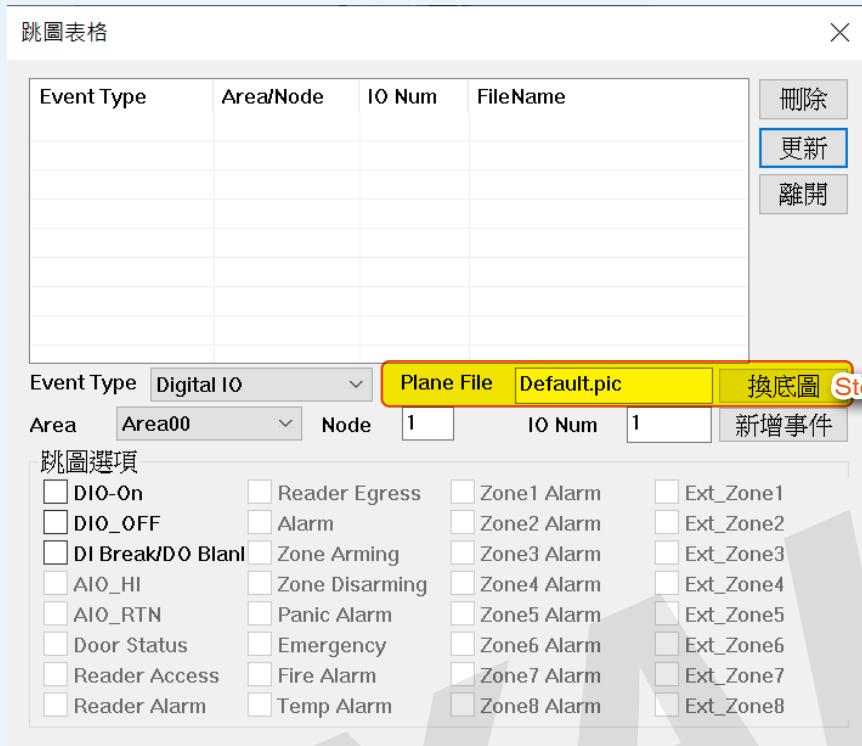

- Step 2.** 設定設備站號、IO Num
(圖檔內容、編輯跳圖參數的編輯IO參數是一樣的設定)

圖檔內容

編輯跳圖參數

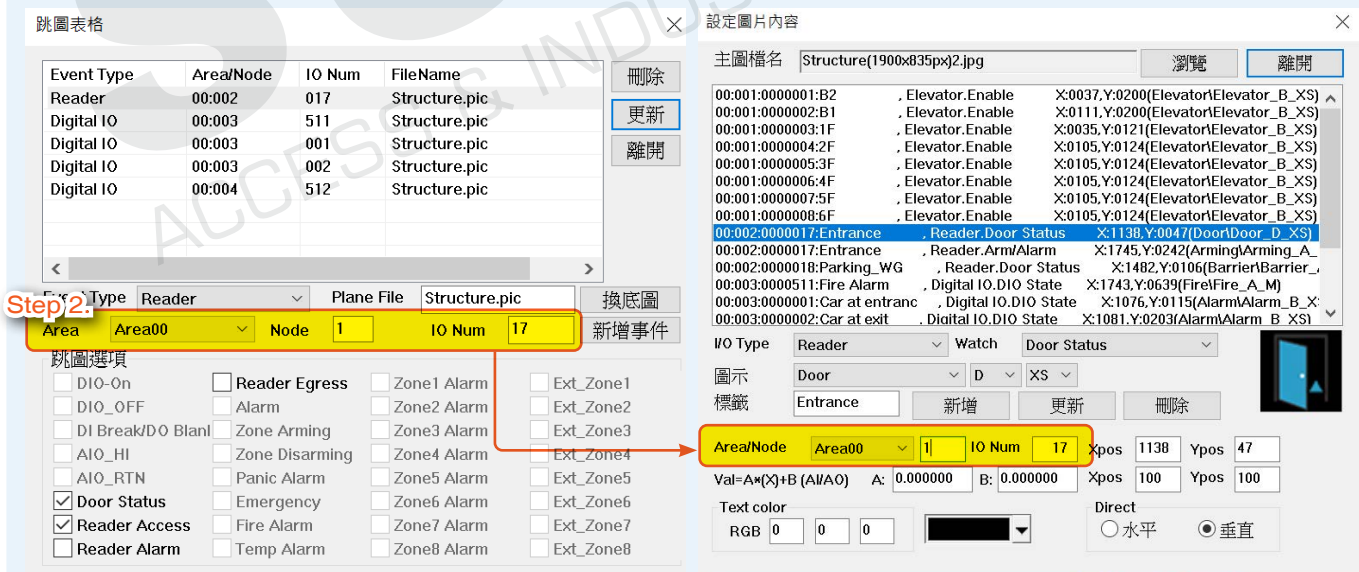

Step 3. IO事件類型

(在圖檔內容和編輯跳圖參數的設置的 I/O 類型及事件表是一樣的參數值)

圖檔內容

編輯跳圖參數

跳圖表格

Event Type	Area/Node	IO Num	FileName
Reader	00:002	017	Structure.pic
Digital IO	00:003	511	Structure.pic
Digital IO	00:003	001	Structure.pic
Digital IO	00:003	002	Structure.pic
Digital IO	00:004	512	Structure.pic

Event Type: Reader
Area: Area00, Node: 1, IO Num: 17

跳圖選項

<input type="checkbox"/> DIO-On	<input type="checkbox"/> Reader Egress	<input type="checkbox"/> Zone1 Alarm	<input type="checkbox"/> Ext_Zone1
<input type="checkbox"/> DIO_OFF	<input type="checkbox"/> Alarm	<input type="checkbox"/> Zone2 Alarm	<input type="checkbox"/> Ext_Zone2
<input type="checkbox"/> DI Break/DO Blant	<input type="checkbox"/> Zone Arming	<input type="checkbox"/> Zone3 Alarm	<input type="checkbox"/> Ext_Zone3
<input type="checkbox"/> AIO_HI	<input type="checkbox"/> Zone Disarming	<input type="checkbox"/> Zone4 Alarm	<input type="checkbox"/> Ext_Zone4
<input type="checkbox"/> AIO_RTN	<input type="checkbox"/> Panic Alarm	<input type="checkbox"/> Zone5 Alarm	<input type="checkbox"/> Ext_Zone5
<input checked="" type="checkbox"/> Door Status	<input type="checkbox"/> Emergency	<input type="checkbox"/> Zone6 Alarm	<input type="checkbox"/> Ext_Zone6
<input checked="" type="checkbox"/> Reader Access	<input type="checkbox"/> Fire Alarm	<input type="checkbox"/> Zone7 Alarm	<input type="checkbox"/> Ext_Zone7
<input type="checkbox"/> Reader Alarm	<input type="checkbox"/> Temp Alarm	<input type="checkbox"/> Zone8 Alarm	<input type="checkbox"/> Ext_Zone8

設定圖片內容

主圖檔名: Structure(1900x835px)2.jpg

IO Type: Reader, Watch: Door Status

Area/Node: Area00, Node: 1, IO Num: 17

Xpos: 1138, Ypos: 47
Xpos: 100, Ypos: 100

Text color: RGB 0 0 0

Direct: 水平 垂直

Step 2

Step 4. 跳圖選項表

(編輯跳圖參數可以同時選擇不同的事件類型進行區分)

POP IO table

Event Type	Area/Node	IO Num	FileName
Reader	00:001	017	701Client1.pic

Event Type: Reader, Plane File: 701Client1.pic, Panel File: []

Area: Area00, Node: 1, IO Num: 17

Conditions

<input type="checkbox"/> DIO-On	<input type="checkbox"/> Reader Egress	<input type="checkbox"/> Zone1 Alarm	<input type="checkbox"/> Ext_Zone1
<input type="checkbox"/> DIO_OFF	<input type="checkbox"/> Alarm	<input type="checkbox"/> Zone2 Alarm	<input type="checkbox"/> Ext_Zone2
<input type="checkbox"/> DI Break/DO Blant	<input type="checkbox"/> Zone Arming	<input type="checkbox"/> Zone3 Alarm	<input type="checkbox"/> Ext_Zone3
<input type="checkbox"/> AIO_HI	<input type="checkbox"/> Zone Disarming	<input type="checkbox"/> Zone4 Alarm	<input type="checkbox"/> Ext_Zone4
<input type="checkbox"/> AIO_RTN	<input type="checkbox"/> Panic Alarm	<input type="checkbox"/> Zone5 Alarm	<input type="checkbox"/> Ext_Zone5
<input checked="" type="checkbox"/> Door Status	<input type="checkbox"/> Emergency	<input type="checkbox"/> Zone6 Alarm	<input type="checkbox"/> Ext_Zone6
<input checked="" type="checkbox"/> Reader Access	<input type="checkbox"/> Fire Alarm	<input type="checkbox"/> Zone7 Alarm	<input type="checkbox"/> Ext_Zone7
<input type="checkbox"/> Reader Arming	<input type="checkbox"/> Temp Alarm	<input type="checkbox"/> Zone8 Alarm	<input type="checkbox"/> Ext_Zone8

Step 4

事件	設定啟跳圖事件的條件	說明
Digital IO	DIO-ON	DI 短路 / DO 開啟
	DIO_OFF	DI 開路 / DO 關閉
	DI Break/DO Blank	連續閃爍訊號開啟
Reader	Door Status	門開啟
	Reader Access	選擇設定使用者讀卡機的權限
	Reader Arming	讀卡機啟用警戒模式
	Reader Egress	開門按鈕
Mailbox	New	新信件通知 [®]
	Open	信箱門開啟
	Alarm	信箱門打開時間過長發生警報

Step 5. 建立的跳圖列表
(新建或選擇「新增事件」 都將顯示在跳圖列表視窗上。)

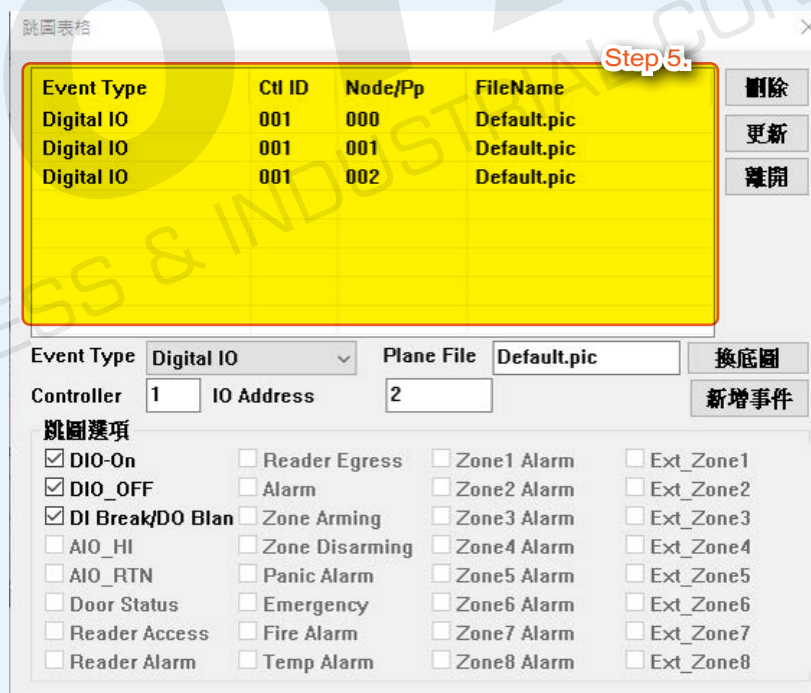

Step 6. 控制按鈕

刪除：刪除選定的編輯事件

更新：編輯後存檔更改之編輯事件的參數

離開：退出編輯參數設置

新增事件：增加新的編輯跳圖事件或複製跳圖事件。

跳圖表格 ×

Event Type	Area/Node	IO Num	FileName

刪除

更新 Step 6.

離開

Event Type Digital IO ▼

Plane File Default.pic 換底圖

Area Area00 ▼

Node 1

IO Num 1

新增事件 Step 6.

跳圖選項

<input type="checkbox"/> DIO-On	<input type="checkbox"/> Reader Egress	<input type="checkbox"/> Zone1 Alarm	<input type="checkbox"/> Ext_Zone1
<input type="checkbox"/> DIO_OFF	<input type="checkbox"/> Alarm	<input type="checkbox"/> Zone2 Alarm	<input type="checkbox"/> Ext_Zone2
<input type="checkbox"/> DI Break/DO Blanl	<input type="checkbox"/> Zone Arming	<input type="checkbox"/> Zone3 Alarm	<input type="checkbox"/> Ext_Zone3
<input type="checkbox"/> AIO_HI	<input type="checkbox"/> Zone Disarming	<input type="checkbox"/> Zone4 Alarm	<input type="checkbox"/> Ext_Zone4
<input type="checkbox"/> AIO_RTN	<input type="checkbox"/> Panic Alarm	<input type="checkbox"/> Zone5 Alarm	<input type="checkbox"/> Ext_Zone5
<input type="checkbox"/> Door Status	<input type="checkbox"/> Emergency	<input type="checkbox"/> Zone6 Alarm	<input type="checkbox"/> Ext_Zone6
<input type="checkbox"/> Reader Access	<input type="checkbox"/> Fire Alarm	<input type="checkbox"/> Zone7 Alarm	<input type="checkbox"/> Ext_Zone7
<input type="checkbox"/> Reader Alarm	<input type="checkbox"/> Temp Alarm	<input type="checkbox"/> Zone8 Alarm	<input type="checkbox"/> Ext_Zone8

10.4 實際案例說明

在範例中，圖例將展示使用多門控制器、讀卡器、I/O 模組系列設備的安裝，從規劃接線圖、相對應的 I/O 編號、要監控的點，直到所有設備都配置就緒後進行實際測試。

測試方式可以在電腦安裝好程式，就可以設定參數確認是否正常，無需接設備也可以設定 I/O 表的定義。

可以透過掃描QRCode或是點選以下路徑連結至SOYAL的網站，
下載最新的701ServerSQL10v2 / 701ClientSQL10v2

下載連結: [SOYAL官方網站--資源下載區\(軟體下載區\)](#)



掃描QRCode
前往下載連結

案例的設定及操作方式如有需求可以上網查詢下載快速指南手冊，更多資料請參考：

- 701ServerSQL 參考檔案：C:\Program Files (x86)\701Server\701Server Quick Start.pdf
- 701ClientSQL 參考檔案：C:\Program Files (x86)\701Client\701Client Quick Start.pdf

(以上文件皆包含於 701ServerSQL/701ClientSQL 軟體檔案內，如有其他需求可前往 SOYAL 網站 -->資源下載區了解更多資訊)

實際測試範例將包含以下幾個部分：

- (一)大樓停車場管理系統
- (二)I/O 對應表
- (三)701ServerSQL：連線設備
- (四)選擇底圖
- (五)圖檔內容編輯
- (六)更改參數編輯存檔
- (七)編輯跳圖參數

(一) 大樓停車場管理系統

本案例下載鏈接：

[SOYAL官方網站--資源下載區\(動畫圖控區\)](#)



掃描QRCode
前往下載連結

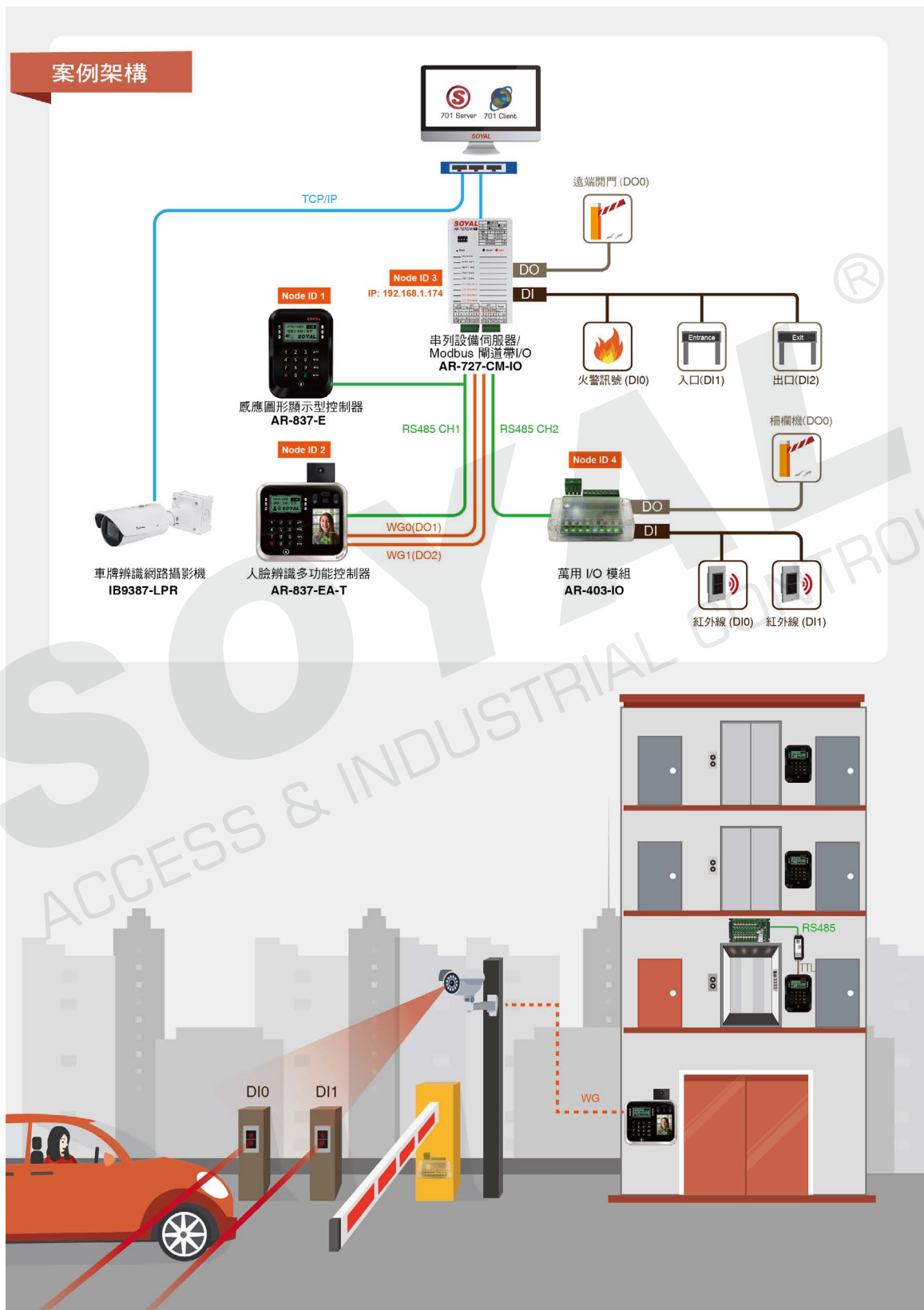

(二) I/O 對應表

硬體	站號	站號	類型	I/O類型	I/O Num
AR-837-E (電梯控制器)	1		*控制器		
AR-401-IO-0016R		1	*數位輸入模組	Elevator	B2~6F:1~8
AR-837-EA-T (入口門禁控制器)	2		*控制器	Reader	17
車牌辨識攝影機		WG Port	*讀頭	Reader	18
AR-727-CM-IO-0804M IP: 192.168.1.174	3		*TCP_IO	DIO State	DI0 火警 : 511 DI1停車場入口 : 1 DI2停車場出口 : 2 DO0 遠端控制柵欄機 : 512 DO1~DO2 : WG訊號
AR-403-IO-0404M Setting as RF/FF Falling Mode via Commview	4		*RS485_IO	DIO State	DI0~DI1 前緣觸發: 0~1 DO0 柵欄機開啟: 512
*所有的連接設備都是經由701ServerSQL					

(三) 701ServerSQL：連線設備

Step 1. 啟動701ServerSQL程式

Step 2. 在選單列上選擇COM  --> 選擇 "地區別"

Step 3. 選擇 "各區通訊Port"

Step 4. 按下 "儲存目前地區"

Step 5. 按下 "儲存" 完成通訊埠設定



Step 6. 在選單列上選擇LAN  --> 地區Area:00的設備型號

Step 7. Port 設定：

727CM CH1: 1621

727CM CH2: 1623

Step 8. 按下 " 確定 "

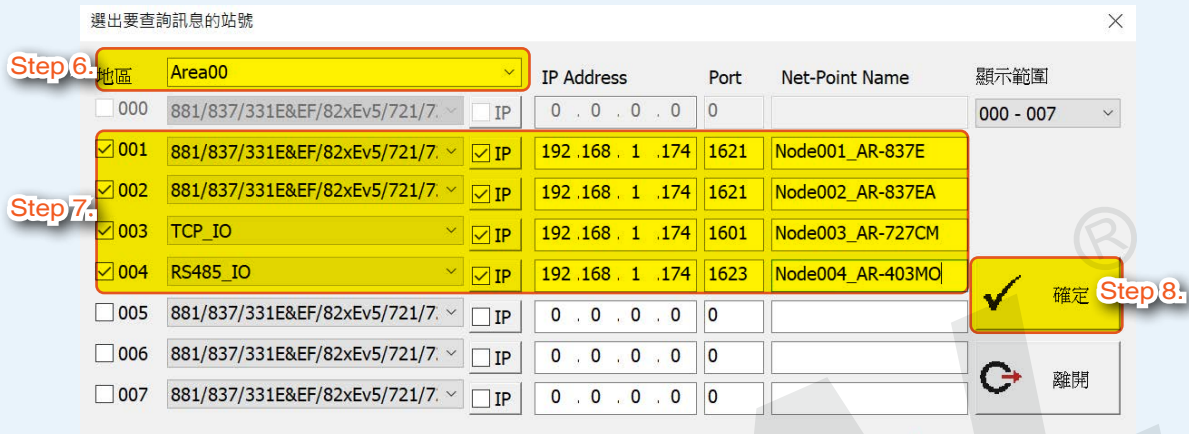

(四) 選擇底圖

Step 1. 執行701ClientSQL 程式

Step 2. 點選檔案 --> 開新圖檔

Step 3. 點選編輯 --> 編輯圖檔內容

Step 4. 尋找底圖來源

Step 5. 選擇底圖名稱: **Structure.jpg**後按下“開啟”將 jpg 圖檔匯入701ClientSQL 程式內

Step 6. 點選檔案 --> 儲存圖檔

Step 7. 將其重新命名為架構圖.pic

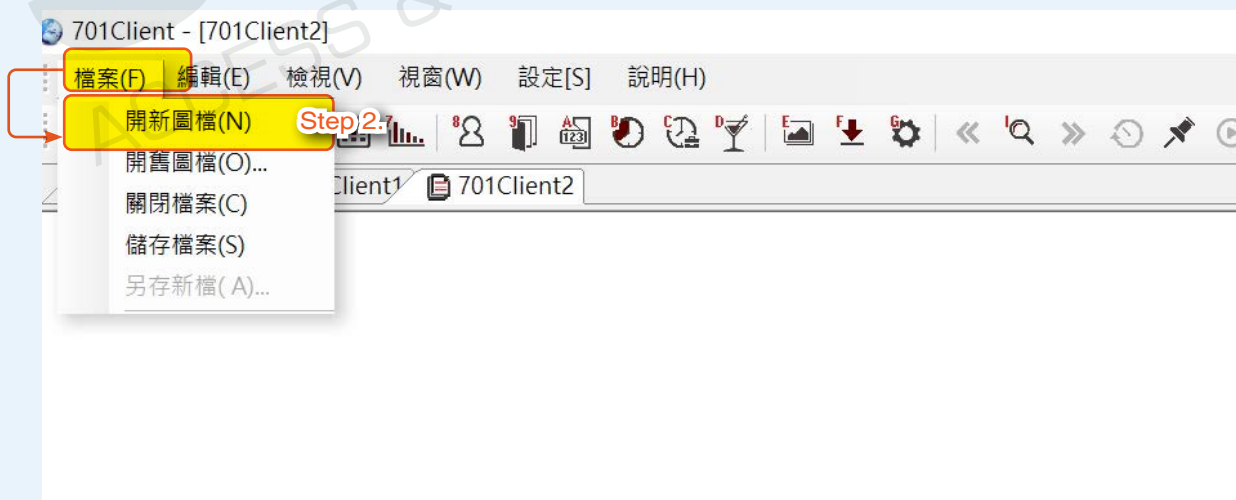

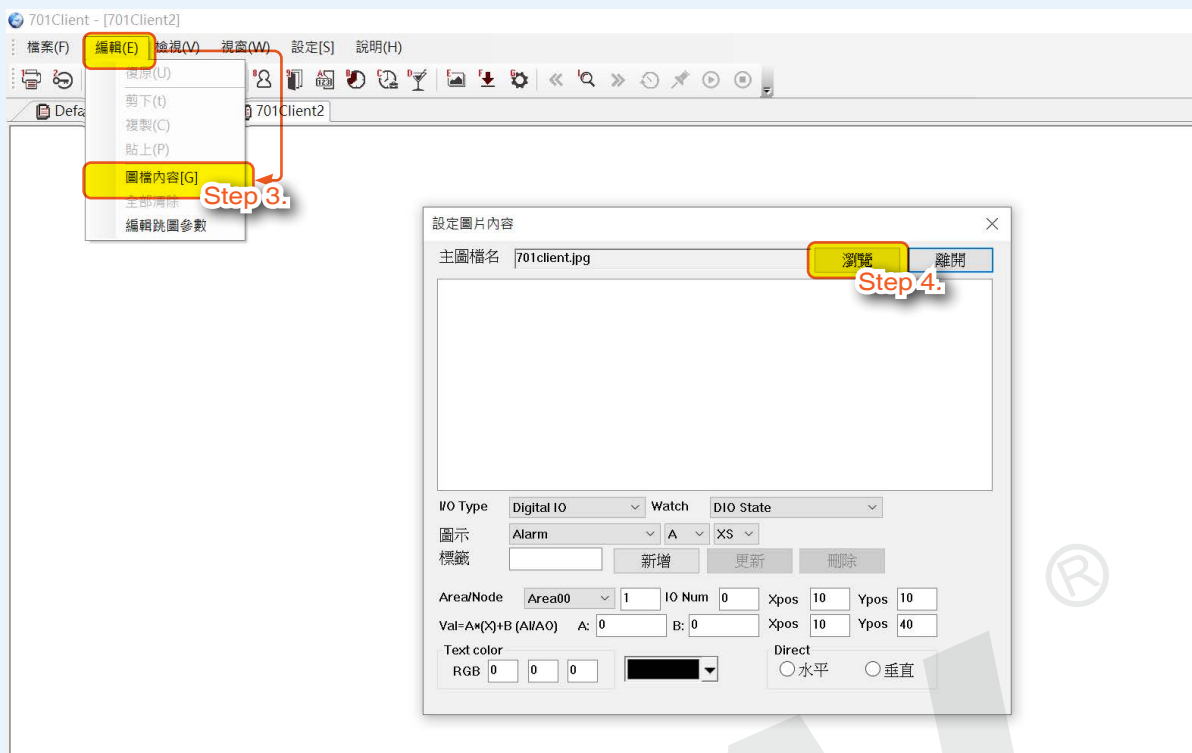

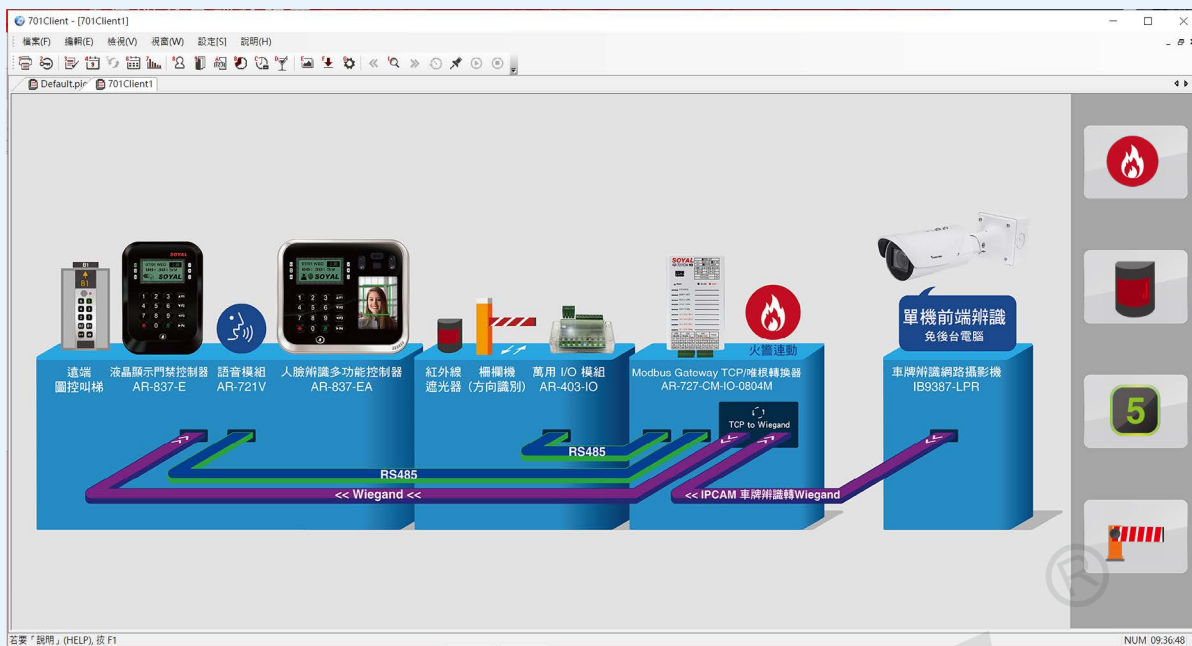

右鍵「說明」(HELP), 按 F1

NUM 09:36:48



(五) 圖檔內容編輯

A. 設定電梯的讀卡機站號為001

硬體	站號	站號	類型	I/O類型	I/O Num
AR-837-E (電梯控制器)	1		*控制器		
AR-401-IO-0016R		1	*數位輸入模組	Elevator	B2~6F:1~8

A-1 建立一個全新的Symbol及標籤

- Step 1.
- I/O 類型 : Elevator
 - Watch: Enable
 - 標籤名稱 : B2 (開門按鈕)
 - 區域 : Area00
 - 站號ID : 1
 - I/O Num : 1
 - 初始位置 :

Xpos Ypos
 Xpos Ypos

(建立新動畫圖檔將顯示在列表中。)

Step 2. 按下 "新增"

Step 3. 建立新Symbol將顯示在列表中。

設定圖片內容

主圖檔名 Structure(1900x835px)2.jpg 瀏覽 離開

00:001:0000001:B2, Elevator.Enable X:0100,Y:0100(Elevator\Elevator_B_XS) Step 3.

I/O Type Elevator Watch Enable

圖示 Elevator Step 2.

標籤 B2 新增 更新 刪除 Step 1.

Area/Node Area00 1 IO Num 1 Xpos 100 Ypos 100

Val=A*(X)+B (AllAO) A: 0 B: 0 Xpos 100 Ypos 75

Text color RGB 0 0 0 Direct 水平 垂直

A-2 將電梯的圖檔位置拉至指定的位置。

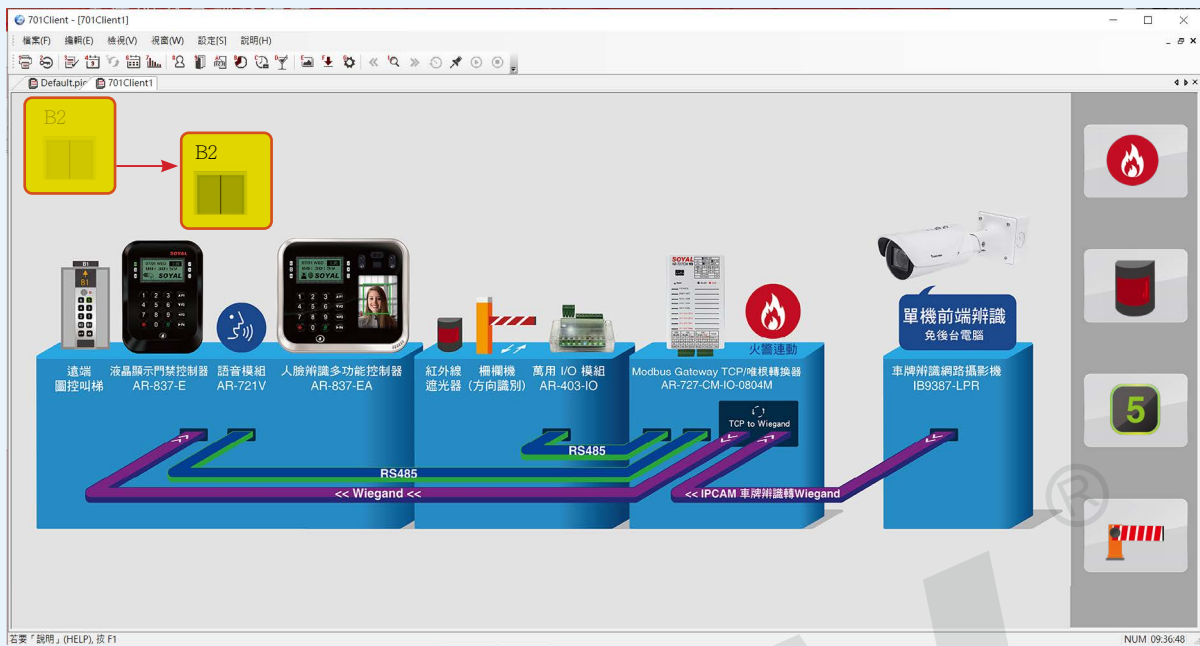

A-3 同樣的設定方式，可快速建立其他的樓層按鈕及標籤說明。

- Step 1. 選擇已經建立的現有Symbol
 - Step 2. 點擊“新增”
 - Step 3. 新增原有的的Symbol數值建立出另一個Symbol，顯示於列表視窗中
 - Step 4. 選擇新建立的Symbol後標籤與站號一併更改，標籤名稱：B1；IO Num：2
 - Step 5. 點擊“更新”保存修改的設定
 - Step 6. 選擇“離開”
- (可重複以上步驟連續設定不同的電梯樓層)

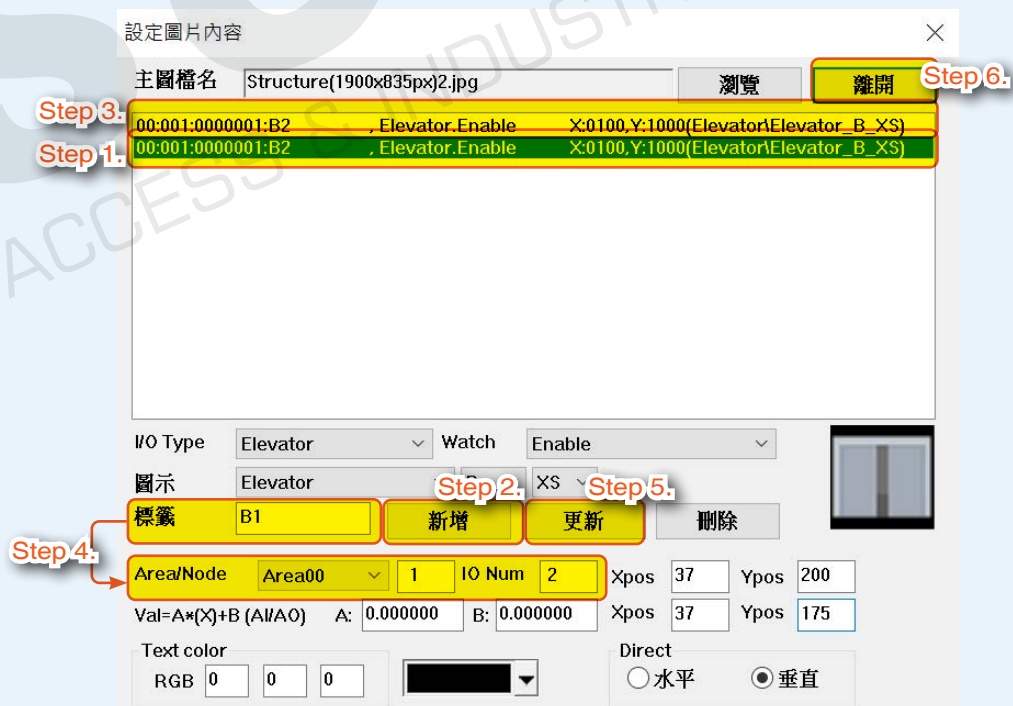

A-4 完成的設定及位置

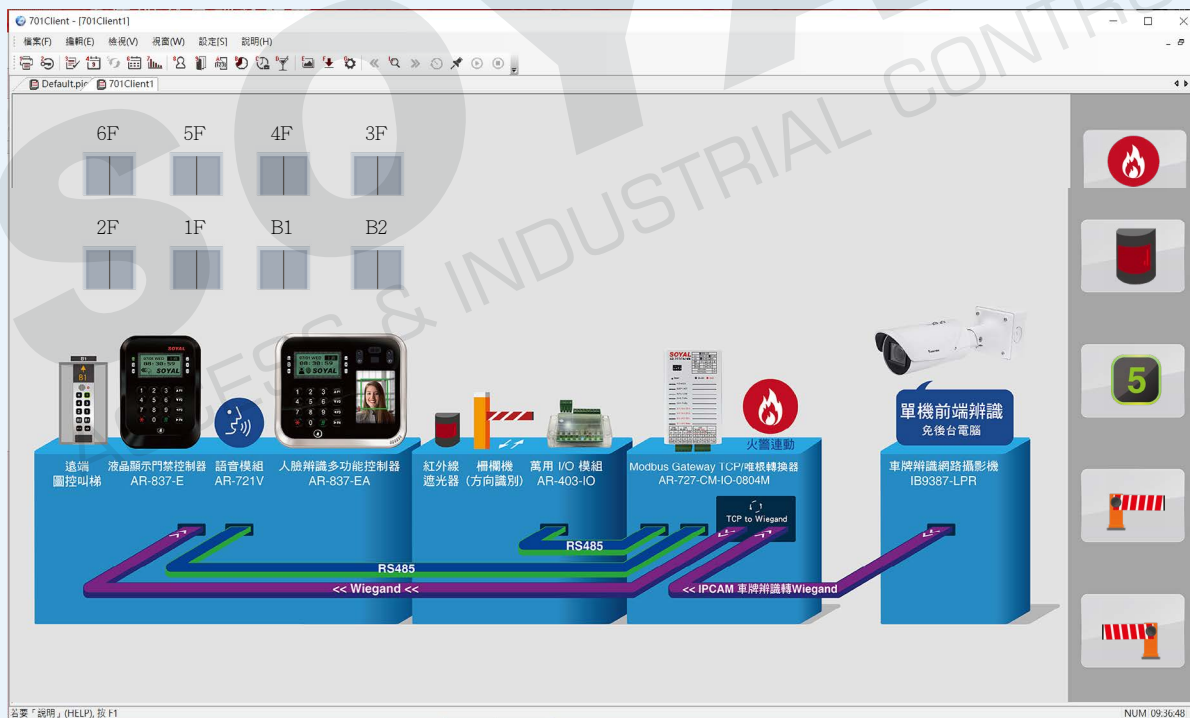
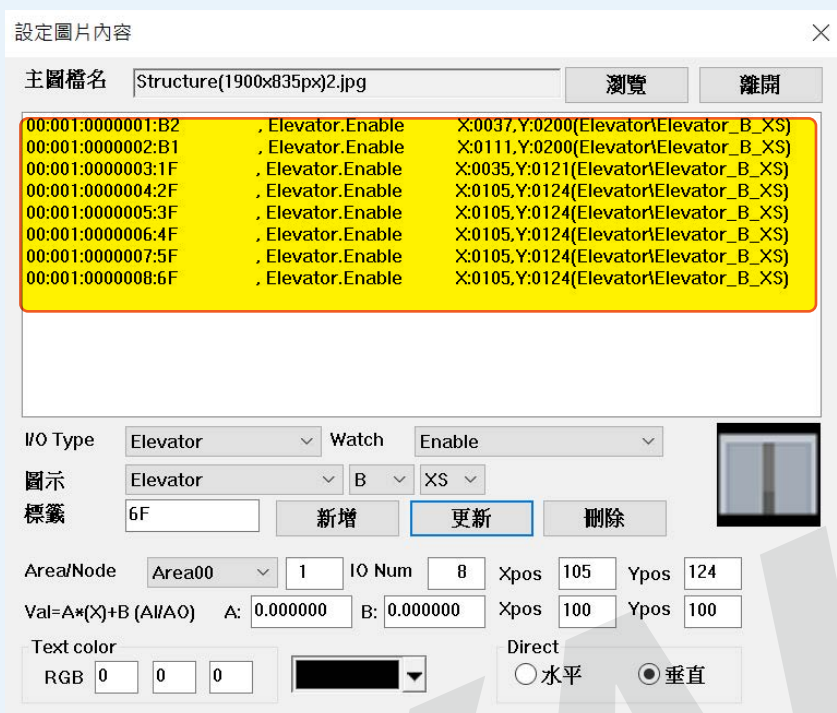

B. 設定入口(AR-837-EA-T) 和 LPR IP 車牌辨識攝影機

硬體	站號	站號	類型	I/O類型	I/O Num
AR-837-EA-T (入口門禁控制器)	2		*控制器	Reader	17
車牌辨識攝影機		WG Port	*讀頭	Reader	18

B-1 設定入口處的讀卡機站號002

- 設定讀卡機門位狀態：

- Step 1. I/O 類型：Reader
- Step 2. Watch: Door Status
- Step 3. 圖示: Door, Type D, Size M
- Step 4. 標籤名稱：Entrance
- Step 5. 區域/站號/ IO Num：Area00, Node ID: 2, IO Num: 17

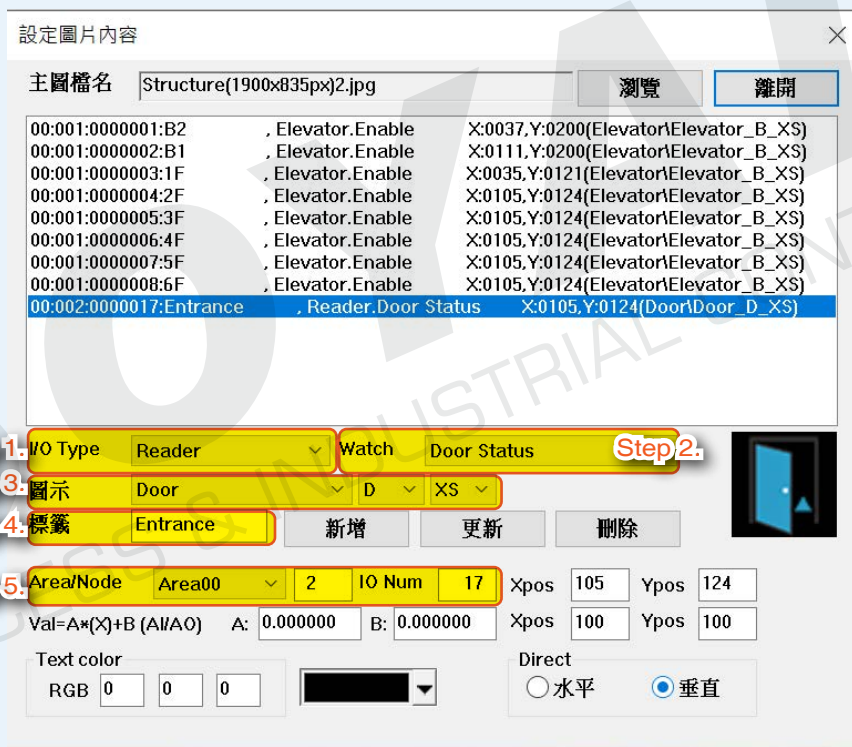

- 設定讀卡機警戒狀態

- Step 1. I/O 類型 : Reader
- Step 2. Watch: Arm/Alarm
- Step 3. 圖示: Arming, Type A, Size M
- Step 4. 標籤名稱 : Entrance
- Step 5. 區域/站號/ IO Num : Area00, Node ID: 2, IO Num: 17

設定圖片內容

主圖檔名 Structure(1900x835px)2.jpg 瀏覽 離開

00:001:0000001:B2	, Elevator.Enable	X:0037,Y:0200(Elevator\Elevator_B_XS)
00:001:0000002:B1	, Elevator.Enable	X:0111,Y:0200(Elevator\Elevator_B_XS)
00:001:0000003:1F	, Elevator.Enable	X:0035,Y:0121(Elevator\Elevator_B_XS)
00:001:0000004:2F	, Elevator.Enable	X:0105,Y:0124(Elevator\Elevator_B_XS)
00:001:0000005:3F	, Elevator.Enable	X:0105,Y:0124(Elevator\Elevator_B_XS)
00:001:0000006:4F	, Elevator.Enable	X:0105,Y:0124(Elevator\Elevator_B_XS)
00:001:0000007:5F	, Elevator.Enable	X:0105,Y:0124(Elevator\Elevator_B_XS)
00:001:0000008:6F	, Elevator.Enable	X:0105,Y:0124(Elevator\Elevator_B_XS)
00:002:0000017:Entrance	, Reader.Door Status	X:0105,Y:0124(Door\Door_D_XS)
00:002:0000017:Entrance	, Reader.Arm/Alarm	X:0037,Y:0200(Arming\Arming_A_M)

Step 1. I/O Type Reader Watch Arm/Alarm Step 2.

Step 3. 圖示 Arming A M

Step 4. 標籤 Entrance 新增 更新 刪除

Step 5. Area/Node Area00 2 IO Num 17 Xpos 37 Ypos 200

Val=A*(X)+B (A/A0) A: 0.000000 B: 0.000000 Xpos 100 Ypos 75

Text color RGB 0 0 0 Direct 水平 垂直

B-2 設定LPR車牌辨識攝影機

- 設定讀卡機門位狀態：

- Step 1. I/O 類型 : Reader
- Step 2. Watch: Door Status
- Step 3. 圖示: Barrier, Type A, Size S
- Step 4. 標籤名稱 : Parking_WG
- Step 5. 區域/站號/ IO Num : Area00, Node ID: 2, IO Num: 18

設定圖片內容

主圖檔名 Structure(1900x835px)2.jpg

00:001:0000001:B2	, Elevator.Enable	X:0037,Y:0200(ElevatorElevator_B_XS)
00:001:0000002:B1	, Elevator.Enable	X:0111,Y:0200(ElevatorElevator_B_XS)
00:001:0000003:1F	, Elevator.Enable	X:0035,Y:0121(ElevatorElevator_B_XS)
00:001:0000004:2F	, Elevator.Enable	X:0105,Y:0124(ElevatorElevator_B_XS)
00:001:0000005:3F	, Elevator.Enable	X:0105,Y:0124(ElevatorElevator_B_XS)
00:001:0000006:4F	, Elevator.Enable	X:0105,Y:0124(ElevatorElevator_B_XS)
00:001:0000007:5F	, Elevator.Enable	X:0105,Y:0124(ElevatorElevator_B_XS)
00:001:0000008:6F	, Elevator.Enable	X:0105,Y:0124(ElevatorElevator_B_XS)
00:002:0000017:Entrance	, Reader.Door Status	X:1138,Y:0047(DoorDoor_D_XS)
00:002:0000017:Entrance	, Reader.Arm/Alarm	X:1745,Y:0242(ArmingArming_A_M)
00:002:0000018:Parking_WG	, Reader.Door Status	X:1482,Y:0106(BarrierBarrier_A_S)

Step 1. IO Type Reader Watch Door Status Step 2.

Step 3. 圖示 Barrier A S

Step 4. 標籤 Parking_WG 新增 更新 刪除

Step 5. Area/Node Area00 2 IO Num 18 Xpos 1482 Ypos 106

Val=A*(X)+B (A/AO) A: 0.000000 B: 0.000000 Xpos 100 Ypos 75

Text color RGB 0 0 0 Direct 水平 垂直

B-3 完成的設定及位置

設定圖片內容

主圖檔名 Structure(1900x835px)2.jpg

00:001:0000001:B2	, Elevator.Enable	X:0037,Y:0200(ElevatorElevator_B_XS)
00:001:0000002:B1	, Elevator.Enable	X:0111,Y:0200(ElevatorElevator_B_XS)
00:001:0000003:1F	, Elevator.Enable	X:0035,Y:0121(ElevatorElevator_B_XS)
00:001:0000004:2F	, Elevator.Enable	X:0105,Y:0124(ElevatorElevator_B_XS)
00:001:0000005:3F	, Elevator.Enable	X:0105,Y:0124(ElevatorElevator_B_XS)
00:001:0000006:4F	, Elevator.Enable	X:0105,Y:0124(ElevatorElevator_B_XS)
00:001:0000007:5F	, Elevator.Enable	X:0105,Y:0124(ElevatorElevator_B_XS)
00:001:0000008:6F	, Elevator.Enable	X:0105,Y:0124(ElevatorElevator_B_XS)
00:002:0000017:Entrance	, Reader.Door Status	X:1138,Y:0047(DoorDoor_D_XS)
00:002:0000017:Entrance	, Reader.Arm/Alarm	X:1745,Y:0242(ArmingArming_A_M)
00:002:0000018:Parking_WG	, Reader.Door Status	X:1482,Y:0106(BarrierBarrier_A_S)



C. 設定AR-727CM-IO

硬體	站號	站號	類型	I/O類型	I/O Num
AR-727-CM-IO-0804M IP: 192.168.1.174	3		*TCP_IO	DIO State	DIO 火警 : 511 D11停車場入口 : 1 D12停車場出口 : 2 DO0 遠端控制柵欄機 : 512 DO1~DO2 : WG訊號

- 設定DIO 火警 :

- Step 1. I/O 類型 : Digital IO
- Step 2. Watch: DIO State
- Step 3. 圖示: Fire, Type A, Size M
- Step 4. 標籤名稱 : Fire Alarm
- Step 5. 區域/站號/ IO Num : Area00, Node ID: 3, IO Num: 511

設定圖片內容

主圖檔名: Structure(1900x835px)2.jpg 瀏覽 離開

00:001:000003:1F	, Elevator.Enable	X:0035,Y:0121(ElevatorElevator_B_XS)
00:001:000004:2F	, Elevator.Enable	X:0105,Y:0124(ElevatorElevator_B_XS)
00:001:000005:3F	, Elevator.Enable	X:0105,Y:0124(ElevatorElevator_B_XS)
00:001:000006:4F	, Elevator.Enable	X:0105,Y:0124(ElevatorElevator_B_XS)
00:001:000007:5F	, Elevator.Enable	X:0105,Y:0124(ElevatorElevator_B_XS)
00:001:000008:6F	, Elevator.Enable	X:0105,Y:0124(ElevatorElevator_B_XS)
00:002:000017:Entrance	, Reader.Door Status	X:1138,Y:0047(DoorDoor_D_XS)
00:002:000017:Entrance	, Reader.Arm/Alarm	X:1745,Y:0242(ArmingArming_A_XS)
00:002:000018:Parking_WG	, Reader.Door Status	X:1482,Y:0106(BarrierBarrier_B_XS)
00:003:0000511:Fire Alarm	, Digital IO.DIO State	X:1743,Y:0639(FireFire_A_M)
00:003:000001:Car at entranc	, Digital IO.DIO State	X:1076,Y:0115(AlarmAlarm_B_XS)
00:003:000002:Car at exit	, Digital IO.DIO State	X:1081,Y:0203(AlarmAlarm_B_XS)
00:003:0000512:Force Open	, Digital IO.DIO State	X:1732,Y:0411(BarrierBarrier_B_XS)

Step 1. I/O Type: Digital IO Watch: DIO State Step 2.

Step 3. 圖示: Fire A M

Step 4. 標籤: Fire Alarm 新增 更新 刪除

Step 5. Area/Node: Area00 3 IO Num: 511 Xpos: 1743 Ypos: 639

Val=A*(X)+B (A/A/O) A: 0.000000 B: 0.000000 Xpos: 1743 Ypos: 614

Text color: RGB 0 0 0 Direct: 水平 垂直

- 設定DI1停車場入口
 - Step 1. I/O 類型 : Digital IO
 - Step 2. Watch: DIO State
 - Step 3. 圖示: Alarm, Type B, Size XS
 - Step 4. 標籤名稱 : Car at entrance
 - Step 5. 區域/站號/ IO Num : Area00, Node ID: 3, IO Num: 1

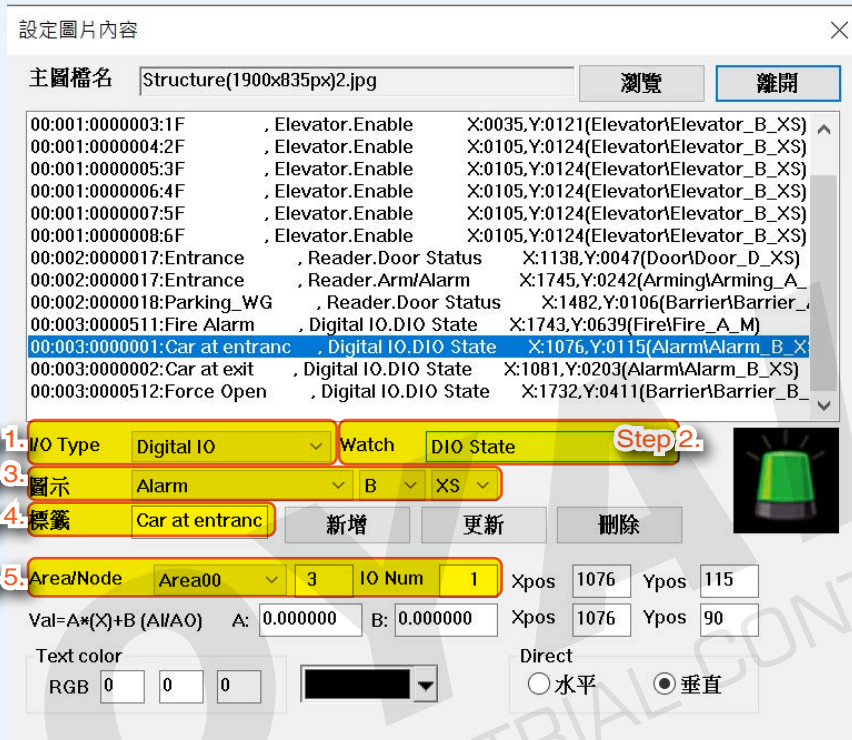

- 設定DI2停車場出口
 - Step 1. I/O 類型 : Digital IO
 - Step 2. Watch: DIO State
 - Step 3. 圖示: Alarm, Type B, Size XS
 - Step 4. 標籤名稱 : Car at exit
 - Step 5. 區域/站號/ IO Num : Area00, Node ID: 3, IO Num: 2

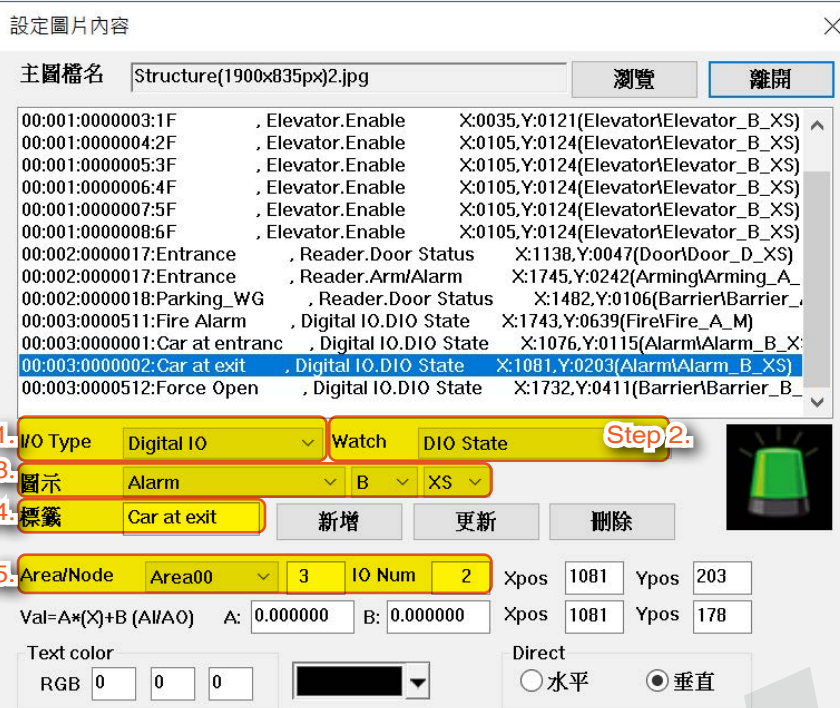

- 設定DIO 強制開啟柵欄機

- Step 1. I/O 類型 : Digital IO
- Step 2. Watch: DIO State
- Step 3. 圖示: Barrier, Type B, Size M
- Step 4. 標籤名稱 : Force Open
- Step 5. 區域/站號/ IO Num : Area00, Node ID: 3, IO Num: 512

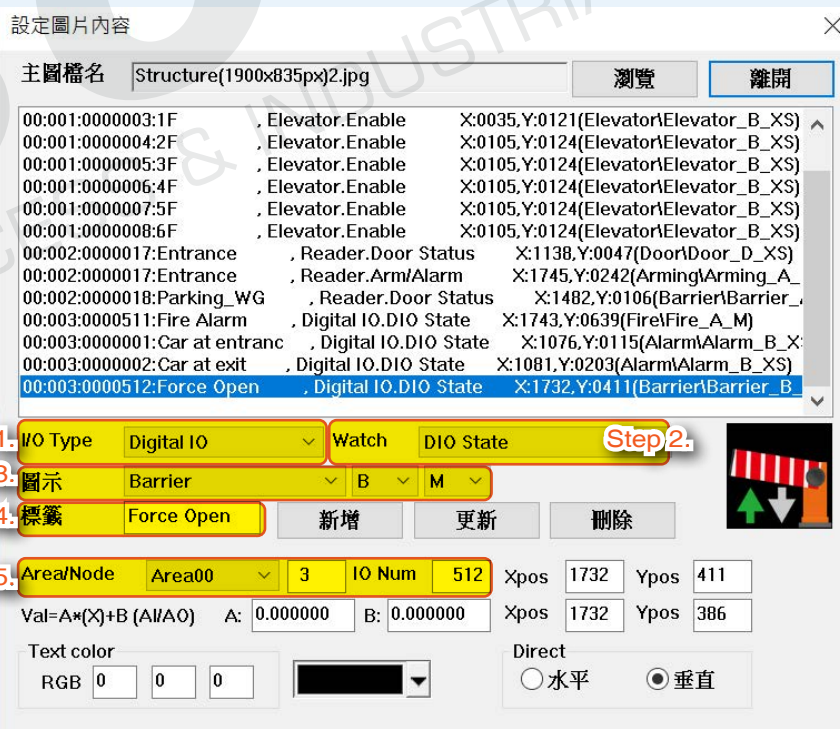

完成的設定及位置

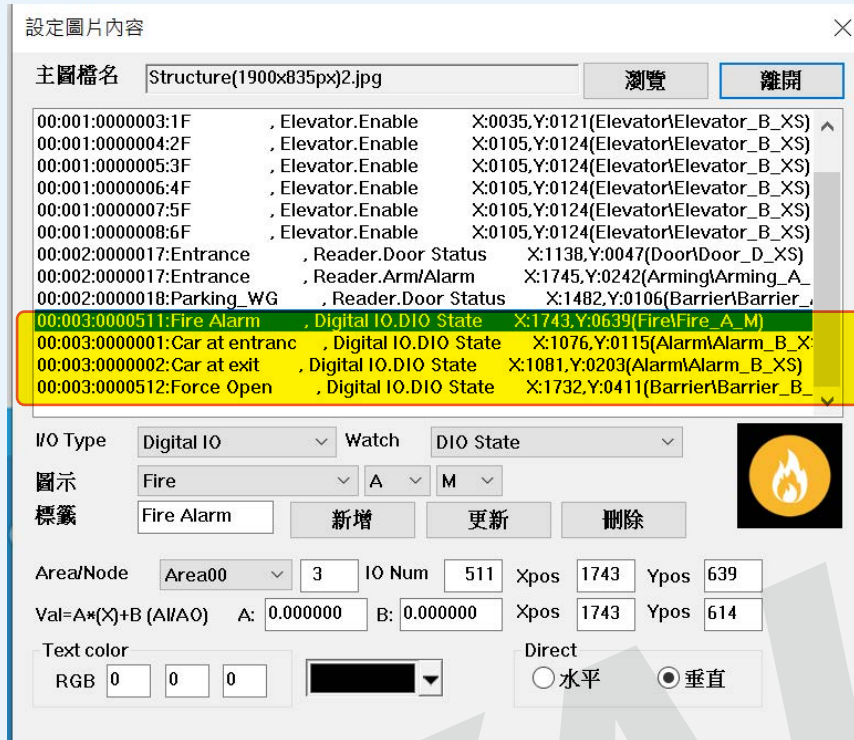

- 1 汽車在出入口時監控狀態
- 2 強制開啟停車場柵欄機按鈕
- 3 監測火災警報事件狀態



D. 設定 AR-403-IO-0404M 停車場進出方向辨識

硬體	站號	站號	類型	I/O類型	I/O Num
AR-403-IO-0404M Setting as RF/FF Falling Mode via Commview	4		*RS485_IO	DIO State	DIO~DI1 前緣觸發: 0~1 DO0 柵欄機開啟: 512

- 設定 DIO 第一個感應線圈：

- Step 1. I/O 類型 : Digital IO
- Step 2. Watch: DIO State
- Step 3. 圖示: Lamp, Type E, Size S
- Step 4. 標籤名稱 : Loop_0
- Step 5. 區域/站號/ IO Num : Area00, Node ID: 4, IO Num: 0

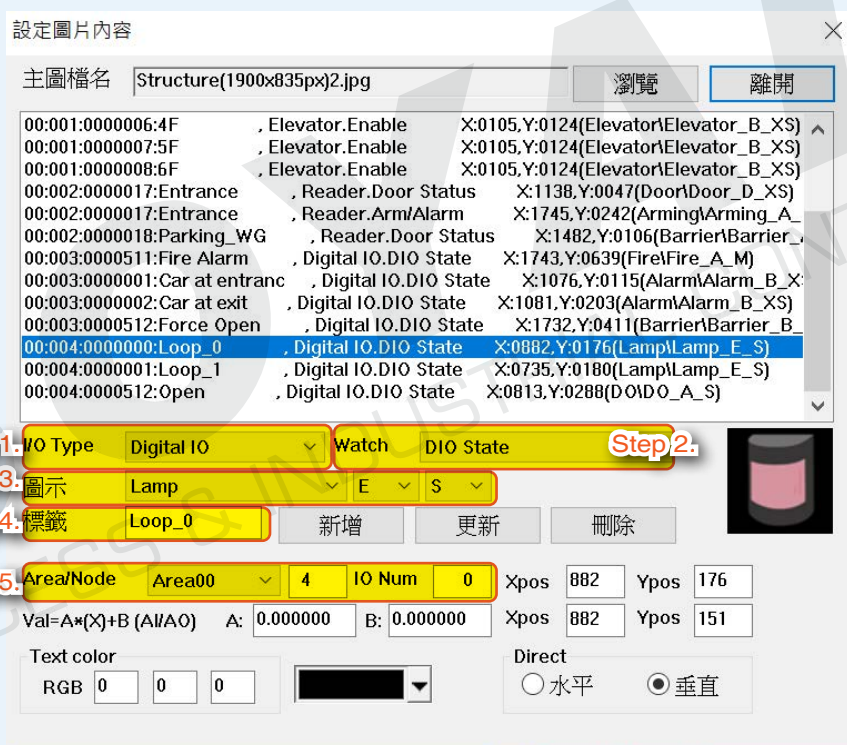

- 設定 DI1 第二個感應線圈：

- Step 1. I/O 類型：Digital IO
- Step 2. Watch: DIO State
- Step 3. 圖示: Lamp, Type E, Size S
- Step 4. 標籤名稱：Loop_1
- Step 5. 區域/站號/ IO Num：Area00, Node ID: 4, IO Num: 1

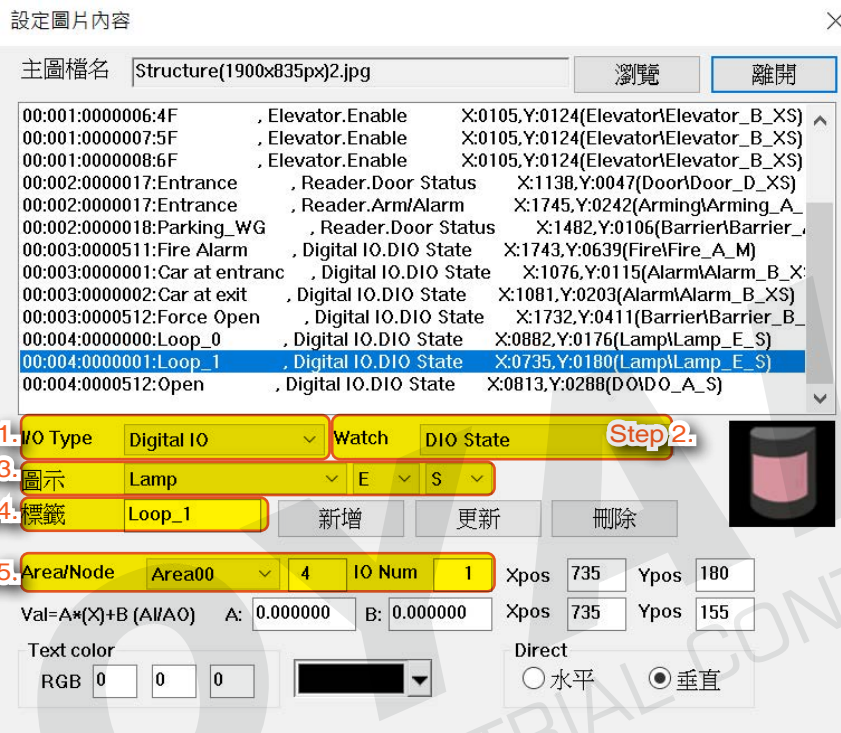

- 設定DO0 柵欄機開啟

- Step 1. I/O 類型：Digital IO
- Step 2. Watch: DIO State
- Step 3. 圖示: DO, Type A, Size S
- Step 4. 標籤名稱：Open
- Step 5. 區域/站號/ IO Num：Area00, Node ID: 4, IO Num: 512

- 設定DO0 柵欄機開啟

Step 1. I/O 類型 : Digital IO

Step 2. Watch: DIO State

Step 3. 圖示: DO, Type A, Size S

Step 4. 標籤名稱 : Open

Step 5. 區域/站號/ IO Num : Area00, Node ID: 4, IO Num: 512

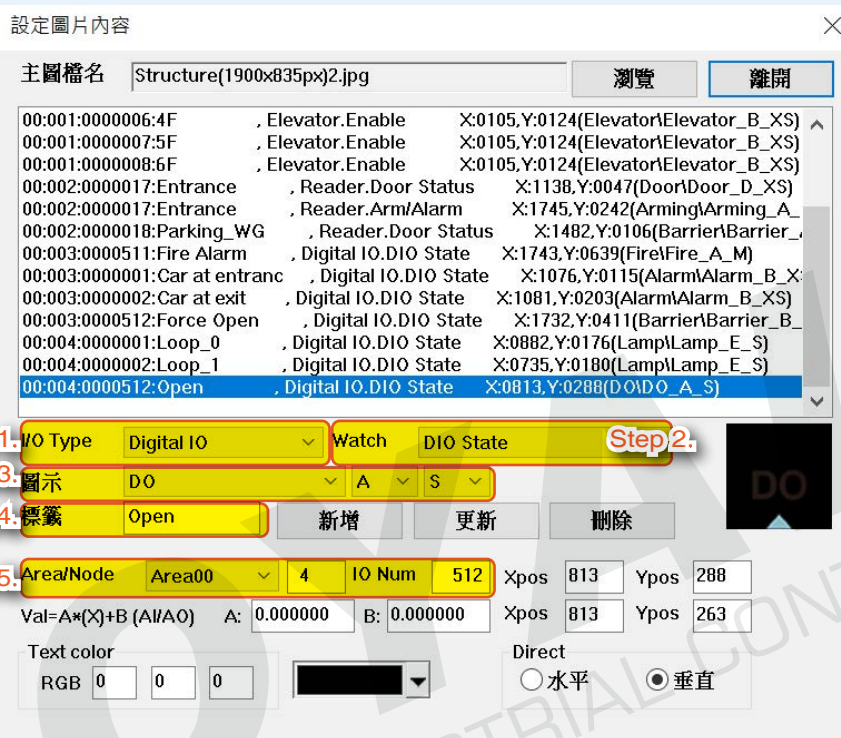

完成的設定及位置

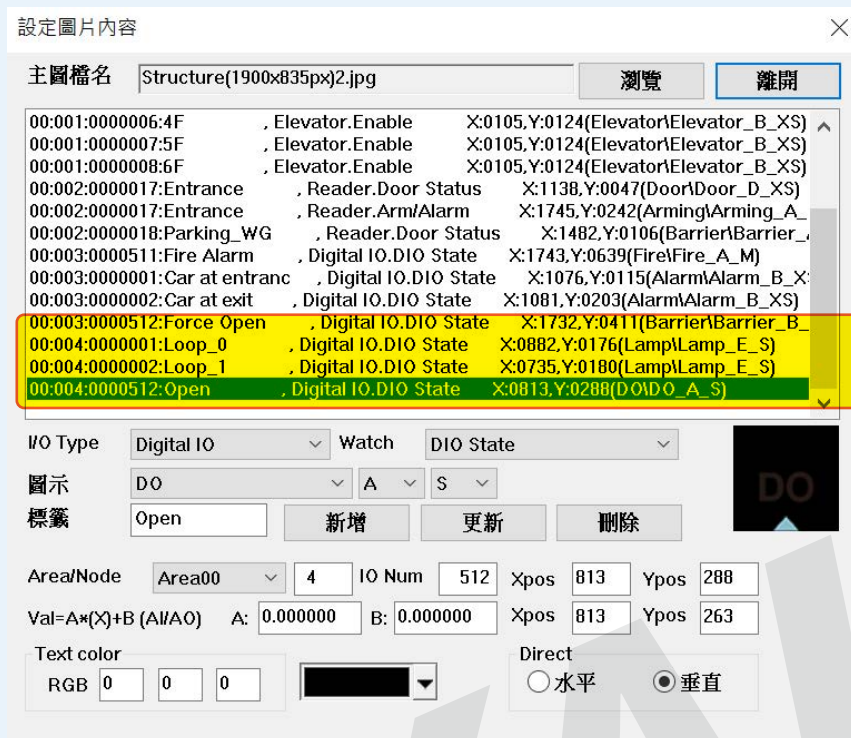

- 1 監測柵欄機紅外線感應圈狀態
- 2 遠端控制柵欄機開啟/關閉



(六) 更改參數編輯存檔

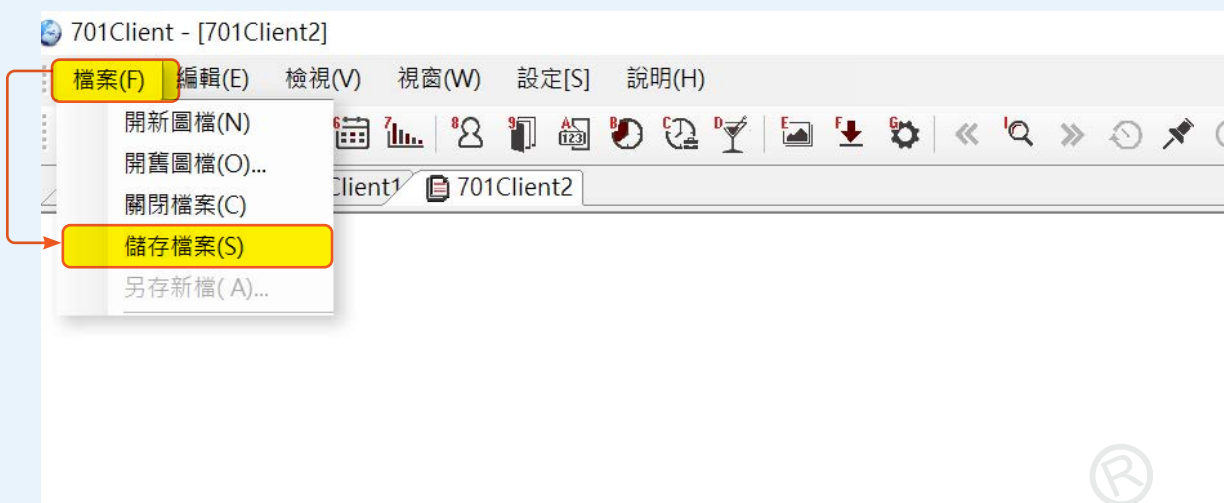

(七) 編輯跳圖參數

編輯動態跳圖時可以選擇底圖.pic設定事件跳圖的參數，當事件觸發時就會立即顯示目前當下狀態底圖。

範例設定:參考以下的產品類型相對應的I/O類型，從每個事件中選擇每個I/O 類型：

硬體	站號	站號	類型	I/O類型	I/O Num	POP UP
AR-837-E (電梯控制器)	1		*控制器			
AR-401-IO-0016R		1	*數位輸入 模組	Elevator	B2~6F:1~8	
AR-837-EA-T (入口門禁控制器)	2		*控制器	Reader	17	1.Reader Access & Reader Arming
車牌辨識攝影機		WG Port	*讀頭	Reader	18	
AR-727-CM-IO-0804M IP: 192.168.1.174	3		*TCP_IO	DIO State	DI0 火警：511 DI1停車場入口：1 DI2停車場出口：2 DO0 遠端控制柵欄 機：512 DO1~DO2：WG訊 號	2.火警 (DI) 3.停車場入口 (DO) 4.停車場出口(DO)
AR-403-IO-0404M Setting as RF/FF Falling Mode via Commview	4		*RS485_IO	DIO State	DI0~DI1 前緣觸發： 0~1 DO0 柵欄機開啟： 512	5.柵欄機開啟 (DO)
*所有的連接設備都是經由701ServerSQL						

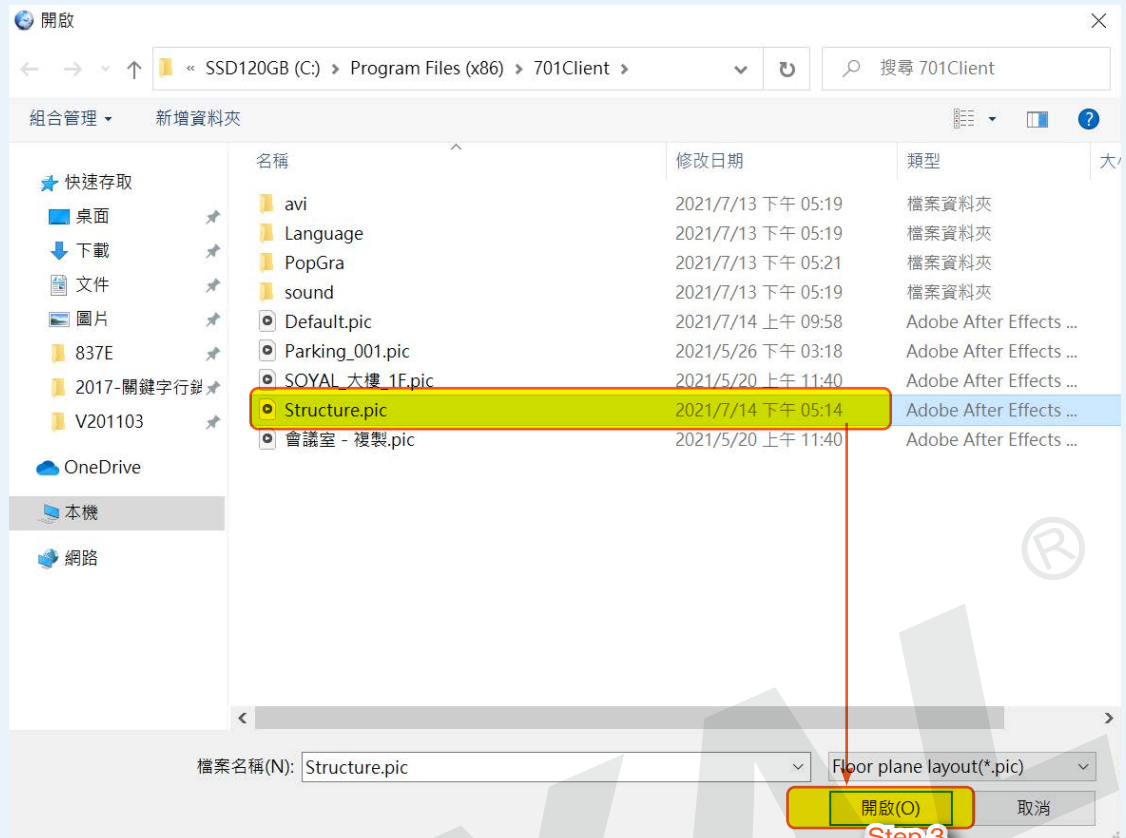

Step 4. 開始設定跳圖參數

- 設定入口門禁控制器 AR-837-EA-T，在讀卡機通行或警戒狀態下具有彈出視窗Site Plan

Step 1. I/O 類型 : Reader

Step 2. 區域/站號/ IO Num : Area00, Node ID: 2, IO Num: 17

Step 3. 跳圖選項: Reader Access / Reader Arming

Step 4. 選擇 "新增事件" 即可顯示於跳圖列表視窗中

跳圖表格

Event Type	Area/Node	IO Num	FileName
Reader	00:002	017	Structure.pic
Digital IO	00:003	511	Structure.pic
Digital IO	00:003	001	Structure.pic
Digital IO	00:003	002	Structure.pic
Digital IO	00:004	512	Structure.pic

刪除 更新 離開

Step 1: Event Type Reader Plane File Structure.pic 換底圖

Step 2: Area Area00 Node 2 IO Num 17 新增事件 Step 4:

跳圖選項

Step 3:

<input type="checkbox"/> DIO-On	<input type="checkbox"/> Reader Egress	<input type="checkbox"/> Zone1 Alarm	<input type="checkbox"/> Ext_Zone1
<input type="checkbox"/> DIO_OFF	<input type="checkbox"/> Alarm	<input type="checkbox"/> Zone2 Alarm	<input type="checkbox"/> Ext_Zone2
<input type="checkbox"/> DI Break/DO Blank	<input type="checkbox"/> Zone Arming	<input type="checkbox"/> Zone3 Alarm	<input type="checkbox"/> Ext_Zone3
<input type="checkbox"/> AIO_HI	<input type="checkbox"/> Zone Disarming	<input type="checkbox"/> Zone4 Alarm	<input type="checkbox"/> Ext_Zone4
<input type="checkbox"/> AIO_RTN	<input type="checkbox"/> Panic Alarm	<input type="checkbox"/> Zone5 Alarm	<input type="checkbox"/> Ext_Zone5
<input type="checkbox"/> Door Status	<input type="checkbox"/> Emergency	<input type="checkbox"/> Zone6 Alarm	<input type="checkbox"/> Ext_Zone6
<input checked="" type="checkbox"/> Reader Access	<input type="checkbox"/> Fire Alarm	<input type="checkbox"/> Zone7 Alarm	<input type="checkbox"/> Ext_Zone7
<input checked="" type="checkbox"/> Reader Alarm	<input type="checkbox"/> Temp Alarm	<input type="checkbox"/> Zone8 Alarm	<input type="checkbox"/> Ext_Zone8

• 設定火警

Step 1. I/O 類型 : Digital IO

Step 2. 區域/站號/ IO Num : Area00, Node ID: 3, IO Num: 511

Step 3. 跳圖選項: DIO-ON

Step 3. 選擇 "新增事件" 即可顯示於跳圖列表視窗中

跳圖表格

Event Type	Area/Node	IO Num	FileName
Reader	00:002	017	Structure.pic
Digital IO	00:003	511	Structure.pic
Digital IO	00:003	001	Structure.pic
Digital IO	00:003	002	Structure.pic
Digital IO	00:004	512	Structure.pic

刪除 更新 離開

Step 1: Event Type Digital IO Plane File Structure.pic 換底圖

Step 2: Area Area00 Node 3 IO Num 511 新增事件 Step 4:

跳圖選項

Step 3:

<input checked="" type="checkbox"/> DIO-On	<input type="checkbox"/> Reader Egress	<input type="checkbox"/> Zone1 Alarm	<input type="checkbox"/> Ext_Zone1
<input type="checkbox"/> DIO_OFF	<input type="checkbox"/> Alarm	<input type="checkbox"/> Zone2 Alarm	<input type="checkbox"/> Ext_Zone2
<input type="checkbox"/> DI Break/DO Blank	<input type="checkbox"/> Zone Arming	<input type="checkbox"/> Zone3 Alarm	<input type="checkbox"/> Ext_Zone3
<input type="checkbox"/> AIO_HI	<input type="checkbox"/> Zone Disarming	<input type="checkbox"/> Zone4 Alarm	<input type="checkbox"/> Ext_Zone4
<input type="checkbox"/> AIO_RTN	<input type="checkbox"/> Panic Alarm	<input type="checkbox"/> Zone5 Alarm	<input type="checkbox"/> Ext_Zone5
<input type="checkbox"/> Door Status	<input type="checkbox"/> Emergency	<input type="checkbox"/> Zone6 Alarm	<input type="checkbox"/> Ext_Zone6
<input type="checkbox"/> Reader Access	<input type="checkbox"/> Fire Alarm	<input type="checkbox"/> Zone7 Alarm	<input type="checkbox"/> Ext_Zone7
<input type="checkbox"/> Reader Alarm	<input type="checkbox"/> Temp Alarm	<input type="checkbox"/> Zone8 Alarm	<input type="checkbox"/> Ext_Zone8

- 設定感測器在停車場入口處感應汽車：

- Step 1. I/O 類型 : Digital IO
- Step 2. 區域/站號/ IO Num : Area00, Node ID: 3, IO Num: 1
- Step 3. 跳圖選項: DIO-ON
- Step 4. 選擇 "新增事件" 即可顯示於跳圖列表視窗中

The screenshot shows a window titled "跳圖表格" (Jump Table) with a table of event configurations. The table has columns for Event Type, Area/Node, IO Num, and FileName. A row for "Digital IO" with Area/Node "00:003" and IO Num "001" is selected. Below the table, there are controls for "Event Type" (set to Digital IO), "Plane File" (Structure.pic), "Area" (Area00), "Node" (3), and "IO Num" (1). A "新增事件" (Add Event) button is highlighted. A detailed "跳圖選項" (Jump Options) panel is open, showing various checkboxes, with "DIO-On" checked.

Event Type	Area/Node	IO Num	FileName
Reader	00:002	017	Structure.pic
Digital IO	00:003	511	Structure.pic
Digital IO	00:003	001	Structure.pic
Digital IO	00:003	002	Structure.pic
Digital IO	00:004	512	Structure.pic

跳圖選項

<input checked="" type="checkbox"/> DIO-On	<input type="checkbox"/> Reader Egress	<input type="checkbox"/> Zone1 Alarm	<input type="checkbox"/> Ext_Zone1
<input type="checkbox"/> DIO_OFF	<input type="checkbox"/> Alarm	<input type="checkbox"/> Zone2 Alarm	<input type="checkbox"/> Ext_Zone2
<input type="checkbox"/> DI Break/DO Blanl	<input type="checkbox"/> Zone Arming	<input type="checkbox"/> Zone3 Alarm	<input type="checkbox"/> Ext_Zone3
<input type="checkbox"/> AI0_HI	<input type="checkbox"/> Zone Disarming	<input type="checkbox"/> Zone4 Alarm	<input type="checkbox"/> Ext_Zone4
<input type="checkbox"/> AI0_RTN	<input type="checkbox"/> Panic Alarm	<input type="checkbox"/> Zone5 Alarm	<input type="checkbox"/> Ext_Zone5
<input type="checkbox"/> Door Status	<input type="checkbox"/> Emergency	<input type="checkbox"/> Zone6 Alarm	<input type="checkbox"/> Ext_Zone6
<input type="checkbox"/> Reader Access	<input type="checkbox"/> Fire Alarm	<input type="checkbox"/> Zone7 Alarm	<input type="checkbox"/> Ext_Zone7
<input type="checkbox"/> Reader Alarm	<input type="checkbox"/> Temp Alarm	<input type="checkbox"/> Zone8 Alarm	<input type="checkbox"/> Ext_Zone8

- 設定感測器在停車場出口處感應汽車：

- Step 1. I/O 類型 : Digital IO
- Step 2. 區域/站號/ IO Num : Area00, Node ID: 3, IO Num: 13
- Step 3. 跳圖選項: DIO-ON
- Step 4. 選擇 "新增事件" 即可顯示於跳圖列表視窗中

跳圖表格

Event Type	Area/Node	IO Num	FileName
Reader	00:002	017	Structure.pic
Digital IO	00:003	511	Structure.pic
Digital IO	00:003	001	Structure.pic
Digital IO	00:003	002	Structure.pic
Digital IO	00:004	512	Structure.pic

刪除 更新 離開

Step 1: Event Type **Digital IO** Plane File Structure.pic 換底圖

Step 2: Area Area00 Node 3 IO Num 2 新增事件 Step 4:

Step 3: 跳圖選項

<input checked="" type="checkbox"/> DIO-On	<input type="checkbox"/> Reader Egress	<input type="checkbox"/> Zone1 Alarm	<input type="checkbox"/> Ext_Zone1
<input type="checkbox"/> DIO_OFF	<input type="checkbox"/> Alarm	<input type="checkbox"/> Zone2 Alarm	<input type="checkbox"/> Ext_Zone2
<input type="checkbox"/> DI Break/DO Blant	<input type="checkbox"/> Zone Arming	<input type="checkbox"/> Zone3 Alarm	<input type="checkbox"/> Ext_Zone3
<input type="checkbox"/> AIO_HI	<input type="checkbox"/> Zone Disarming	<input type="checkbox"/> Zone4 Alarm	<input type="checkbox"/> Ext_Zone4
<input type="checkbox"/> AIO_RTN	<input type="checkbox"/> Panic Alarm	<input type="checkbox"/> Zone5 Alarm	<input type="checkbox"/> Ext_Zone5
<input type="checkbox"/> Door Status	<input type="checkbox"/> Emergency	<input type="checkbox"/> Zone6 Alarm	<input type="checkbox"/> Ext_Zone6
<input type="checkbox"/> Reader Access	<input type="checkbox"/> Fire Alarm	<input type="checkbox"/> Zone7 Alarm	<input type="checkbox"/> Ext_Zone7
<input type="checkbox"/> Reader Alarm	<input type="checkbox"/> Temp Alarm	<input type="checkbox"/> Zone8 Alarm	<input type="checkbox"/> Ext_Zone8

- 設定感測器感應停車場柵欄機開啟:

Step 1. I/O 類型 : Digital IO

Step 2. 區域/站號/ IO Num : Area00, Node ID: 4, IO Num: 512

Step 3. 跳圖選項: DIO-ON

Step 4. 選擇 "新增事件" 即可顯示於跳圖列表視窗中

跳圖表格

Event Type	Area/Node	IO Num	FileName
Reader	00:002	017	Structure.pic
Digital IO	00:003	511	Structure.pic
Digital IO	00:003	001	Structure.pic
Digital IO	00:003	002	Structure.pic
Digital IO	00:004	512	Structure.pic

刪除 更新 離開

Step 1: Event Type **Digital IO** Plane File Structure.pic 換底圖

Step 2: Area Area00 Node 4 IO Num 512 新增事件 Step 4:

Step 3: 跳圖選項

<input checked="" type="checkbox"/> DIO-On	<input type="checkbox"/> Reader Egress	<input type="checkbox"/> Zone1 Alarm	<input type="checkbox"/> Ext_Zone1
<input type="checkbox"/> DIO_OFF	<input type="checkbox"/> Alarm	<input type="checkbox"/> Zone2 Alarm	<input type="checkbox"/> Ext_Zone2
<input type="checkbox"/> DI Break/DO Blant	<input type="checkbox"/> Zone Arming	<input type="checkbox"/> Zone3 Alarm	<input type="checkbox"/> Ext_Zone3
<input type="checkbox"/> AIO_HI	<input type="checkbox"/> Zone Disarming	<input type="checkbox"/> Zone4 Alarm	<input type="checkbox"/> Ext_Zone4
<input type="checkbox"/> AIO_RTN	<input type="checkbox"/> Panic Alarm	<input type="checkbox"/> Zone5 Alarm	<input type="checkbox"/> Ext_Zone5
<input type="checkbox"/> Door Status	<input type="checkbox"/> Emergency	<input type="checkbox"/> Zone6 Alarm	<input type="checkbox"/> Ext_Zone6
<input type="checkbox"/> Reader Access	<input type="checkbox"/> Fire Alarm	<input type="checkbox"/> Zone7 Alarm	<input type="checkbox"/> Ext_Zone7
<input type="checkbox"/> Reader Alarm	<input type="checkbox"/> Temp Alarm	<input type="checkbox"/> Zone8 Alarm	<input type="checkbox"/> Ext_Zone8

完成設定後，可以直接於"圖檔內容"操作和監控Site Plan

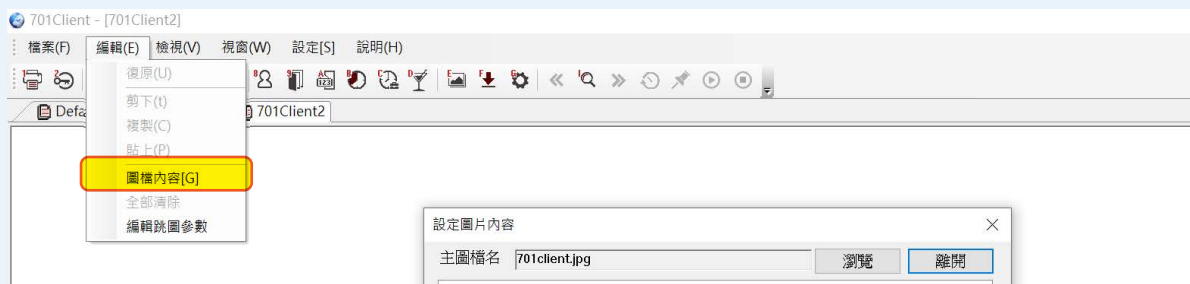

要返回編輯模式，請選擇 編輯-->編輯跳圖參數

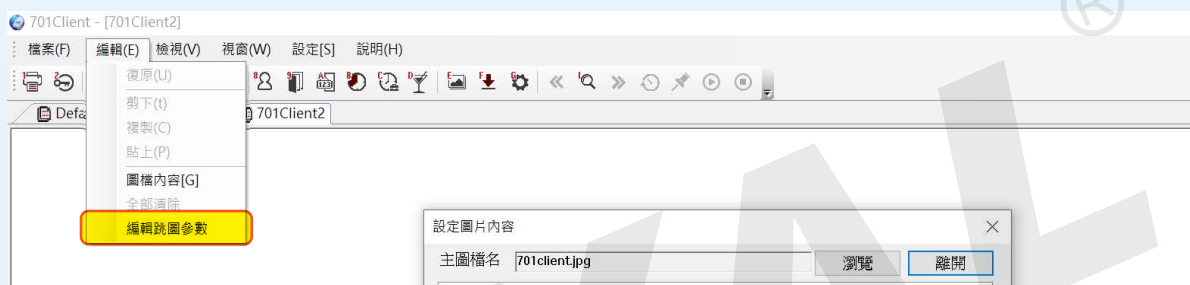

編輯完成後，選擇 POPIO 掃描以繼續監控和遠端控制

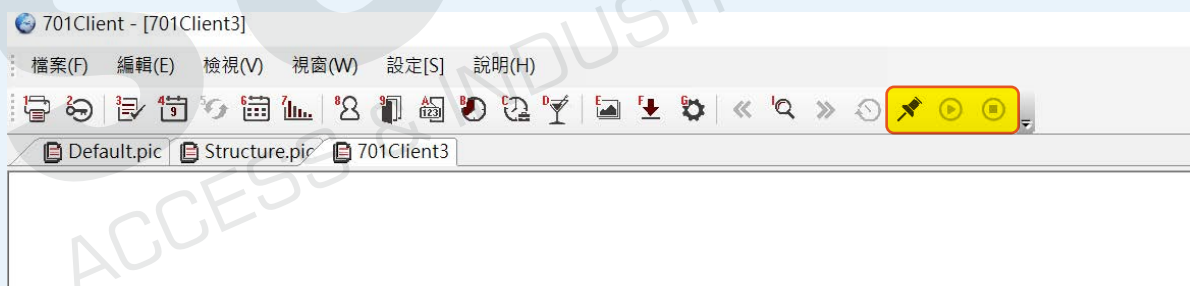

10.5 參考

(一) 音效檔製作

當 DI/DO 被觸發時，可以設定事件聲音名稱，可以分配到特定的IO表。

- 當DI / DO被觸發，並且只對DI / DO動作提示的音效（不適用於讀卡機類型）
- 音效檔案格式為WAV 格式。
- 音效檔文件存檔的路徑 C:\ProgramFiles(x86)\701Client\sound
- 音效檔名稱如下說明:

CtlPpxxNNNppppSSSSS.wav

CtlPp = 固定值，每個音效檔文件名稱都以“CtlPp”開頭

Xx = 區域（兩位數，範圍00~15）

NNN = 設備站號ID（範圍001~254）

Pppp = IO Number（範圍0000~1023）

SSSSS = IO狀態，可以設定名稱如下說明:

DI	Close, Open, Break（閃爍）	DO	ON, OFF, Blank (持續閃爍與訊號開啟)
	CtlPpxxNNNppppOpen.wav		CtlPpxxNNNppppON.wav
	CtlPpxxNNNppppClose.wav		CtlPpxxNNNppppOFF.wav
	CtlPpxxNNNppppBreak.wav		CtlPpxxNNNppppBlank.wav

.wav = 擴展 WAV 格式

範例:

CtlPp000040512ON.wav

→ 區域 00，設備站號ID 4，IO Number 512，當DO開啟時觸發聲音

CtlPp000040512OFF.wav

→ 區域 00，設備站號ID 4，IO Number 512，當DO關閉時觸發聲音

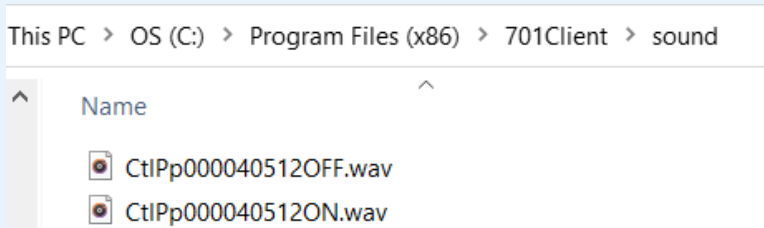

當有DO事件觸發時記錄檔會同時連動指定的音效檔啟用動聲音。

0164	15:29:32	004-00:Door_0	0256	00_04.barrier		Digital Output ON	DO On
0165	15:29:32	004-00:Door_0	0000	00_01.DI0000		Digital Input Open	Release/Off
0166	15:29:35	004-00:Door_0	0256	00_04.barrier		Digital Output OFF	DO Off

(二) 下載連結路徑

下載Symbols 動態圖型檔路徑：[SOYAL官方網站--資源下載區](#)

下載完整的應用案例: 可以在每個月SOYAL發佈電子報中查看
([SOYAL官方網站--資源下載區](#))





掃描QRCode
前往下載連結

(三) 障礙排除

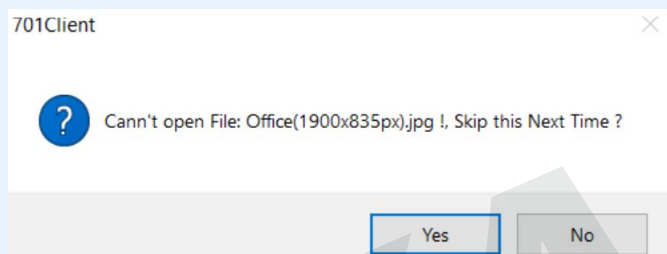
Q1：無法打開存檔的的圖檔. PIC時顯示錯誤畫面

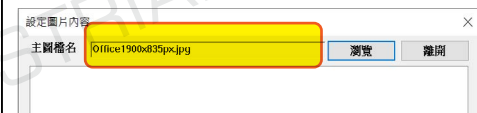

A1：出現此錯誤的畫面時，請重新開 701ClientSQL的編輯中的圖檔內容重新設定新的名稱。

修改前	
重新修改後的名稱  Office1900x835.jpg	編輯中的圖檔內容 > 重新匯入檔案 
兩個圖檔的名稱是不對，請更換JPG文件到正確的名稱為（1900x835）.JPG 再重新設置選則正確的檔名。	
修改後	
 Office(1900x835).jpg	

Q2 : Symbol 動態圖檔在編輯圖檔內容設定有顯示預覽圖片，但完成編輯之後 Symbol的動態圖檔無法顯示在平面圖中顯示，只有出現文字說明

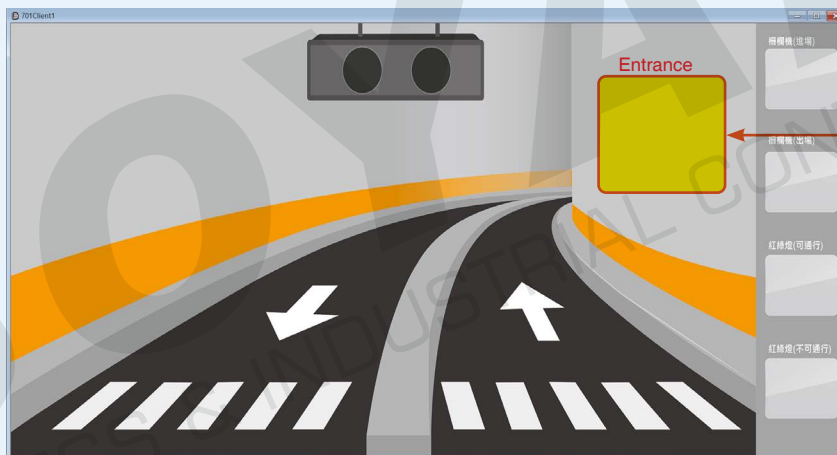
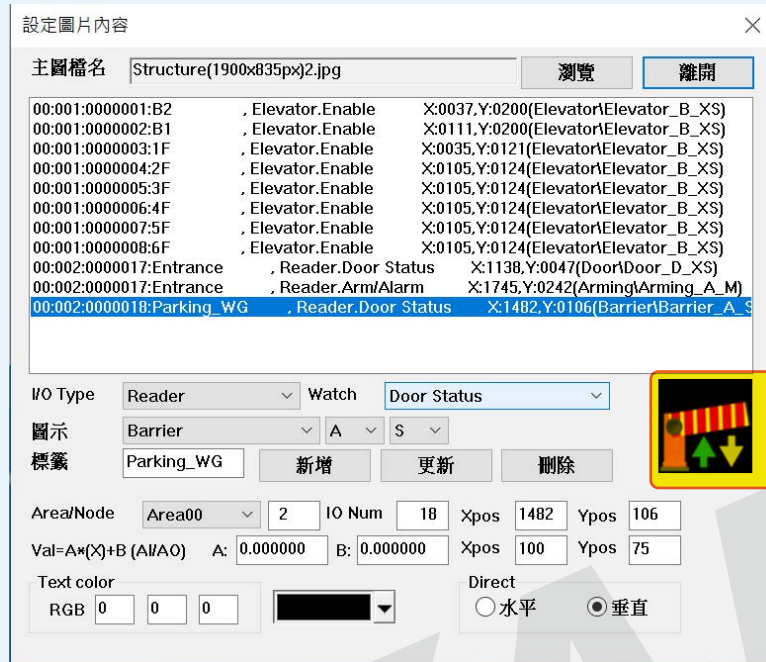

A2 : 請確認Symbol的動態圖檔是否為BMP Windows格式。如果設置為OS / 2格式，請改變成Windows格式

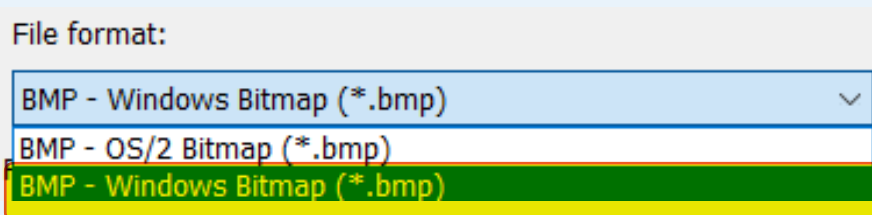

更多相關資訊：

- FAQ : [701Clientn 圖控篇 :IO 模組 AR-401MO 如何設計洗手間緊急按鈕平面圖通知](#)
- Youtube : [《701 Client》跳圖設定](#)

第11節 樓層控制

11.1 通行樓層編輯 10V5版及之後

701ClientSQL自10v5版本之後的用戶通行樓層設定改為以電梯為主的設定方式，也就是說可以針對不同電梯設定不同人員的各自通行樓層。並且可以個別指定各電梯的控制器之區碼及其站號，不再受限電梯控制器的站號範圍。

對於人員通行樓層下載的功能也增加了多電梯多人員一次下載的功能，不再需要各梯分別下載。對於習慣以文字檔案設定通行樓層的使用者，10v5版本改以智慧型的文字檔案匯出入模式，支援以樓層名稱編輯及僅須填寫有效通行樓層的方式，不再需要編輯成千上萬筆的流水資料欄位，除了文字檔的編輯設定變得簡單易懂之外匯入檔案時還能自動識別新舊版，對於舊系統升級十分實用。

(a.) 開啟樓層設定的兩個途徑

- 工具列樓層設定快速按鈕：只要在工具列上點選電梯圖示就能開啟新版本的電梯通行樓層對話窗



- 由【卡片資料編輯】對話窗的工具案鈕選項之【樓層設定】開啟。



如果用戶習慣舊版樓層設定的方式，可在701Client登錄註冊碼按下「Windows」鍵，然後輸入「regedit」開啟登入編輯程式尋找【電腦\HKEY_CURRENT_USER\Software\SOYAL\701Client\Settings\】新增【MULTI_LIFT】的【REG_DWORD】並將值設為0即可。

卡片資料編輯進入時:

MULTI_LIFT=1新版樓層編輯介面

MULTI_LIFT=0舊版樓層編輯介面

工具列進入時=新版樓層編輯介面

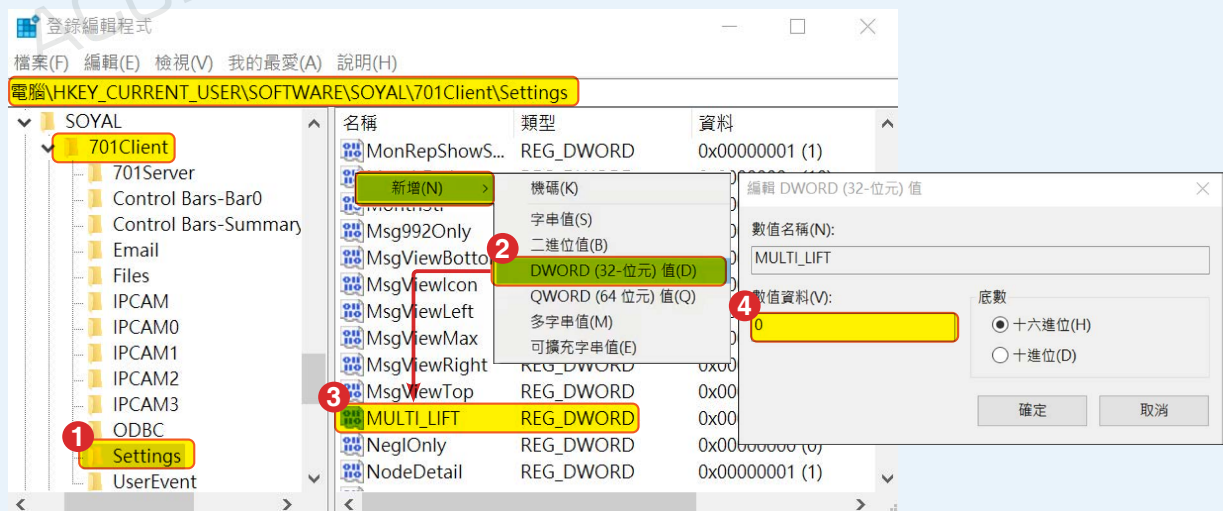

(b.) 對話窗欄位與按鈕功能

電梯選項可針對不同電梯設定，每一部電梯可命名名稱，設定區域區碼及控制器站號，第二層為接於多門控制器底下卡機時選擇，當單機使用無接多門控制器時選擇-X即可，選擇用戶位子，設定完必須勾選啟用此電梯才能將樓層編輯檔案下載至控制器。

Step 1. 共36部電梯可選擇

Step 2. 每部電梯可自由命名，可填寫中英文最多8個字

Step 3. 選擇電梯內控制器區碼(Area)，可選擇0~15

Step 4. 選擇電梯內控制器站號，可選擇001~254

Step 5. 電梯內控制器的子站號，如果該控制器連接於AR-716底下時選擇01~16，如果沒有則選擇(-X)

以下為樓控判斷識別表:

	單層模式	雙層模式集中型	雙層模式單獨型
架構			
樓層及別名資料	儲存於第一層H/E系列卡機	儲存於多門控制器AR-716-E16	儲存於第二層H/E系列控制器
軟體設定	區碼 00 控制器 001 第二層 -X	區碼 00 控制器 001 第二層 -X	區碼 00 控制器 001 第二層 02
韌體版本	標準韌體	樓層及別名由716E16管理 可以實現遠端樓層及別名顯示於第二層卡機	樓層及別名需轉發下載 由第二層RS485卡機管理
應用	控制器安裝在電梯車廂中	多門控制器安裝在建築物頂部的機房中	多門控制器安裝在電梯車廂中

※常見問題:客戶採用雙層模式的集中型架構，但在此架構中，只將樓控資料下載至第二層卡機內，導致刷卡時雖然驗證通過，但繼電器卻無法正常反應。因此，為解決這個問題，必須重新將樓控資料下載到多門控制器中。

Step 6. [啟用此電梯]: 需勾選啟用此電梯才能將設定的樓層資料寫入至讀卡機

Step 7. 編輯建立一部電梯時，請確認控制器站號，正確編輯每個樓層的名稱及對應的AR-401RO16點位。

第一排預設名稱(01F~16F)是AR401RO 站號001的DO1~16

第二排預設名稱(17F~32F)是AR401RO 站號002的DO1~16

第三排預設名稱(33F~48F)是AR401RO 站號005的DO1~16

第四排預設名稱(49F~64F)是AR401RO 站號006的DO1~16

Step 8. 設定好每個接點的對應樓層名稱以後先按下存檔,再接著依序選擇每個需要搭乘電梯的用戶位址進行編輯他們的通行樓層。



- Step 9.** [匯入]: 文字檔匯入時可自動分辨新舊檔案格式並且匯入。
- Step 10.** [匯出]: 文字檔匯出時採取智慧篩選模式，只有勾選通行樓層的人員才能匯出。
- Step 11.** [拷貝]: 拷貝當前本部梯的指定通行樓層，通常適用於將公用樓層套用到其他用戶。
- Step 12.** [貼上]: 將拷貝的用戶樓層設定，貼上到不同用戶的編輯欄位。
 ※詳細說明: 此功能適用於當編輯相同電梯時，拷貝當前用戶可通行的公用樓層，當切換用戶編輯時先按下貼上，在個別勾選可通行的單獨樓層
- Step 13.** [存檔]: 同一部梯人員切換時無需按下存檔按鈕，但是在以下三種情況必須要存檔:
 1. 電梯別切換之前，音軟體自動讀取另一部電梯的檔案，所以要先存檔
 2. 離開對話窗之前存檔
 3. 匯出文字檔之前存檔
- Step 14.** [寫入]: 會依據下載範圍自訂根據已存檔的各部梯資料下載到各電梯，寫入時會將所有勾選啟用的電梯下載。
- Step 15.** [讀回]: 於指定電梯讀回指定範圍的用戶資料存放到暫存區，讀回後要保留記得存檔，只會至指定的電梯單一部梯讀回，其他以啟用的電梯不會讀回。

※10V5版本後編輯檔案將會存放於Database 或 File AreaLiftxx.dat

※快速設定口訣: 指定控制器->接在多門就設第二層->啟用電梯->編輯電梯及各樓層名稱 -> 勾選每個人的通行樓層-> 存檔-> 下載

當編輯樓層資料時，可以使用文字檔進行編輯，優點在於擁有多部梯時，不需要進行重複的編輯，例如:可以複製一部梯的設定，然後針對不同用戶進行修改

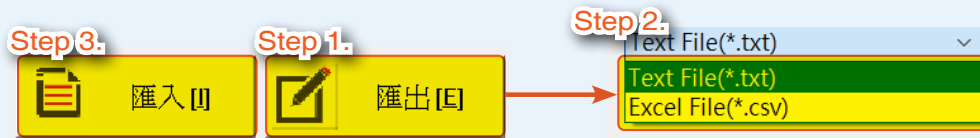

Step 1. 首次編輯樓層資料設定請先點選 [匯出]，轉出空白的可編輯樓層設定資料

Step 2. 樓層資料可選擇存為.txt 或 .csv檔案

Step 3. 文字檔匯入時可自動分辨新舊檔案格式並且匯入

※如果是10V4舊版想要升級到新版時，新版匯入功能支援舊版格式，所以舊版樓控資料匯出文字檔後可直接於新版本匯入

txt 編輯檔案:

csv 編輯檔案:

● 電梯控制編輯:

第一欄: EANF,為10V5版的樓層文字檔識別碼請勿更動。

Step 1. 第二欄: 電梯別欄位,第一部電梯請填入01,第二部梯請填寫02,最多36。

Step 2. 第三欄: 電梯名稱, 可填入中英文最多8個字。

Step 3. 第四欄: 電梯內控制器的區碼, 可填入0~15。

Step 4. 第五欄: 電梯內控制器的站號, 可填入1~254。

Step 5. 第六欄: 如果該控制器接於AR716底下時請填入1~16, 如果沒有則請填0。

Step 6. 第七欄: 如要啟用上述指定的電梯請填寫1, 不啟用則寫0。

對應軟體介面:

- 通行樓層名稱: 正確編輯每個樓層對應的AR-401RO16點位及名稱，共支援1~64樓層。
- 用戶可通行之樓層: 填寫用戶位址及指定用戶可通行之樓層。
- 備註: 可於#後方寫下提示用詞,如不需要可不填寫"

(d.) 範例介紹

樓層規劃表:

校園內有1000名學生													
A棟大樓						B棟大樓							
韌體		標準韌體				韌體		樓層及別名須轉發下載 由第二層RS485卡機管理					
架構		 Server 電腦 門禁控制器 Node ID 001				架構		 Server 電腦 多門連網控制器 Node ID 001 門禁控制器 Sub-Node 02					
樓層		1樓	2樓	3樓	4樓	5樓	樓層		B2樓	B1樓	1樓	2樓	3樓
樓層名稱		大廳	教室	圖書館	教室	教室	樓層名稱		視聽室	桌球室	大廳	教室	圖書館
可通行樓層	用戶001	✓	✓	✓	✓	✓	可通行樓層	用戶001			✓		✓
	用戶050	✓		✓	✓	✓		用戶050	✓		✓	✓	✓
	用戶1000	✓	✓	✓				用戶1000		✓	✓		✓

流程圖:

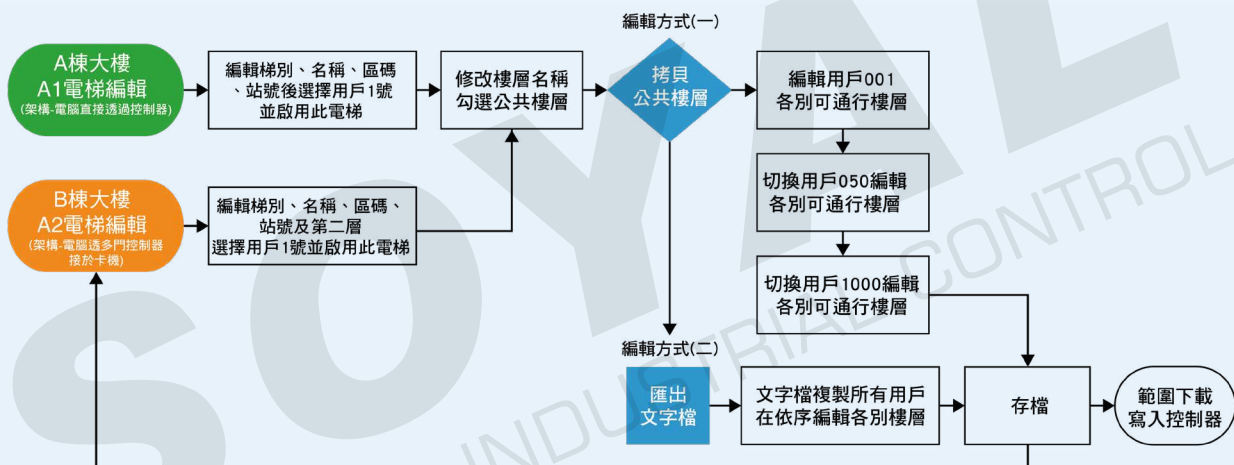

例:假設校園有兩部電梯 A1梯與A2梯分別於A棟與B棟大樓

校園內有1000名學生，需要通行兩部電梯的權限，而兩部電梯的1樓與3樓都為公共區域所有人員都可以通行。

A1 電梯使用一層架構(電腦直接連接於電腦)

A2 電梯使用二層架構(電腦透過多門控制器接於卡機)

以用戶01、050、1000為舉例:

電梯編輯編輯方式(一)

• A1 電梯編輯:

- Step 1. 先編輯梯別、電梯名稱、控制器區碼、站號，選擇用戶1號並且啟用此電梯。
- Step 2. 將樓層名稱做編輯然後勾選公共樓層。

各電梯人員可進出樓層編輯

Step 1: 電梯選定
 梯別# 01 A1梯 區碼 00 控制器 001 第二層 -X

用戶選擇 1 Andy 啟用此電梯

Step 2:

<input checked="" type="checkbox"/> 01 大廳	<input type="checkbox"/> 17 FL17	<input type="checkbox"/> 33 FL33	<input type="checkbox"/> 49 FL49
<input type="checkbox"/> 02 教室A	<input type="checkbox"/> 18 FL18	<input type="checkbox"/> 34 FL34	<input type="checkbox"/> 50 FL50
<input checked="" type="checkbox"/> 03 圖書館	<input type="checkbox"/> 19 FL19	<input type="checkbox"/> 35 FL35	<input type="checkbox"/> 51 FL51
<input type="checkbox"/> 04 教室B	<input type="checkbox"/> 20 FL20	<input type="checkbox"/> 36 FL36	<input type="checkbox"/> 52 FL52
<input type="checkbox"/> 05 教室C	<input type="checkbox"/> 21 FL21	<input type="checkbox"/> 37 FL37	<input type="checkbox"/> 53 FL53

Step 3. 接著按拷貝複製公共樓層。

Step 3:

匯入 (I)	匯出 (E)	存檔 (S)
拷備 (C)	貼上 (P)	離開 (X)

Step 4. 拷貝完後在勾選用戶1號的個別可通行樓層。

各電梯人員可進出樓層編輯

電梯選定
 梯別# 01 A1梯 區碼 00 控制器 001 第二層 -X

用戶選擇 1 Andy 啟用此電梯

Step 4:

<input checked="" type="checkbox"/> 01 大廳	<input type="checkbox"/> 17 FL17	<input type="checkbox"/> 33 FL33	<input type="checkbox"/> 49 FL49
<input checked="" type="checkbox"/> 02 教室A	<input type="checkbox"/> 18 FL18	<input type="checkbox"/> 34 FL34	<input type="checkbox"/> 50 FL50
<input checked="" type="checkbox"/> 03 圖書館	<input type="checkbox"/> 19 FL19	<input type="checkbox"/> 35 FL35	<input type="checkbox"/> 51 FL51
<input checked="" type="checkbox"/> 04 教室B	<input type="checkbox"/> 20 FL20	<input type="checkbox"/> 36 FL36	<input type="checkbox"/> 52 FL52
<input checked="" type="checkbox"/> 05 教室C	<input type="checkbox"/> 21 FL21	<input type="checkbox"/> 37 FL37	<input type="checkbox"/> 53 FL53

Step 5. 切換到其他用戶位址(範例用戶50、1000)

Step 6. 將拷貝的公共樓層先按下貼上，在勾選用戶的個別樓層。

※切換至用戶1000後編輯樓層的作法與Step6.相同

各電梯人員可進出樓層編輯

電梯選定
 梯別# 01 A1梯 區碼 00 控制器 001 第二層 -X

用戶選擇 1 Andy 啟用此電梯

Step 5:

Step 6:

<input checked="" type="checkbox"/> 01 大廳	<input type="checkbox"/> 17 FL17	<input type="checkbox"/> 33 FL33	<input type="checkbox"/> 49 FL49
<input type="checkbox"/> 02 教室A	<input type="checkbox"/> 18 FL18	<input type="checkbox"/> 34 FL34	<input type="checkbox"/> 50 FL50
<input checked="" type="checkbox"/> 03 圖書館	<input type="checkbox"/> 19 FL19	<input type="checkbox"/> 35 FL35	<input type="checkbox"/> 51 FL51
<input checked="" type="checkbox"/> 04 教室B	<input type="checkbox"/> 20 FL20	<input type="checkbox"/> 36 FL36	<input type="checkbox"/> 52 FL52
<input checked="" type="checkbox"/> 05 教室C	<input type="checkbox"/> 21 FL21	<input type="checkbox"/> 37 FL37	<input type="checkbox"/> 53 FL53

Step 6:

匯入 (I)	匯出 (E)	存檔 (S)
拷備 (C)	貼上 (P)	離開 (X)

Step 7. 編輯完A1梯的所有用戶後按下「存檔」按鈕以保存所做的修改。



選擇梯別02 做A2電梯的編輯，因兩棟樓不同區域所以區碼修改為01，而A2電梯使用多門控制器接卡機的二層架構，所以第二層必須選擇多門底下控制器的站號(範例站號為02)

電梯選定

梯別# 02 ▾ A2梯 區碼 01 ▾ 控制器 001 ▾ 第二層 02 ▾

用戶選擇 1 Andy 啟用此電梯

因為兩棟樓層起始樓層不相同，A2電梯的B1與B2地下樓層接於後面的點位對於配線與管理比較方便，此範例將B1桌球室與B2視聽室接於31與32點位

電梯選定

梯別# 02 ▾ A2梯 區碼 01 ▾ 控制器 001 ▾ 第二層 02 ▾

用戶選擇 1 Andy 啟用此電梯

<input checked="" type="checkbox"/> 01 大廳	<input type="checkbox"/> 17 FL17	<input type="checkbox"/> 33 FL33	<input type="checkbox"/> 49 FL49
<input type="checkbox"/> 02 教室	<input type="checkbox"/> 18 FL18	<input type="checkbox"/> 34 FL34	<input type="checkbox"/> 50 FL50
<input checked="" type="checkbox"/> 03 圖書館	<input type="checkbox"/> 19 FL19	<input type="checkbox"/> 35 FL35	<input type="checkbox"/> 51 FL51
<input type="checkbox"/> 04 FL4	<input type="checkbox"/> 20 FL20	<input type="checkbox"/> 36 FL36	<input type="checkbox"/> 52 FL52
<input type="checkbox"/> 05 FL5	<input type="checkbox"/> 21 FL21	<input type="checkbox"/> 37 FL37	<input type="checkbox"/> 53 FL53
<input type="checkbox"/> 06 FL6	<input type="checkbox"/> 22 FL22	<input type="checkbox"/> 38 FL38	<input type="checkbox"/> 54 FL54
<input type="checkbox"/> 07 FL7	<input type="checkbox"/> 23 FL23	<input type="checkbox"/> 39 FL39	<input type="checkbox"/> 55 FL55
<input type="checkbox"/> 08 FL8	<input type="checkbox"/> 24 FL24	<input type="checkbox"/> 40 FL40	<input type="checkbox"/> 56 FL56
<input type="checkbox"/> 09 FL9	<input type="checkbox"/> 25 FL25	<input type="checkbox"/> 41 FL41	<input type="checkbox"/> 57 FL57
<input type="checkbox"/> 10 FL10	<input type="checkbox"/> 26 FL26	<input type="checkbox"/> 42 FL42	<input type="checkbox"/> 58 FL58
<input type="checkbox"/> 11 FL11	<input type="checkbox"/> 27 FL27	<input type="checkbox"/> 43 FL43	<input type="checkbox"/> 59 FL59
<input type="checkbox"/> 12 FL12	<input type="checkbox"/> 28 FL28	<input type="checkbox"/> 44 FL44	<input type="checkbox"/> 60 FL60
<input type="checkbox"/> 13 FL13	<input type="checkbox"/> 29 FL29	<input type="checkbox"/> 45 FL45	<input type="checkbox"/> 61 FL61
<input type="checkbox"/> 14 FL14	<input type="checkbox"/> 30 FL30	<input type="checkbox"/> 46 FL46	<input type="checkbox"/> 62 FL62
<input type="checkbox"/> 15 FL15	<input type="checkbox"/> 31 桌球室	<input type="checkbox"/> 47 FL47	<input type="checkbox"/> 63 FL63
<input type="checkbox"/> 16 FL16	<input type="checkbox"/> 32 視聽室	<input type="checkbox"/> 48 FL48	<input type="checkbox"/> 64 FL64

設定方式可參考A1電梯的步驟，一樣先將公共樓層拷貝貼上到各用戶位址，在依序幫各用戶編輯指定的個別樓層，最後編輯完成後按下「存檔」按鈕以保存所做的修改



• 多部電梯人員一次下載功能:

在此範例中，一共啟用了電梯1及電梯2，所以按下寫入的時候，軟體會自動下載用戶~1000的樓層設定到電梯1及電梯2共2部梯。

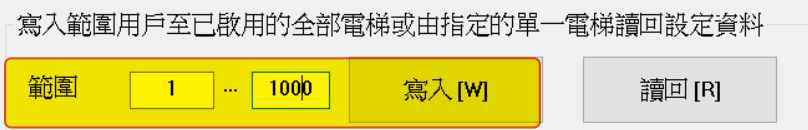

電梯編輯編輯方式(二)

Step 1. 首先編輯A1梯的用戶1號，將梯別、電梯名稱、控制器區碼及站號做編輯，接著把各梯名稱做修改在勾選公共樓層。



Step 2. 完成以上步驟後「存檔」

Step 3. 按下「匯出」將資料轉為txt或csv檔案



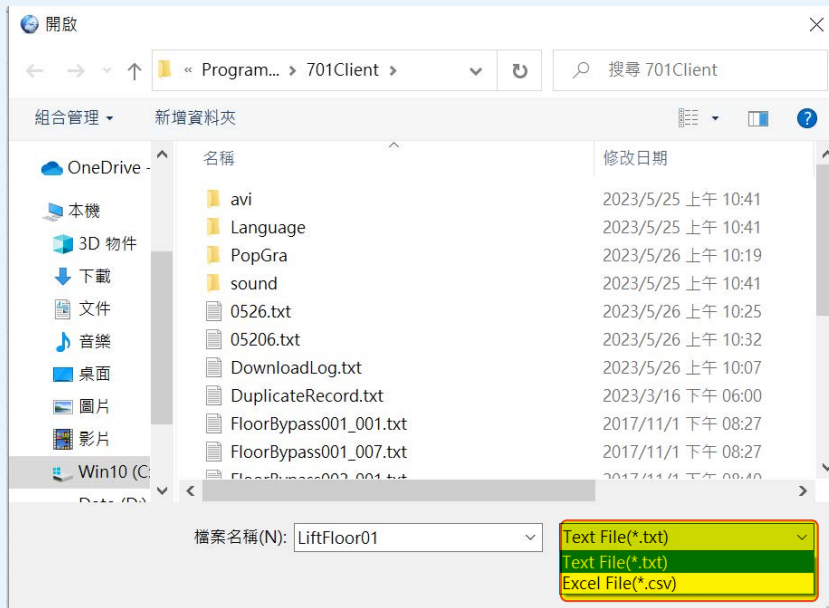

Step 4. 開啟A1梯的txt文字檔，因為用戶1號只勾選公共樓層選項，因此在編輯1000位學生時，先拷貝複製所有用戶，在依序幫各用戶編輯各別通行的樓層，完成後存檔。

用戶1號的樓層編輯文字檔:

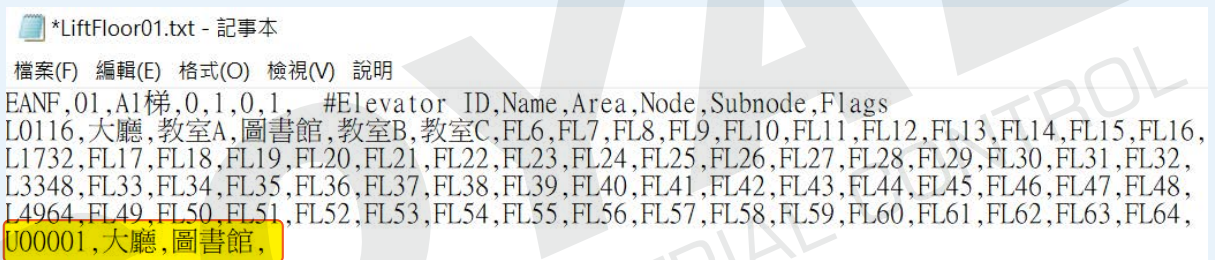

複製1000位學生後再依序編輯各別通行樓層:

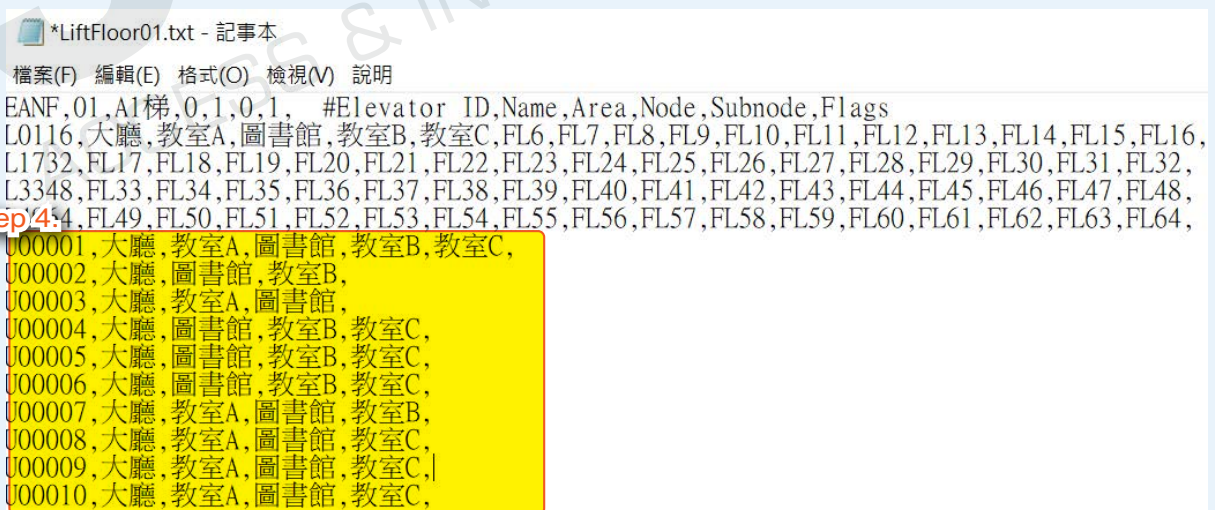

Step 5. 編輯A2電梯的作法相同，如果以文字檔直接編輯：

- 第一列的梯別更改為**02**，電梯名稱更改為**A2**梯、控制器區碼更改為**01**、控制器第二層站號更改為**02**
- 各樓層的名稱做編輯，**A2**電梯的**B1**與**B2**地下樓層接於**31**與**32**點位，所以將文字檔上文字進行編輯修改
- 接著將用戶各別通行樓層做編輯，完成後另存新檔

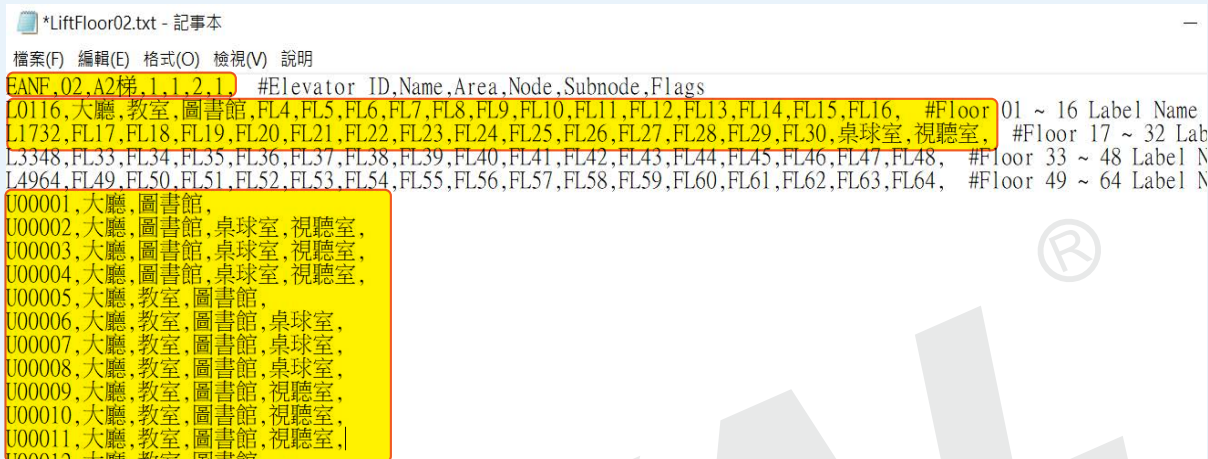

Step 6. 將編輯好的A1電梯與A2電梯的文字檔分別匯入回軟體內，在修改下載範圍**1000**後寫入到控制器



11.2 通行樓層編輯 10V4版及之前

使用701ClientSQL來設定樓層控制，對個別樓層下不同權限的控制，來進行不同的管制模式

* 用戶樓層資料下載後會儲存於控制器之記憶體，不會自動存於PC或其他資料庫，如有備份需求請自行使用“存為文字檔”之功能選項。

Step 1. 701Server SQL-LINE 確認卡機連線

Step 2. 選擇701ClientSQL的8. 卡片資料編輯 > 工具箱 > 樓層設定

Step 3. 首次編輯樓層資料設定請先點選 [存為文字檔]，轉出空白的可編輯樓層設定資料

Step 4. 樓層資料可選擇存為.txt 或 .csv檔案

Step 5. 請依需求編輯個用戶位址可通行的樓層，編輯完成後存檔

Step 6. 點選 [讀取文字檔] 讀取剛才編輯完成的樓層設定檔案

NOTE

用戶位址	A	B	C	D	E	樓層
1	Num	1234	5678	9012	3456	
2	0	YYYY	YYYY	Y = 可通行此樓層 . = 不可通行此樓層
3	1	

- Step 1.** 701ServerSQL-LINE確認卡機連線
- Step 2.** 選擇701ClientSQL的8. 卡片資料編輯 > 工具箱 > 樓層設定
- Step 3.** 首次編輯樓層資料設定請先點選 [存為文字檔]，轉出空白的可編輯樓層設定資料
- Step 4.** 樓層資料可選擇存為.txt 或 .csv檔案
- Step 5.** 請依需求編輯個用戶位址可通行的樓層，編輯完成後存檔
- Step 6.** 點選 [讀取文字檔] 讀取剛才編輯完成的樓層設定檔案

NOTE

- 當選擇轉存為txt檔案且開啟後顯示為亂碼時，請先點選記事本內的檔案→另存新檔→存檔類型選擇txt→編碼選擇ANSI後存檔即可

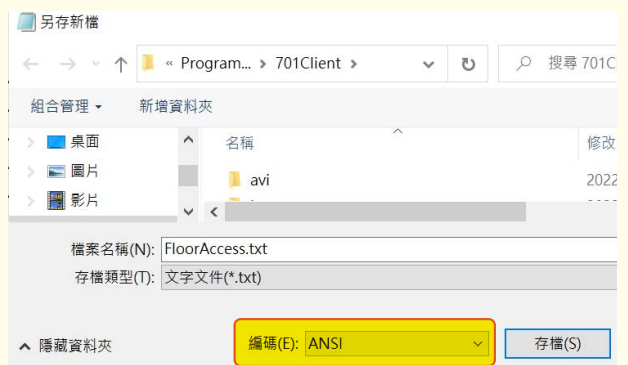



Step 7. 設定頁面上方可察看從檔案中讀取的樓層設定

Step 8. 依照樓層控制架構選擇設定方式

- (1) 方式一 直接由H/E系列卡機控制電梯可通行樓層 (直接)
- (2) 方式二 (標準韌體:通行樓層下載至卡機) – 透過H/E系列卡機控制可通行樓層 (轉發)
- (3) 方式三 (特殊韌體-通行樓層及別名下載至AR-716E16) – 透過多門控制器AR-716-E16控制全部卡機的可通行樓層 (直接)

	方式二-標準韌體	方式三-特殊韌體 (樓層及別名下載至多門)
樓層資料	儲存於H/E系列卡機	儲存於多門控制器AR-716-E16
卡片/人員資料	儲存於多門控制器AR-716-E16	儲存於多門控制器AR-716-E16
AR-837-EA-T (入口門禁控制器)	每台H/E系列卡機的可通行樓層彼此獨立	所有H/E系列卡機皆使用相同的可通行樓層
*標準韌體的可通行樓層由H/E系列卡機判斷；特殊韌體的人員資料/樓層資料皆由AR-716-E16判斷，因此使用多門控制器的架構下，電梯要顯示別名時必須使用特殊韌體。		

● **方式1 - 直接由H/E系列卡機控制電梯可通行樓層 (直接)**



說明:

此架構經濟實惠且設定容易，適用於任何架構下的樓層控制系統，每台卡機獨立連線於PC，每部電梯皆可獨立設定卡片資料與通行樓層。



Step 8-1-1. 701ServerSQL-LINE確認卡機連線

Step 8-1-2. 選擇701ClientSQL的8. 卡片資料編輯 > 工具箱 > 樓層設定



Step 8-1-3. 選擇連線架構 – 直接下載到選定控制器

Step 8-1-4. 選擇控制器區域與站號

Step 8-1-5. 選擇控制器規格/容量

Step 8-1-6. 以上步驟設定完成即可進行通行樓層[單張/範圍下載]、[單張/範圍讀回]的動作

NOTE

- 樓層控制器規格/容量- 控制器型號選擇對照

1024 (AR721Hv3) → AR-101-H/ AR-721-H/ AR-723-H/ AR-757-H

3072 (AR725H3K) → AR-321-H/ AR-331-H/ AR-725-H/ AR-888-H

05000 (EV5) → SOYAL企業版(E系列)控制器

- 方式2 (標準韌體:通行樓層下載至卡機) - 透過H/E系列卡機控制可通行樓層 (轉發)



說明:

此架構可獨立設定每台電梯的用戶可通行樓層，即每個用戶在每台電梯都可設定不同的通行樓層(亦可相同)，常用於單一大樓有多部電梯的架構，電梯內的H/E系列卡機透過RS-485連接於多門控制器 Channel1/2。



Step 8-2-1. 701ServerSQL-LINE確認卡機連線

Step 8-2-2. 選擇701ClientSQL的8. 卡片資料編輯 > 工具箱 > 樓層設定



Step 8-2-3. 選擇連線架構 – 經由右方AR716E轉發到選定控制器

Step 8-2-4. 選擇多門控制器區域與站號

Step 8-2-5. 選擇H/E系列卡機規格與站號

Step 8-2-6. 以上步驟設定完成即可進行通行樓層[單張/範圍下載]、[單張/範圍讀回]的動作

NOTE

• 樓層控制器規格/容量- 控制器型號選擇對照

- 1024 (AR721Hv3) → AR-101-H/ AR-721-H/ AR-723-H/ AR-757-H
- 3072 (AR725H3K) → AR-321-H/ AR-331-H/ AR-725-H/ AR-888-H
- 05000 (EV5) → SOYAL企業版(E系列)控制器

- 方式3 (特殊韌體-通行樓層及別名下載至AR-716E16) - 透過多門控制器AR-716-E16控制全部卡機的可通行樓層 (直接)



說明:

此架構使用AR-716-E16含別名及樓層之特殊韌體，與方式二的接線架構相同，差異為電梯內的E系列螢幕型卡機可顯示刷卡人員別名，並且全部電梯必須使用相同的可通行樓層

* 標準韌體的可通行樓層由H/E系列卡機判斷；特殊韌體的人員資料/樓層資料皆由AR-716-E16判斷，因此電梯要顯示別名時必須使用特殊韌體。



Step 8-3-1. 701ServerSQL-LINE確認卡機連線

Step 8-3-2. 選擇701ClientSQL的8. 卡片資料編輯 > 工具箱 > 樓層設定

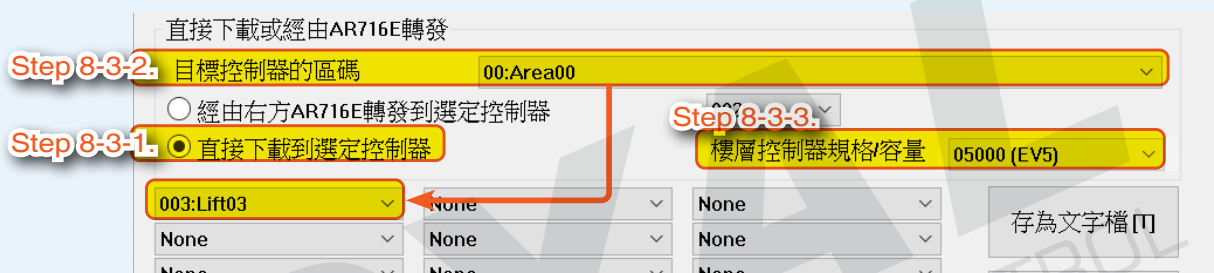

Step 8-3-3. 選擇連線架構 – 直接下載到選定控制器

Step 8-3-4. 選擇多門控制器區域、站號

Step 8-3-5. 選擇控制器規格/容量為05000[EV5]

Step 8-3-6. 以上步驟設定完成即可進行通行樓層[單張/範圍下載]、[單張/範圍讀回]的動作

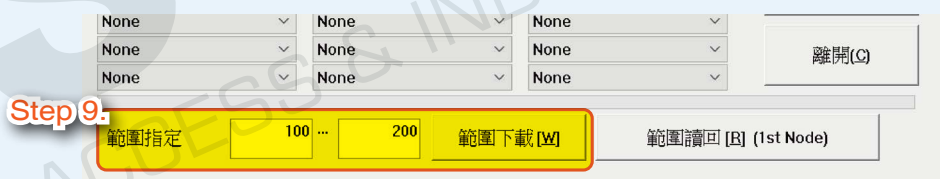

Step 9. 填入用戶位址並點選 [範圍下載] 將設定資料下載至控制器即可

NOTE

● 臨時修改樓層設定

The screenshot shows the '進出樓層編輯' (Floor Edit) window. It includes a location dropdown set to '00001' (茂旭) and a card ID '47302:34882'. A grid of checkboxes for floors 01-16 is shown, with Floor 05 selected. Below the grid are radio buttons for '直接下載或經由AR716E轉發' (Direct download or via AR716E forwarding) and '經由右方AR716E轉發到選定控制器' (Via AR716E forwarding to selected controller). There are also dropdowns for '001:Lift 1' and 'None', and a '存為文字檔' button. Red callouts indicate: Step 1 (radio button), Step 2 (dropdown), Step 3 (location dropdown), Step 4 (Read Back button), Step 5 (checkboxes), and Step 6 (Download button).

- Step 1. 依照樓層控制架構選擇樓層設定檔案匯入設定方式
- Step 2. 選擇控制器站號
- Step 3. 選擇需臨時修改的人員用戶位址
- Step 4. 點選 [單張讀回] 將用戶當前的樓層設定讀回
- Step 5. 依需求編輯可通行樓層設定
- Step 6. 設定完成後點選 [單張下載] 即可

- 電梯樓層站號：家用版（H系列）控制器支援最多32層電梯樓層 / 企業版（E系列）控制器支援最多64層電梯樓層
- 如果多部梯的資料都相同，一次可以選擇36台裝在電梯裡的卡機一起下載
- 如果各電梯的資料不同就需要一次選擇一台卡機下載，並且一定要在最左邊最上面的第一個選項指定。
- 電梯下載的最大門號只支援到36，所以裝在電梯裡的卡機的站號一定要在 001 ~ 036之間。

更多相關資訊：

- Youtube：[《701 Client》10V5 版及之後軟體樓層控制教學](#)
- Youtube：[《產品應用教學》SOYAL 樓層控制器實戰教學](#)
- FAQ：[修改 701 Client 樓層、點位名稱](#)
- FAQ：[CLIENT 軟體在下載時出現「資料下載時發生錯誤」，如何設定？](#)
- FAQ：[為何新增一增樓控卡後，其他卡片樓控功能都變無效卡？](#)
- FAQ：[為何在新版的 701client 下 \(8.03 版本\)，編輯新的樓控資料時，無法點選“下載全部”？](#)
- FAQ：[如何設定樓層控制的資料？](#)
- Youtube：[《701 Client》701 Client 樓層控制設定與操作 \(2017\)](#)
- Youtube：[《701 Client》樓層名稱設定方式](#)

第12節 特殊應用

12.1 設定Mail Server以能執行發送功能

常用Mail伺服器說明：

伺服器	用於傳送電子郵件
NOTE GMAIL	主機：SMTP.GMAIL.COM 連接埠：465 或 587
YAHOO	主機：SMTP.MAIL.YAHOO.COM 連接埠：465 或 587
中華電信企業郵件HIBOX	主機：WWW.HIBOX.HINET.NET 連接埠：25

NOTE

Google 帳戶自2022年5月30日起，不再支援“允許低安全性應用程式的存取權”功能，發送Email通知請改用 YAHOO 或 HIBOX 信箱

Yahoo 的其他組態設定：

如果您使用 Yahoo 帳戶自動執行與電子郵件相關的任務，請確定允許低安全性應用程式存取的選項已啟用。這是讓 TaskBot 使用 Yahoo 帳戶傳送電子郵件所需的設定。

若要允許低安全性應用程式的存取權：

1. 登入您的 Yahoo 帳戶。
2. 移到帳戶設定。
3. 啟用允許低安全性應用程式的選項。

Yahoo設定說明：

(一) 申請Yahoo信箱並啟用“允許低安全性應用程式的存取權”

- Step 1. 登入Yahoo網頁信箱帳號與密碼→點選所申請帳戶“帳號資料”
- Step 2. 點選“帳號安全性”
- Step 3. 選擇“產生應用程式碼”
- Step 4. 選擇“其他應用程式”
- Step 5. 自行訂定名稱並執行產生
- Step 6. 產生一組應用程式密碼，將此密碼設定為Mail Server密碼



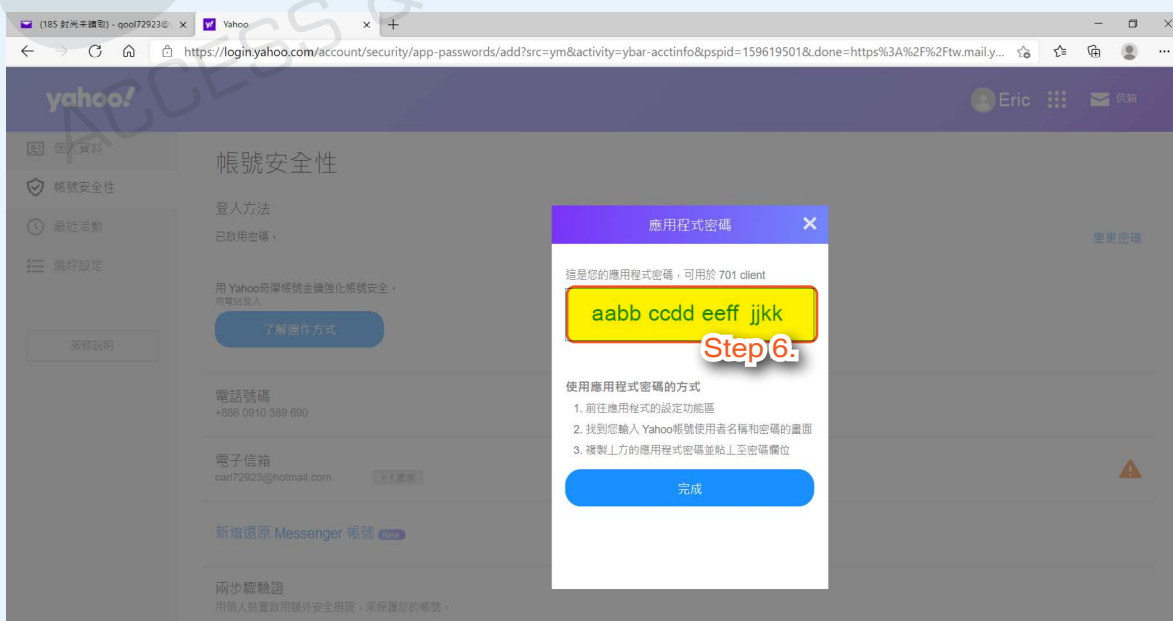
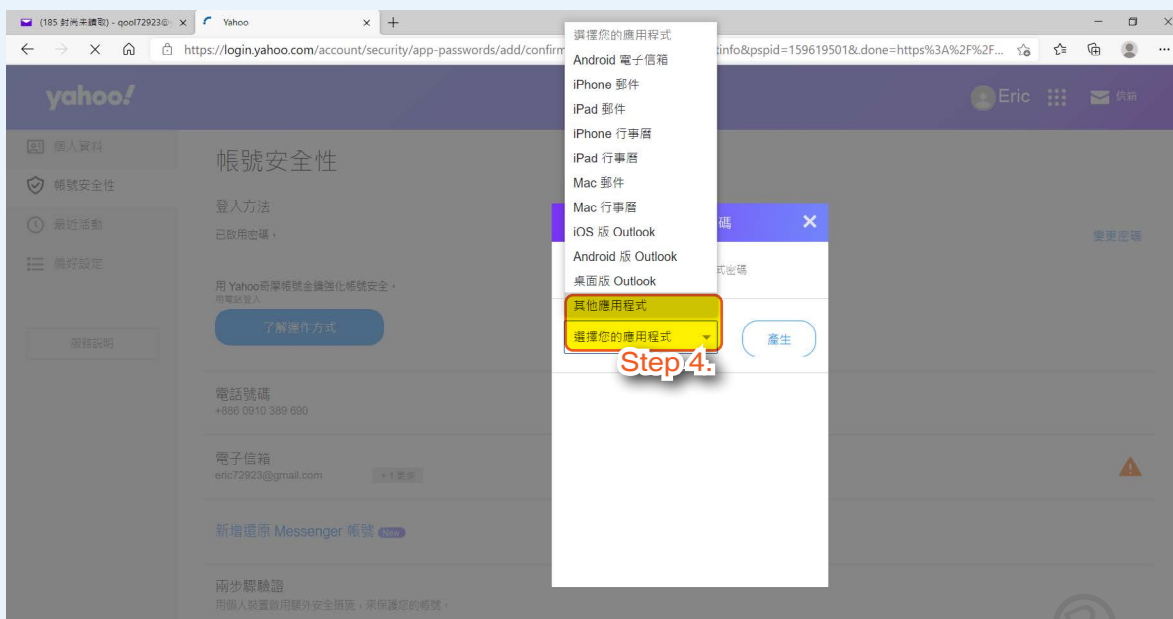

(二) 701ClientSQL內Yahoo Mail Server設定

- Step 1. 點選“設定”
- Step 2. 選擇“操作權限”
- Step 3. 設定發送Mail Server帳號密碼
- Step 4. 設定完成後“存檔”

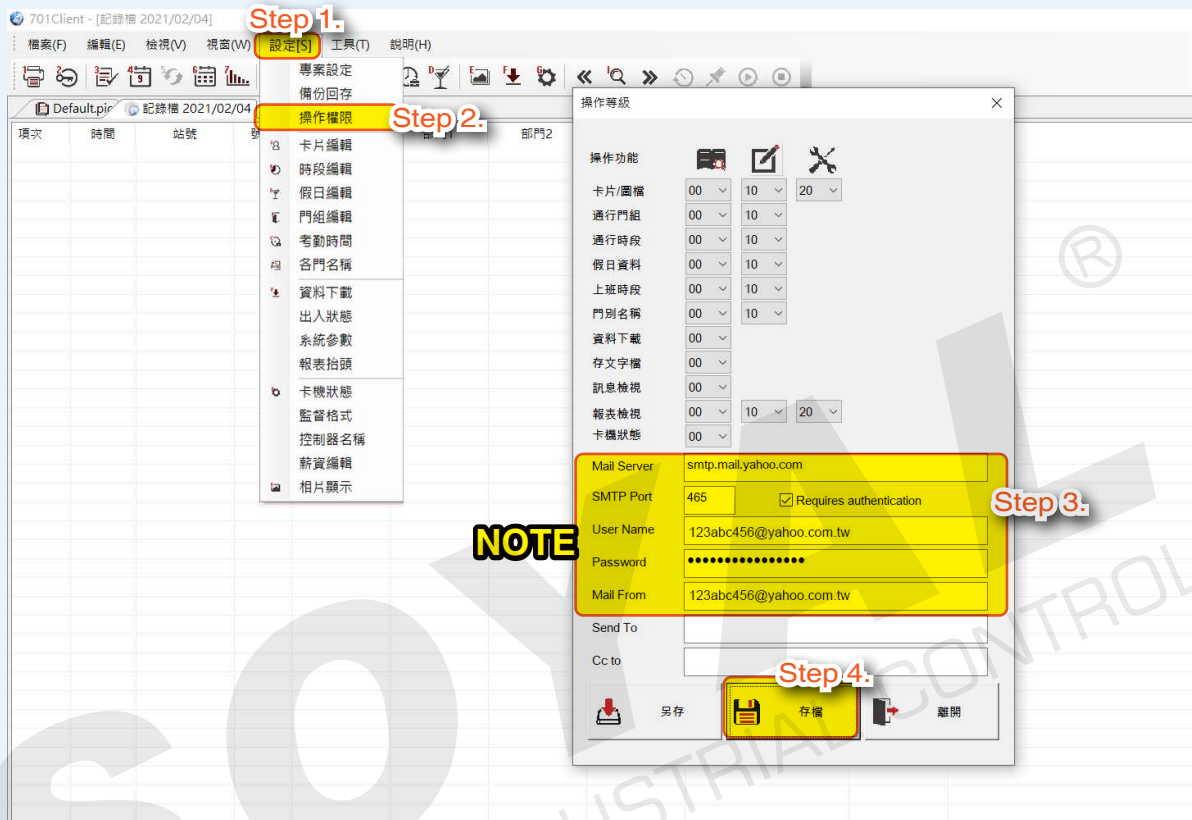

NOTE

- User Name：填入Email帳號(含@yahoo.com.tw)
- Password：填入所產生應用程式密碼 abcc dfff gghh jjkk (請注意，設定密碼時不得包含以下特殊符號：*/? , . : ; " ' \ | ~ ` @ % ^ &)。

中華電信設定說明：

(一) 701ClientSQL內Mail Server設定

- Step 1. 點選“設定”
- Step 2. 選擇“操作權限”
- Step 3. 設定發送Mail Server帳號密碼
- Step 4. 設定完成後“存檔”

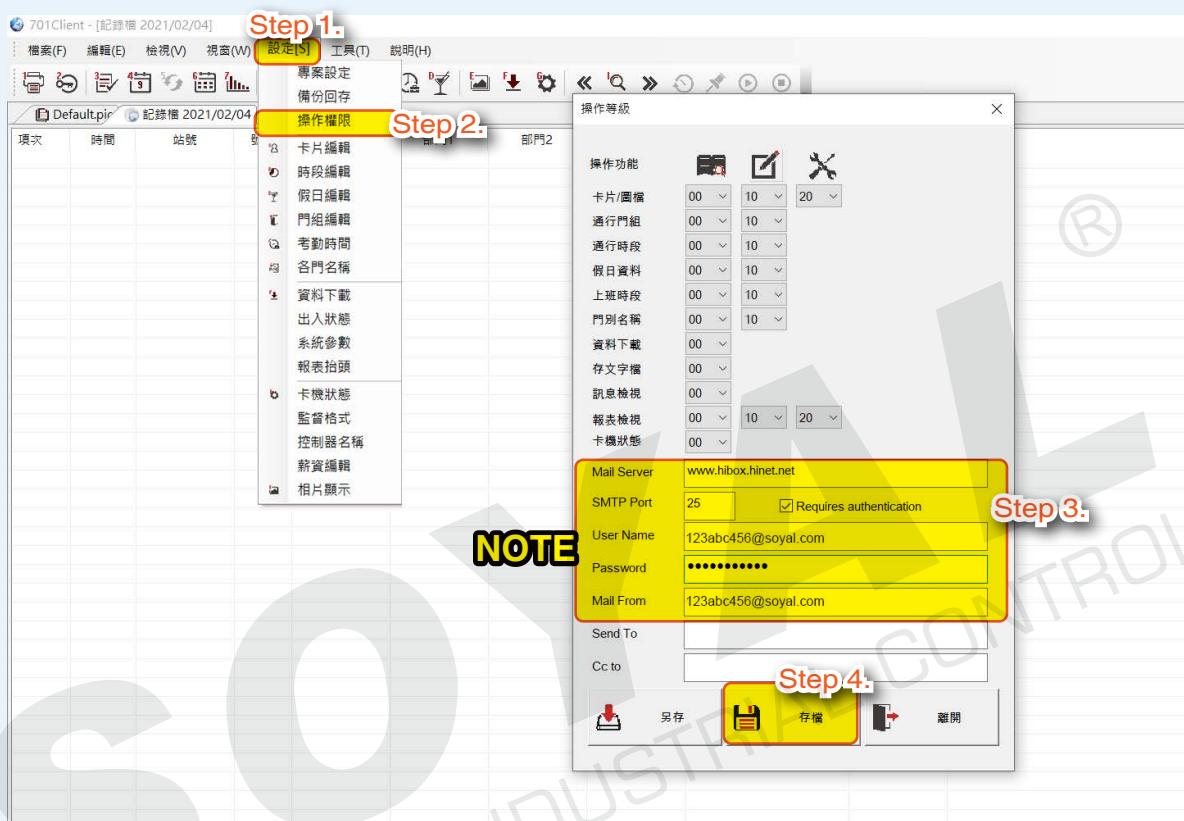

NOTE

- User Name：填入所申請Mail Server帳號
- Password：填入所申請Mail Server密碼 (請注意，設定密碼時不得包含以下特殊符號：
*/? , . ; ' \ | ~ ` @ % ^ &) 。

163 Mail 設定說明：

(一)申請 163 信箱並取得授權密碼

Step 1. 點選“設置”

Step 2. 選擇“POP3/SMTP/IMAP”

Step 3. 點選“新增授權碼”產生一組密碼，將此密碼設定為Mail Server密碼

The screenshot shows the 'Settings' (設置) page for 163 Mail. The 'POP3/SMTP/IMAP' option is selected in the left sidebar. The main content area shows the 'POP3/SMTP Service' (POP3/SMTP 服务) is turned on. There are two warning boxes: one about third-party login risks and another about email volume. Under 'Fetch Options' (收取选项), 'Fetch last 30 days' (收取最近30天邮件) is selected. Under 'Notifications' (通知提醒), 'Enable client deletion reminder' (开启客户端删除邮件提醒) is unchecked. The 'Authorization Code Management' (授权密码管理) section includes a table of active devices and a 'Add Authorization Code' (新增授权密码) button.

使用设备	启用时间	操作
设备1	2021.8.19	删除

(二) 701ClientSQL內Mail Server設定

- Step 1. 點選“設定”
- Step 2. 選擇“操作權限”
- Step 3. 設定發送Mail Server帳號密碼
- Step 4. 設定完成後“存檔”

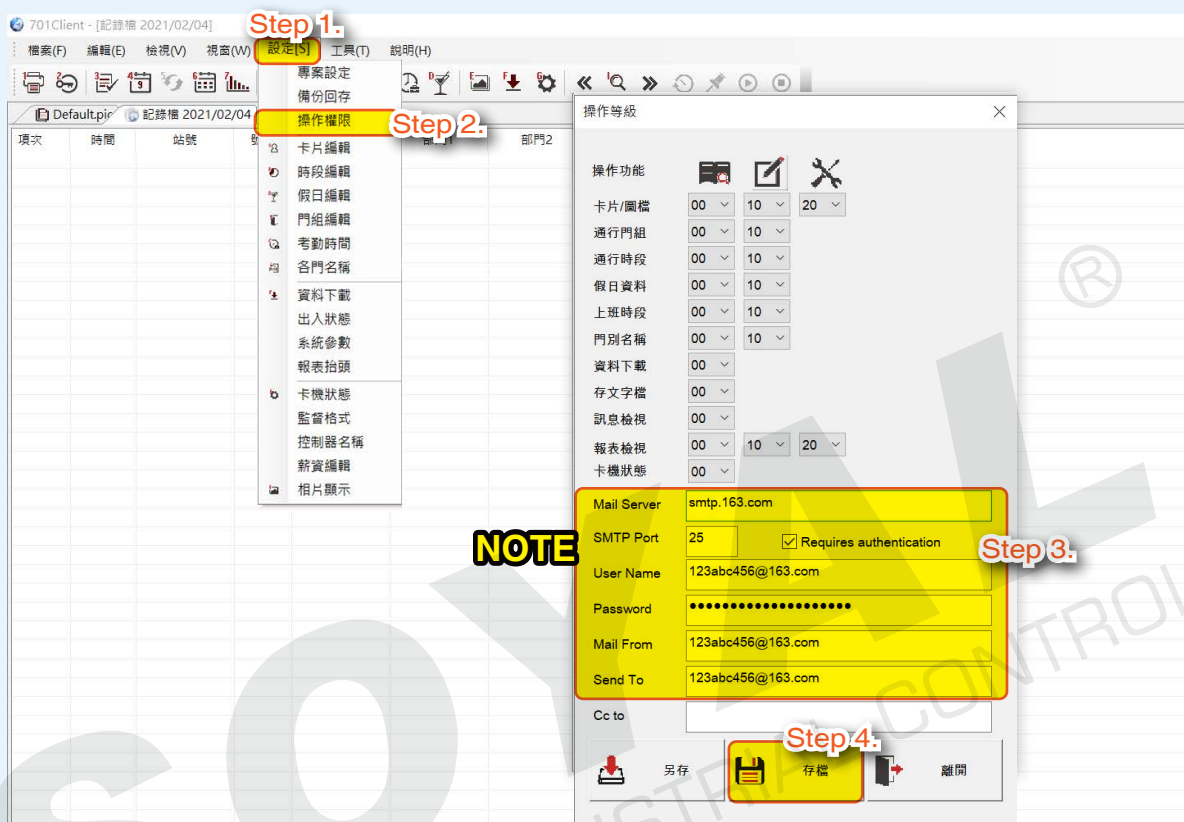

NOTE

- User Name：填入所申請Mail Server帳號
- Password：填入所申請的授權密碼(請注意，設定密碼時不得包含以下特殊符號：
*/? , . ; ' \ | ~ ` @ % ^ &) 。

12.2 SOYAL 支援的QRCode 格式功能說明

標準韌體支援如下的QR Code格式: (如需支持其他格式的QR Code, 韌體需要客制化)

- QRCo08A12345678
- QRCo10A1234567890
- QRCo14A12345678901234
- QRCo55W1234556789
- QRCo08H33CDAB88
- QRCo16H001122334455667788

訪客需求應用可設定進出次數、可進出時間期限與通行電梯樓層管制：

訪客應用QRCode格式: (僅支援 16 進制)

QRCo16L11223344556677889999202010211735202101311730FFFFFFFFFFFFFFFF8AF1.

(Modbus CRC16:0x8AF1)

其中

QRCo16L11223344556677889999202010211735202101311730FFFFFFFFFFFFFFFF8AF1

QRCo16L 是QRCODE 固定開頭指令

11223344556677889999202010211735202101311730FFFFFFFFFFFFFFFF 是管制權限設定值

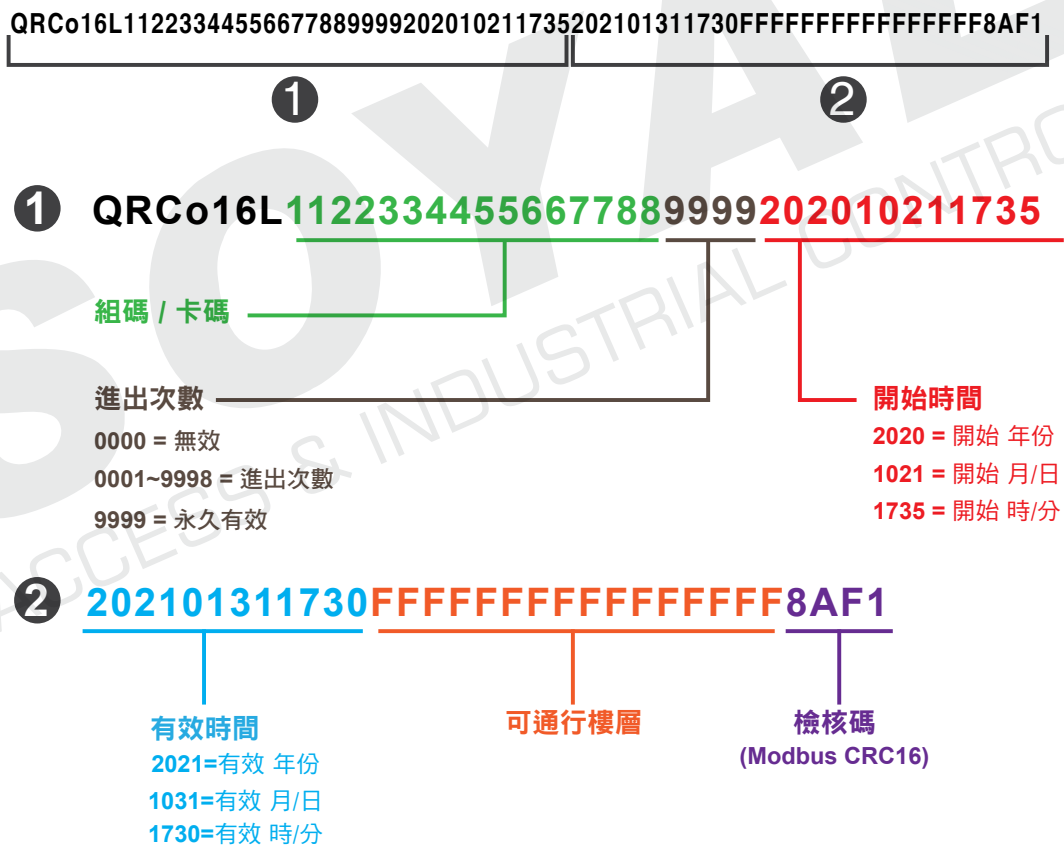

Modbus CRC16 以LSB規則換算範圍:

11223344556677889999202010211735202101311730FFFFFFFFFFFFFFFF 換算後為 0x8AF1

12.3 701ClientSQL 發送Mail 案例分享

12.3.1 案例1：701ClientSQL訪客等QR CODE管理轉發E-mail功能介紹

軟體功能敘述：701ClientSQL可以將所設定卡片碼轉換為QR碼圖像並將圖像發送到指定的電子郵件，而軟體系統可設定該QR碼可以通行特定的門組、時段以及有效使用期限(需搭配企業版（E系列）控制器），當使用期限過後則QR碼將自動失效

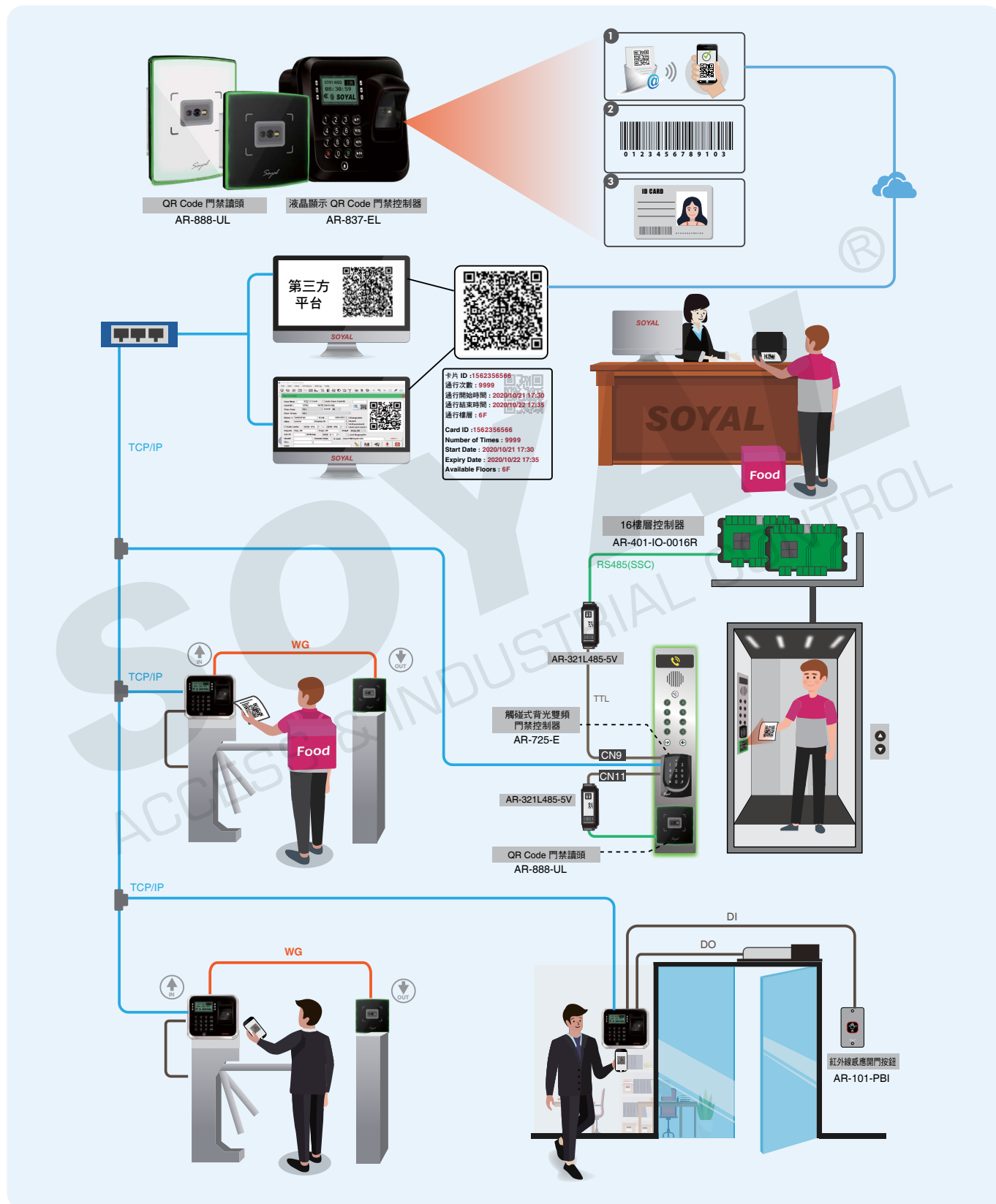

701ClientSQL透過E-mail發送QRcode

(一)執行701ClientSQL門禁軟體

Step 1. 於安裝好701ServerSQL & 701ClientSQL軟體

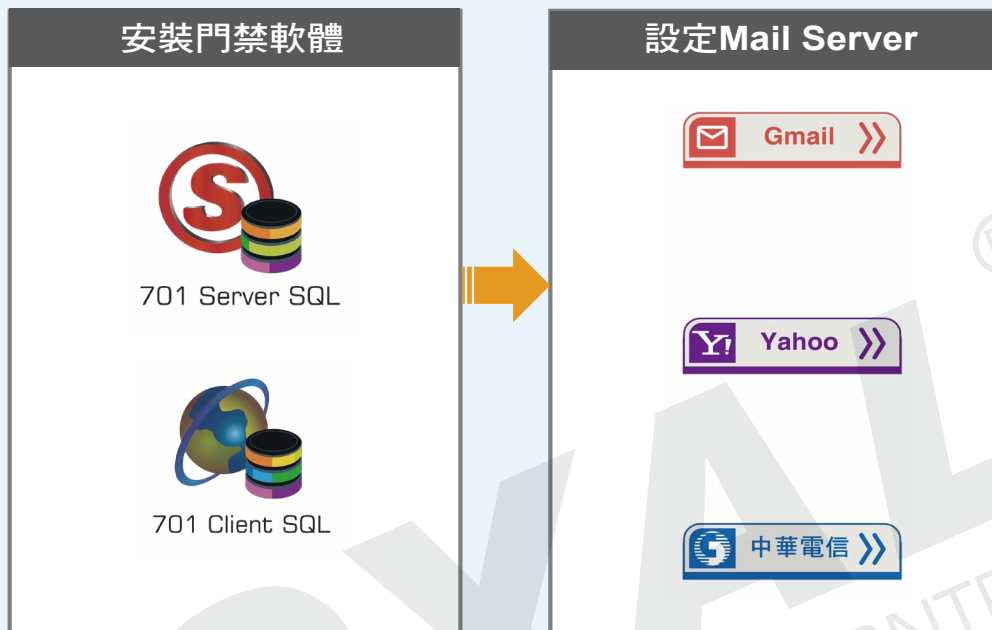

(二) 701ClientSQL內Gmail Mail Server設定

- Step 1.** 點選“設定”
- Step 2.** 選擇“操作權限”
- Step 3.** 設定發送Mail Server帳號密碼 (設定方式請參考章節:設定Mail Server以能執行發送功能)
- Step 4.** 設定完成後“存檔”

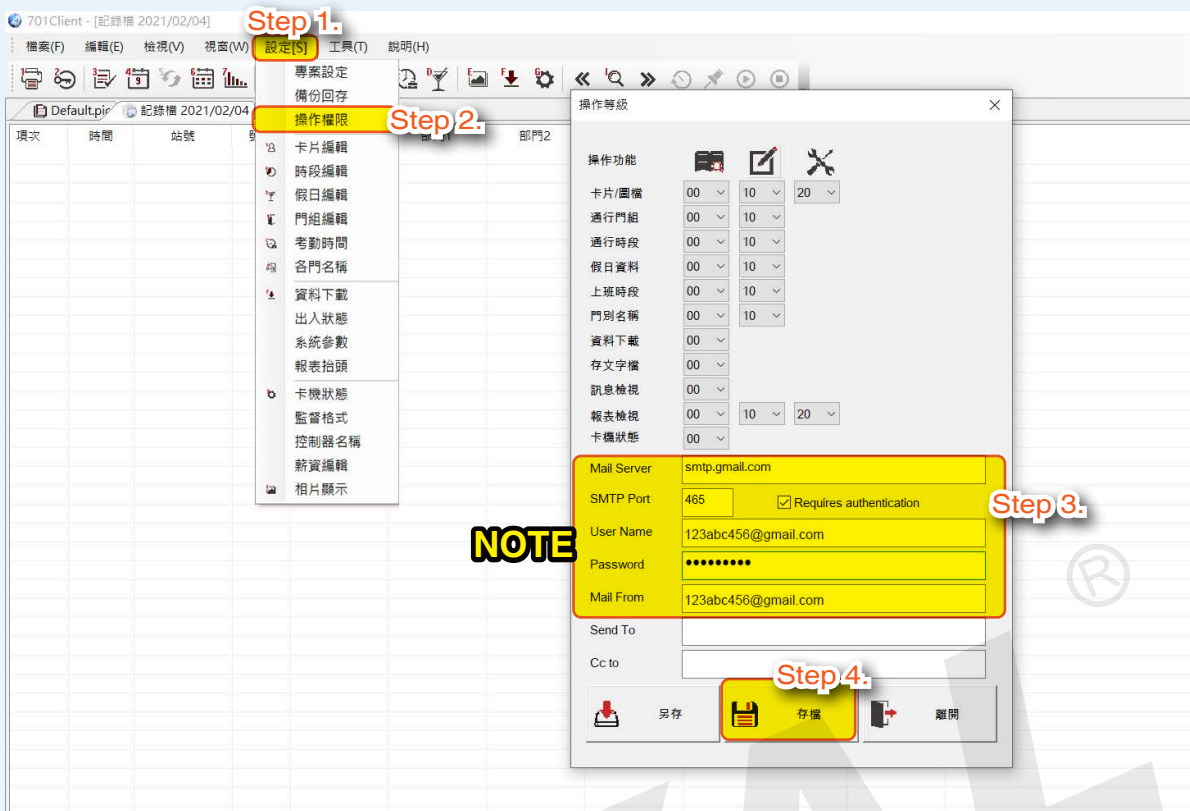

NOTE

- User Name : 填入Email帳號(含@gmail.com)
- Password : 填入Email登入密碼(請注意，設定密碼時不得包含以下特殊符號：
*/? , . ; " ' \ | ~ ` @ % ^ &) 。

(三) 登入“編輯程式”頁面設定參數

在路徑 HKEY_CURRENT_USER\Software\SOYAL\701Client\Settings 下 新增 DWORD 位元值 “SEND_QRCODE_EMAIL” 並設定其數值為 1

- Step 1. 進入路徑 HKEY_CURRENT_USER\Software\SOYAL\701Client
- Step 2. 點選“Setting”資料夾
- Step 3. 於視窗中按右鍵“新增”
- Step 4. 點選“DWORD(32位元)值”
- Step 5. 新增位元值“SEND_QRCODE_EMAIL”
- Step 6. 設定其數值為 1
- Step 7. 按下“確定”

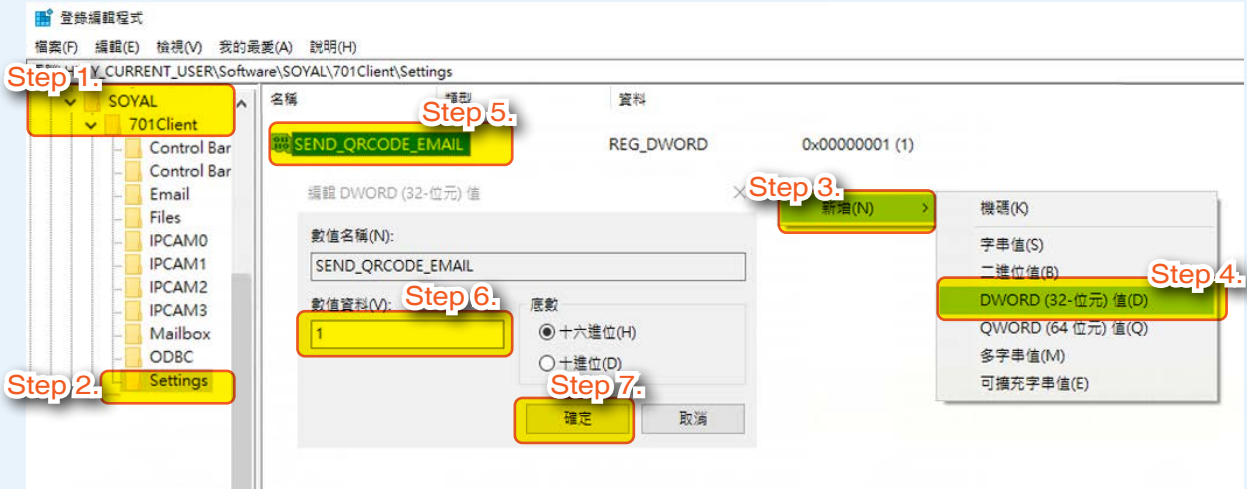

(四) 點選 ” 8 卡片資料編輯 ” 圖示，並執行相關步驟設定

- Step 1. 選擇欲設定 “用戶位址”
- Step 2. 選擇 “通行門組”
- Step 3. 如為企業版（E系列）控制器則可設定有效期限
- Step 4. 填上電子郵件地址以利發送QR Code
- Step 5. 點選儲存
- Step 6. 點選立即下載本張卡片
- Step 7. 點選QR Code 按鍵後，該卡片QR Code 圖檔將發送至指定電子郵件信箱



NOTE

保存QR Code 圖像於安裝資料夾：

不論是否設定Email，按下這個按鈕，QR Code 圖形會被自動保存在路徑C:\Program Files (x86)\701Client\PopGra 的資料夾下面，文件名稱為QRCodeXXXX.jpg (XXXX 代表用戶位置)

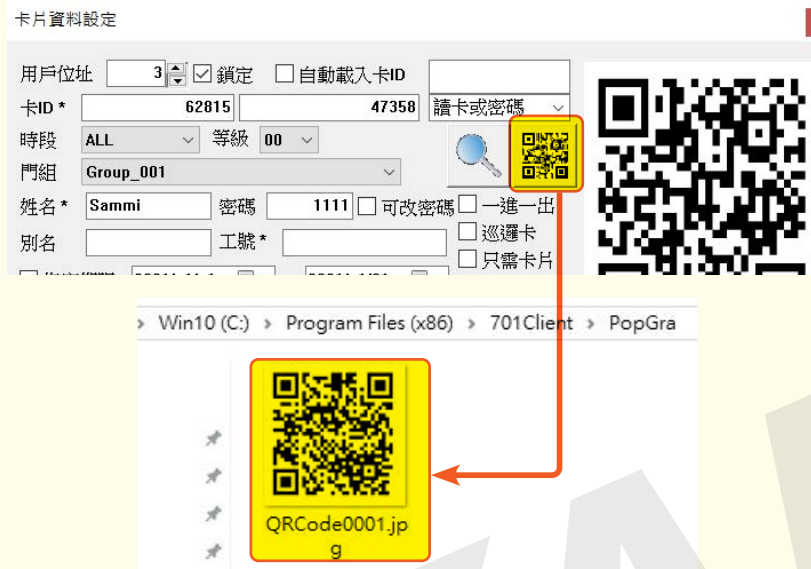

(五) Email帳號收到QR Code檔案

開啟郵件信箱將收收到所發送的QR Code圖檔，則可以將圖檔於 AR-837-EL QR Code卡機掃描判斷其權限後開啟門鎖。



更多相關資訊：

- Youtube：[《701 Client》透過 701 CLIENT 發送 QR Code 條碼到訪客的 E-MAIL](#)

• 支援二維碼(QRCode)列印功能

701ClientSQL新增列印二維碼的功能，支援訪客管理系統設置使用者的日期/時間限制，為用戶創建二維碼圖形，可將二維碼圖形發送到使用者的電子郵件

軟體版本需求：701ClientSetup10v2 211105.exe 後或更新版

(一)印表機設定方式:

- Step 1. 首先，您需要從製造商處取得印表機的驅動程式，並在電腦中安裝驅動程式
- Step 2. 在「控制台」>「硬體和音效」>「檢視裝置和印表機」，此裝置會顯示在印表機列表中
- Step 3. 選取熱感應印表機為預設值，右鍵按一下選擇「設定成預設的印表機」



(二)設定印表機切刀:

註1: 如非使用熱感應式印表機，將不需操作此步驟，預設列印出的QRcode尺寸將為原印表機列印大小寬度2分之1的正方形

註2: 每個製造商的列印選項都不同，此案例示範如何編輯列印設置，以便二維碼(QRCode)可從列印機自動列印。

- Step 1. 選取的印表機右鍵按一下選擇「列印喜好設定」
- Step 2. 上方選單選擇「Cutter」，選項設定為「DocumentFinish」，選擇「FullCut」。進紙設定 12.01mm

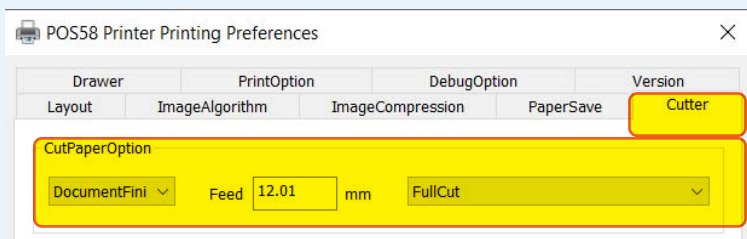

(三) 701ClientSQL軟體設定方式:

- Step 1. 登入701ClientSQL
- Step 2. 點選8.卡片資料編輯>編輯用戶資料例如姓名或地址及卡號、管制模式。如必要時可指定期限。
- Step 3. 選擇[儲存]儲存相關變更之資料。
- Step 4. 點擊[立即下載本張卡片]下載至控制器。

卡片資料設定

用戶位址 1 鎖定 自動載入卡ID

卡ID * 12345 2354 讀卡即可

時段 ALL 等級 00

門組 ALL

姓名 * SOYAL 密碼 0000 可改密碼 一進一出

別名 SOYAL 工號 *

指定期限 2021/11/16 - 2021/11/ 8

部門 1 Dep_00 部門 2 Dep2nd_00 考勤 Duty_00

車號 生日 2000/ 1/ 1

身份證 性別 男 E-mail:

電話

地址

號碼	名稱	管制模式	部門 1	工號	項次
0000		不可通行	Dep_00		00000:0
0001	SOYAL	讀卡即可	Dep_00		47302:3

(四) 列印二維碼

- Step 1. 用滑鼠左鍵點擊二下二維碼(QRCode)圖標
- Step 2. 預設印表機將自動印出二維碼(QRCode)

卡片資料設定

用戶位址 1 鎖定 自動載入卡ID

卡ID * 12345 2354 讀卡即可

時段 ALL 等級 00

門組 ALL

姓名 * SOYAL 密碼 0000 可改密碼 一進一出

別名 SOYAL 工號 *

指定期限 2021/11/16 - 2021/11/ 8

部門 1 Dep_00 部門 2 Dep2nd_00 考勤 Duty_00

車號 生日 2000/ 1/ 1

身份證 性別 男 E-mail:

電話

地址

號碼	名稱	管制模式	部門 1	工號	項次
0000		不可通行	Dep_00		00000:0
0001	SOYAL	讀卡即可	Dep_00		47302:3

12.3.2 案例2：AR-727-CM-IO-0804M消動連動觸發時發E-Mail通知

軟體功能敘述：AR-727-CM-IO-0804M內建有火災連動輸入點(DI0)，將授信總機火警移報點接至DI0，並啟用“Fire Alarm (DI0) Open Doors”功能即設定完成；當火災警報觸發後，連接於網路轉換器下的所有門禁卡機將立即釋放門鎖，而火警觸發時門禁系統接收到訊息並能立即轉發mail到指定郵件地址。

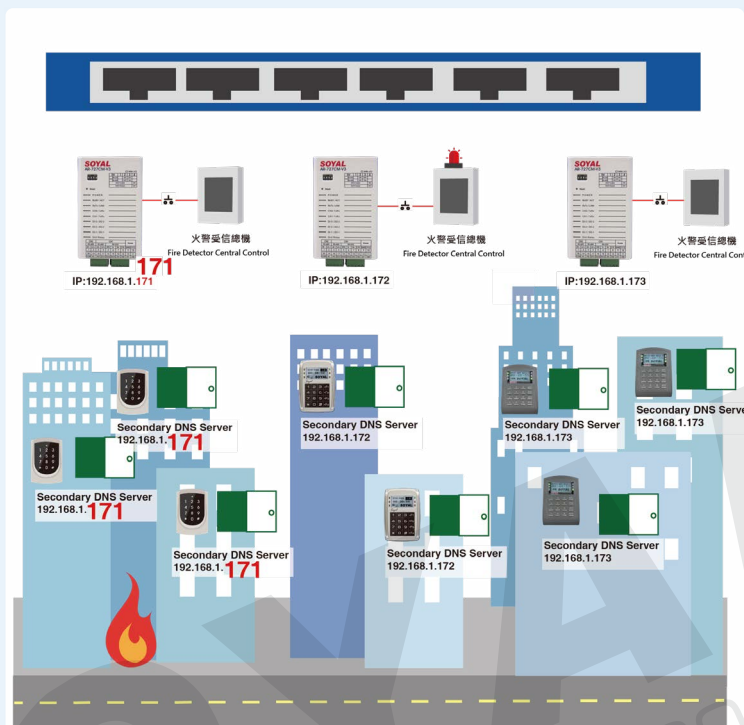

設定步驟

(一)將所有網路設備&韌體版本更新至最新版

- Step 1.** 將所有網路設備&韌體版本更新至最新版 :需把現有的網路設備更新至最新的版本才有支援/同時也要安裝最新版本701ClientSQL軟體
韌體版本：APX727i3__V0500 8I8O 190930 UDP FireMessage.STM
- Step 2.** Ethernet/UDP 模式：由卡機端選擇【唯一/任一】AR-727CM連動觸發源 設定方式
 - 設定卡機接受”唯一”發報機 ---卡機只接受唯一火警訊號連動開門
 - 設定卡機接受”任一”發報機 ---卡機可接受任一火警訊號連動開門
- Step 3.** CH1/CH2 RS485 模式：由AR-727CM指定【特定/全部】連動開門的卡機 設定方式
 - 連動指定卡機，於 AR727CM-CH1/2 的 Select Node ID 內填入連動卡機站號
 - 連動全部卡機，於 AR727CM-CH1/2 的 Select Node ID 第一格內填入255

- 設定卡機接受 ” 唯一 ” 發報機 ， Secondary DNS Server 欄位填入 192.168.1.171

Item	
Device Name	CONTROLLER (Can be any ur
LAN IP Address	192.168.1.176
LAN Net Mask	255.255.255.0
Default Gateway	192.168.1.254
Primary DNS Server	168.95.1.1
Secondary DNS Server	192.168.1.171 Step 2.
MAC Address	00-13-57-02-F6-60
DHCP Client	<input type="checkbox"/>
TCP Listen Port	1621 (1024~65530)
HTTP Server Port	80 (80~65530)
Socket Timeout	120 (0~600)sec. (TCP Client Ke
Node ID (Device ID)	2
Message Server IP 1st	0.0.0.0

- 設定卡機接受 ” 任一 ” 發報機 ， Secondary DNS Server 欄位填入 0.0.0.0

Item	
Device Name	CONTROLLER (Can be a
LAN IP Address	192.168.1.176
LAN Net Mask	255.255.255.0
Default Gateway	192.168.1.254
Primary DNS Server	168.95.1.1
Secondary DNS Server	0.0.0.0 Step 2.
MAC Address	00-13-57-02-F6-60
DHCP Client	<input type="checkbox"/>
TCP Listen Port	1621 (1024~65530)
HTTP Server Port	80 (80~65530)
Socket Timeout	120 (0~600)sec. (TCP Clie
Node ID (Device ID)	2

- 連動指定卡機，於 AR727CM-CH1/2 的 Select Node ID 內填入連動卡機站號

CH1&CH2 最多可各別接8台卡機

Data Bits
 Parity
 Stop Bits
 UART to NET delay time (10~1000)ms
 UART to NET minimum bytes (16~1024)
 Socket Timeout (0~600)sec. (TCP Client Keep Alive:0)
 Fire Alarm (DI0) Open Doors (Available for TCP Server mode Only)
 Door Open Mode (Available for TCP Server mode Only)

Step 3.

Selected Node ID	<input type="text" value="0"/>	(1~254, 255 for broadcast all, Set to 0 to disable this node)
Selected Node ID	<input type="text" value="0"/>	(1~254, Set to 0 to disable this node)
Selected Node ID	<input type="text" value="0"/>	(1~254, Set to 0 to disable this node)
Selected Node ID	<input type="text" value="0"/>	(1~254, Set to 0 to disable this node)
Selected Node ID	<input type="text" value="0"/>	(1~254, Set to 0 to disable this node)
Selected Node ID	<input type="text" value="0"/>	(1~254, Set to 0 to disable this node)
Selected Node ID	<input type="text" value="0"/>	(1~254, Set to 0 to disable this node)
Selected Node ID	<input type="text" value="0"/>	(1~254, Set to 0 to disable this node)

- 連動全部卡機，於 AR727CM-CH1/2 的 Select Node ID 第一格內填入255

Remote Port (1024~65535)
 Remote IP
 Baud Rate
 Data Bits
 Parity
 Stop Bits
 UART to NET delay time (10~1000)ms
 UART to NET minimum bytes (16~1024)
 Socket Timeout (0~600)sec. (TCP Client Keep Alive:0)
 Fire Alarm (DI0) Open Doors (Available for TCP Server mode Only)
 Door Open Mode (Available for TCP Server mode Only)

Step 3.

Selected Node ID	<input type="text" value="255"/>	(1~254, 255 for broadcast all, Set to 0 to disable this node)
Selected Node ID	<input type="text" value="0"/>	(1~254, Set to 0 to disable this node)
Selected Node ID	<input type="text" value="0"/>	(1~254, Set to 0 to disable this node)
Selected Node ID	<input type="text" value="0"/>	(1~254, Set to 0 to disable this node)
Selected Node ID	<input type="text" value="0"/>	(1~254, Set to 0 to disable this node)
Selected Node ID	<input type="text" value="0"/>	(1~254, Set to 0 to disable this node)
Selected Node ID	<input type="text" value="0"/>	(1~254, Set to 0 to disable this node)

(二) 安裝最新標準版701ServerSQL與701ClientSQL軟體執行程式並設定Mail Server

Step 1. 安裝好701ServerSQL & 701ClientSQL軟體

Step 2. 並執行701門禁程式與設定Mail Server

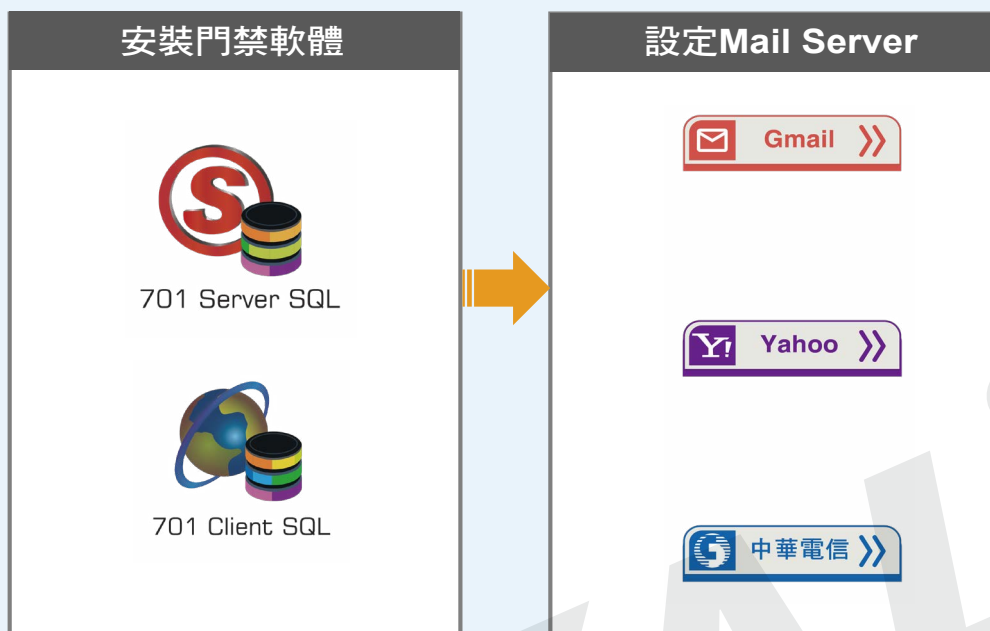

(三) 設定軟體收到消防連動觸發事件時就會主動發至指定的E-mail 功能

Step 1. 701ClientSQL軟體收到消防連動觸發事件時就會主動發至指定的E-mail 事件中會包含了那一組消防設備的IP位置及名稱

Step 2. 如何設定”火警”名稱?

- 請在701Client路徑下先建立Fire Station資料夾
- 路徑請先搜尋regedit在選擇以下路徑: 電腦\HKEY_CURRENT_USER\Software\SOYAL\701Client\Fire Station

Step 3. 手機收到的Email通知信將會顯示”火警”字樣。

Step 1.

0029	09:53:39	001		火警			(L26)火警連動開門	IP: (171.001.168.192)
0030	09:53:41	00:001-01:	0000	001櫃開門			輸入點開路(0)	
0031	09:53:54	002	0001	JASON	人力資源室	DEP2_00	(M11)正常進出	A:上班 (54469:11731)

更多相關資訊：

- FAQ：[AR-727CMv3-IO 消動連動觸發時發 E-Mail 通知](#)
- Youtube：[Modbus Gateway 串列聯網伺服器支援火警連動開門設定教學](#)
- Youtube：[《周邊擴充應用》火警連動開門配線 \(2018\) UDP 需使用特殊韌體](#)

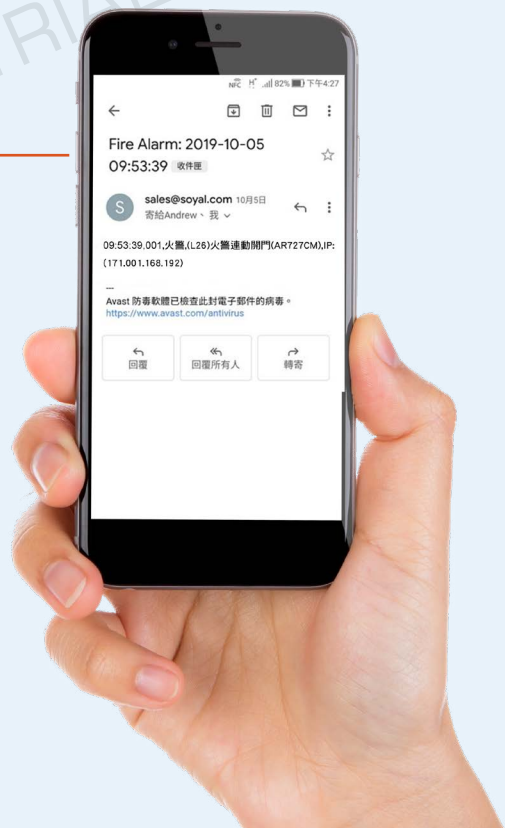
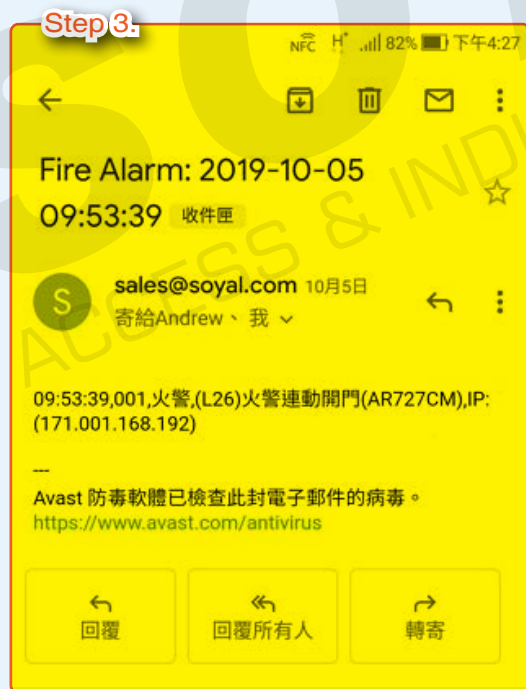
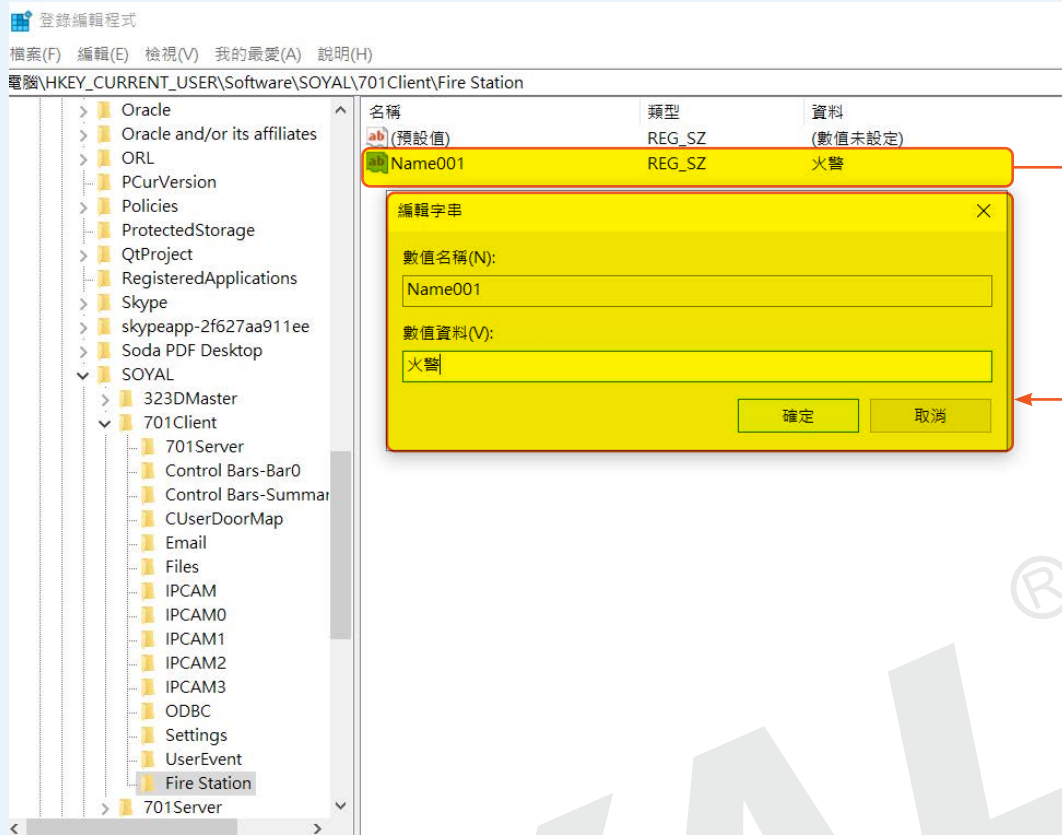

12.3.3 案例3 : 701ClientSQL警報訊息轉發E-mail功能(提供10組Mail Address設定)

軟體功能敘述：701ClientSQL接收警報訊息後轉發10組E-mail用以通知所屬管理人員，且發出訊息皆能顯示發生地點與警報事件名稱，可以Email轉發以下警報事件：



設定步驟

(一)執行701ClientSQL

- Step 1. 將所有網路設備&韌體版本更新至最新版 :需把現有的網路設備更新至最新的版本才有支援/同時也要安裝最新版本701ClientSQL軟體 (如有功能韌體需求請洽茂旭資訊業務部)
- Step 2. 安裝好701ServerSQL & 701ClientSQL軟體
- Step 3. 並執行701門禁程式與設定Mail Server

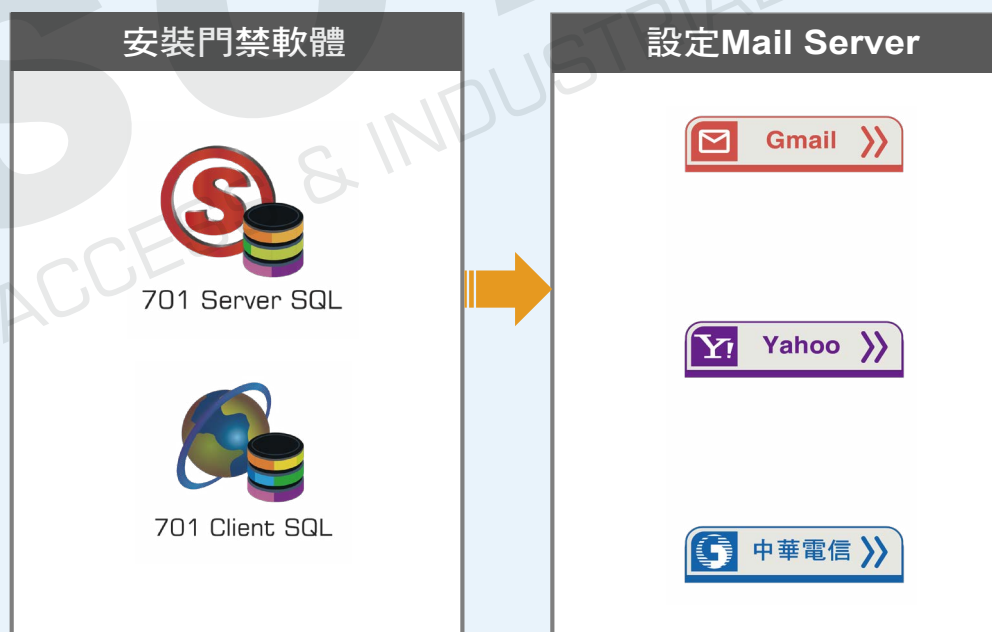

(二)設定要發送Mail Address(提供10組Mail Address設定)

- Step 1.** 執行“regedit”程式功能，
 1-1 至搜尋鍵入“regedit”登錄編輯程式
 1-2 執行“regedit”程式
- Step 2.** 設定發送Mail Address
 2-1 選擇SOYAL資料夾 701ClientSQL Email
 2-2 於Email下按右鍵選擇新增“字串值”，並命名為CcExt01
 2-3 點選CcExt01按右鍵選「修改」
 2-4 填入寄送之Mail Address後，則完成第一組Mail Address設定。
 (以此方式再依序設定CcExt02~CcExt10，共10組Mail Address)
- Step 3.** 警報事件發生即時發送Email通知
 門禁連線下提供以下警報狀態通知：(1)卡機控制器離線 (2)開門逾時 (3)強行進入
 (4)刷卡或密碼錯誤達設定次數



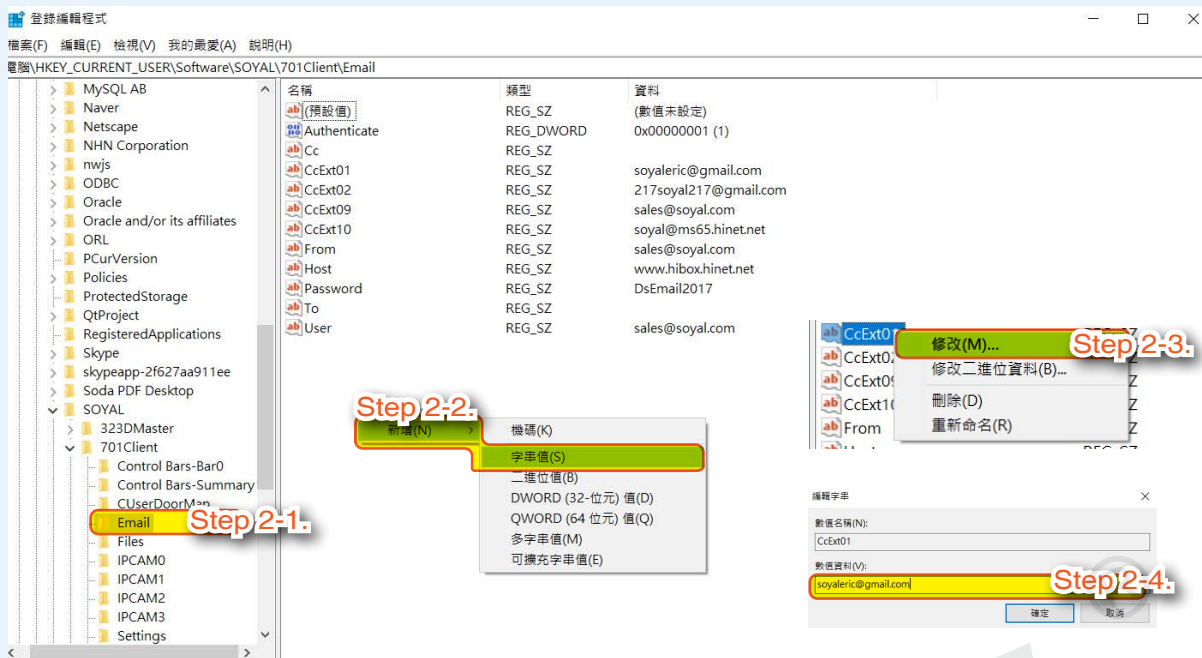

701Client - [記錄檔 20191016.msg]

序次	時間	站號	號碼	名稱	部門1	部門2	工號	功能描述	詳細說明
020	17:54:13	社區大門						(M03)無效卡片	4116691198
021	17:54:17	社區大門						(M15)解除讀卡機的警...	
022	17:54:35	社區大門	0001		大同分行	fu4		(M11)正常進出	4116691198
023	17:54:58	社區大門						(M17)**發生警報**	開門逾時
024	17:55:48	社區大門	0001		大同分行	fu4		(M11)正常進出	4116691198
025	17:56:16	社區大門						(M17)**發生警報**	強行進入
026	17:56:29	社區大門	0001		大同分行	fu4		(M11)正常進出	4116691198
027	17:56:37	社區大門						(M02)連續發生多次錯...	
028	17:56:37	社區大門						(M01)輸入錯誤的用戶...	
029	17:56:52	社區大門						(M17)**發生警報**	開門逾時
030	17:59:35	社區大門	0001		大同分行	fu4		(M11)正常進出	4116691198
031	17:59:46	社區大門						(M01)輸入錯誤的用戶...	
032	17:59:47	社區大門						(M01)輸入錯誤的用戶...	
033	17:59:49	社區大門						(M01)輸入錯誤的用戶...	
034	17:59:51	社區大門						(M01)輸入錯誤的用戶...	
035	17:59:53	社區大門						(M02)連續發生多次錯...	
036	17:59:53	社區大門						(M01)輸入錯誤的用戶...	
037	17:59:58	社區大門						(M17)**發生警報**	開門逾時
038	18:01:56	社區大門	0001		大同分行	fu4		(M11)正常進出	4116691198
039	18:02:02	社區大門						(M01)輸入錯誤的用戶...	
040	18:02:03	社區大門						(M01)輸入錯誤的用戶...	
041	18:02:04	社區大門						(M01)輸入錯誤的用戶...	
042	18:02:05	社區大門						(M01)輸入錯誤的用戶...	
043	18:02:07	社區大門						(M02)連續發生多次錯...	
044	18:02:07	社區大門						(M01)輸入錯誤的用戶...	
045	18:02:19	社區大門						(M17)**發生警報**	開門逾時
046	18:04:57	社區大門						(M01)輸入錯誤的用戶...	
047	18:04:58	社區大門						(M01)輸入錯誤的用戶...	
048	18:05:00	社區大門						(M01)輸入錯誤的用戶...	
049	18:05:02	社區大門						(M01)輸入錯誤的用戶...	
050	18:05:03	社區大門						(M02)連續發生多次錯...	



<input type="checkbox"/>	sales	Error Event: 2019-10-16 18:05:02 - 18:05:02,社區大門...(M01)輸入錯誤的用戶位址與卡號或該用戶不允許以密碼進出。	10/16/19
<input type="checkbox"/>	sales 2	Error Event: 2019-10-16 18:05:03 - 18:05:03,社區大門...(M01)輸入錯誤的用戶位址與卡號或該用戶不允許以密碼進出。	10/16/19
<input type="checkbox"/>	sales	Error Event: 2019-10-16 18:05:00 - 18:05:00,社區大門...(M01)輸入錯誤的用戶位址與卡號或該用戶不允許以密碼進出。	10/16/19
<input type="checkbox"/>	sales	Error Event: 2019-10-16 18:04:57 - 18:04:57,社區大門...(M01)輸入錯誤的用戶位址與卡號或該用戶不允許以密碼進出。	10/16/19
<input type="checkbox"/>	sales	Error Event: 2019-10-16 18:04:58 - 18:04:58,社區大門...(M01)輸入錯誤的用戶位址與卡號或該用戶不允許以密碼進出。	10/16/19
<input checked="" type="checkbox"/>	sales	Alarm: 2019-10-16 18:02:02 - 18:02:02,社區大門...(M17)**發生警報** 開門逾時	10/16/19
<input type="checkbox"/>	sales 2	Error Event: 2019-10-16 18:02:07 - 18:02:07,社區大門...(M02)連續發生多次錯誤,按鍵鎖定。	10/16/19
<input type="checkbox"/>	sales	Error Event: 2019-10-16 18:02:05 - 18:02:05,社區大門...(M01)輸入錯誤的用戶位址與卡號或該用戶不允許以密碼進出。	10/16/19
<input type="checkbox"/>	sales	Error Event: 2019-10-16 18:02:03 - 18:02:03,社區大門...(M01)輸入錯誤的用戶位址與卡號或該用戶不允許以密碼進出。	10/16/19
<input type="checkbox"/>	sales	Error Event: 2019-10-16 18:02:04 - 18:02:04,社區大門...(M01)輸入錯誤的用戶位址與卡號或該用戶不允許以密碼進出。	10/16/19
<input type="checkbox"/>	sales	Alarm: 2019-10-16 17:59:58 - 17:59:58,社區大門...(M17)**發生警報** 開門逾時	10/16/19
<input type="checkbox"/>	sales 2	Error Event: 2019-10-16 17:59:53 - 17:59:53,社區大門...(M02)連續發生多次錯誤,按鍵鎖定。	10/16/19
<input type="checkbox"/>	sales	Error Event: 2019-10-16 17:59:51 - 17:59:51,社區大門...(M01)輸入錯誤的用戶位址與卡號或該用戶不允許以密碼進出。	10/16/19

更多相關資訊：

- FAQ : 701Client 警報訊息轉發 E-mail 功能 (提供 10 組 Mail Address 設定)

12.3.4 案例4：701ClientSQL學生未到校轉發E-mail通知功能

軟體功能敘述：使用701ClientSQL軟體中的電子信箱發送功能運用於校園報到，當學生未於上課時間到校刷卡時，老師可利用軟體中的當日記錄查閱學生的出勤狀況外，並可發送郵件到指定電子信箱通知家長其小孩未到校，方便掌握子女出席狀況。



QRcode轉發E-mail設定步驟

(一)執行701ClientSQL

- Step 1. 安裝好701ServerSQL & 701ClientSQL軟體
- Step 2. 並執行701門禁程式與設定Mail Server

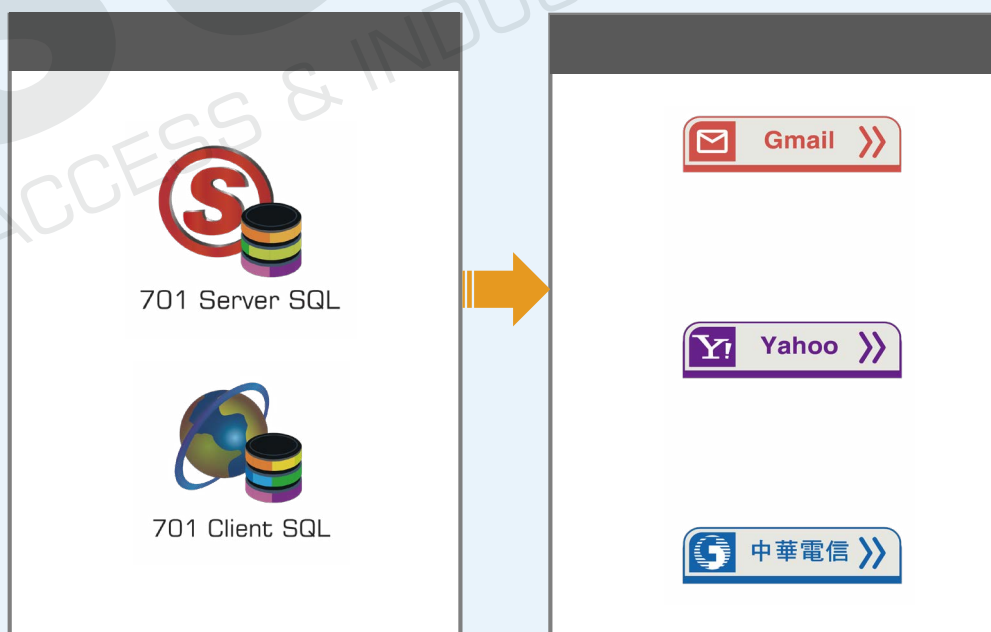

(二) 點選 ” 8 卡片資料編輯 ” 圖示，並執行相關步驟設定

Step 1. 填入該員未到校時發送對象 E-mail Address

卡片資料設定

用戶位址 3 鎖定 自動載入卡ID

卡ID * 62815 47358 讀卡或密碼

時段 ALL 等級 00

門組 Group_001

姓名 * Sammi 密碼 1111 可改密碼 一進一出

別名 工號 *

指定期限 2021/ 1/ 1 - 2021/ 1/31 巡邏卡

部門 1 Dep_00 部門 2 Dep2_00 考勤 Duty_00 只需卡片

車號 生日 2000/ 1/ 1 只需指紋

身份證 性別 男性 E-mail: export@soyal.com 00000

電話

地址

(三) 調閱未到校學生名單與轉發 E-mail 操作步驟：

Step 1. 老師於上課時間時至 701ClientSQL 內 “檢視”

Step 2. 訪客狀態

Step 3. 即顯示到校(綠燈)與未到校人員(紅X)並註記有到校時間

Step 4. 點選下方 “Send Email” 隨即發送未到校名單至各員指定 Email 郵件地址

701Client - [記錄檔 20210205.msg]

檢視(F) 編輯(E) 檢視(V) Step 1. 檢定(S) 工具(T) 說明(H)

Standard

狀態列(S)

字型[F]

檢視參數

訪客狀態(G) Step 2.

Status Report (2021-02-05) Step 3.

時間	位址	姓名	班級	學號	email
16:05	0001	王小明			abc111@gmail.com.tw
16:05	0002	劉大榮			1234@gmail.com
16:33	0003	李小潔			eric@gmail.com

Send Email (已到: 2, 未到: 1, 共: 3員) Step 4.

(四)信箱收到發送未到校訊息通知

Step 1. 開啟郵件信箱將收取到所發送的訊息，內容顯示“未到校學生名稱”於上學時間，尚未進入校園。

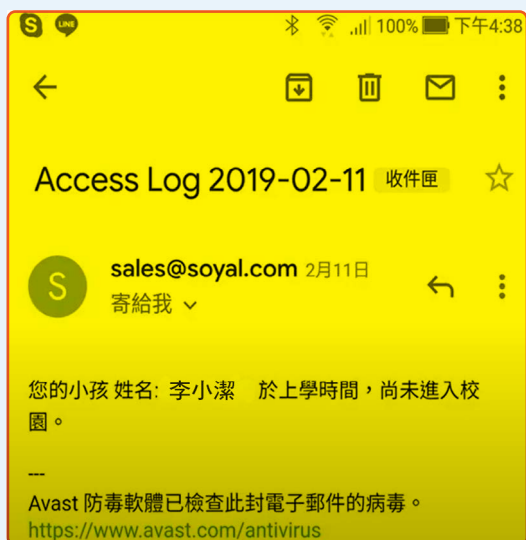

更多相關資訊：

- Youtube：[《701 Client》校園安全 找茂旭就對了 - 報到系統設定](#)

12.4 卡機不只是用在門禁

12.4.1 案例1：AR-837-E 支援64組電子信箱設定方式

功能敘述：當信件投遞進住戶信箱時，安裝於信箱內的紅外線I/O模組偵測到信件後，立即將訊息傳送回管理電腦，管理人員經由圖形化介面軟體清楚知道哪家住戶有信件，而軟體於收到信件訊息時主動提供給第三方整合應用(如物管系統)，而住戶只要持卡片感應信箱讀卡機就可開啟信箱取出信件，智能信箱系統可即時顯示各戶信箱開啟/關閉狀態，倘若住戶忘記關閉，管理人員可協助關閉信箱門。

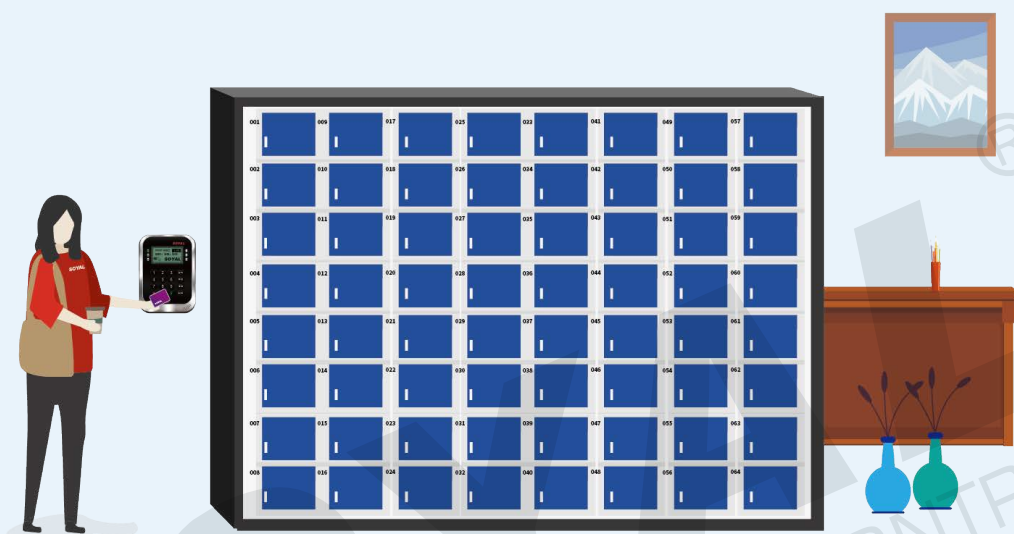

設定步驟

(一)更新軟體/韌體版本:

- 讀卡機版本: APS837E____V0403_191016 USERNAME3_MAILBOX_64_MONI.STM
- AR-403-IO Series 版本: 401_MBox_V0300_191005.ISP
- 701ServerSQL/ ClientSQL 軟體: 更新至最新版本
(如有功能韌體需求請洽茂旭資訊業務部)

(二)讀卡機的用戶位置{00000}用以啟用1-64點的AR-403-IO對應站號連線

- Step 1. 有勾選的代表AR-837-E連線的AR-403-IO模組信箱
- Step 2. 選擇對應的讀卡機型號及站號
- Step 3. 單張讀回讀卡機的內定值
- Step 4. 勾選您欲連線的信箱模組之後再單張下載至讀卡機

(三)建立使用者開信箱的方式利用『別名』來指定開那一組信箱

- Step 1. 如下圖所示，別名:001代表第一組信箱

MAILBOX	AR-403-IO-0202M-IR	FILL THE CORRESPONDING MAILBOX NUMBER AT ALIAS FIELD
1	001	001
2	002	002
3	003	003
4	004	004
5	005	005
6	006	006
7	007	007
8	008	008
9	009	009
--	--	--
--	--	--
--	--	--
64	064	064

080	17:06:59	大門	01				(M90)信箱事件—投入	
081	17:17:59	大門	0001	JASON	人力資源室	DEP2_00	輸入點開路(0)	54469 : 11731
082	17:19:38	大門	0001	JASON	人力資源室	DEP2_00	(M11)正常進出	54469 : 11731
083	17:20:00	大門	0001	JASON	人力資源室	DEP2_00	(M11)正常進出	54469 : 11731
084	17:20:53	大門	0001	JASON	人力資源室	DEP2_00	(M11)正常進出	54469 : 11731
085	17:21:21	大門	01				(M90)信箱事件—逾時未關	

12.4.2 案例2：多卡多車位

功能敘述：如何運用一台AR-716-E16多門控制器，與讀卡機、E-TAG讀頭，並搭配字幕機，應用於車道案場，於出入口分別獨立管制？

功能需求：車輛進入車道，使用者在E-TAG讀頭感應讀卡

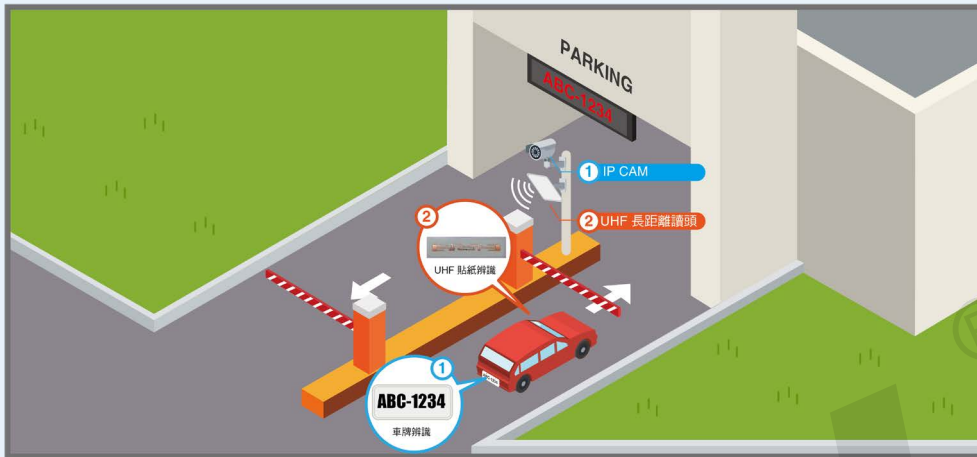

產品架構

韌體版本：APS721Ev2__V0400_170913 多卡多車位 CH2 MsgNode3Node4UserName WINLED_CRI1201

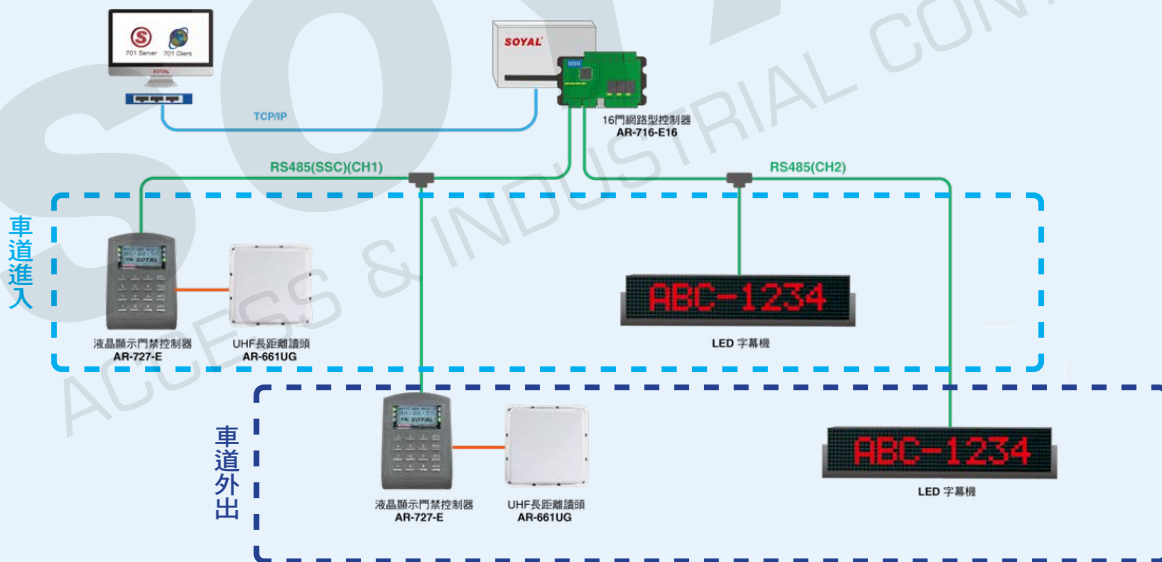

設定步驟

(一)701ClientSQL 軟體設定

Step 1. 修改為多卡多車位(5 卡 & 5 車位) (最多 1000 組)，多卡多車位管制功能只限於用戶位置10000~14999。



密碼：1



密碼：1(指的是10000~10004這個群組
5張卡片，共用1個車位)

密碼：2



密碼：2(指的是10000~10004這個群組5張卡
片，共用2個車位)

密碼：3

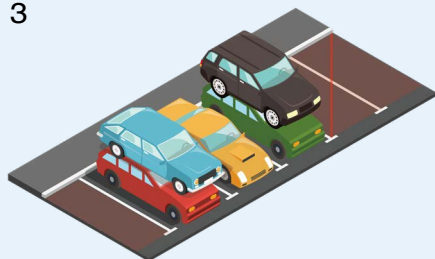

密碼：3(指的是10000~10004這個群組
5張卡片，共用3個車位)

密碼：4

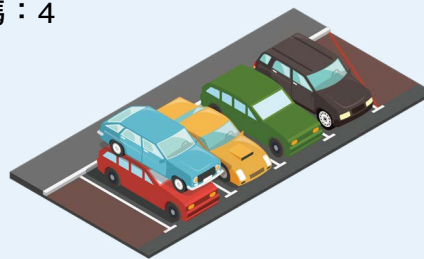

密碼：4(指的是10000~10004這個群組5張卡
片，共用4個車位)

- Step 2. 選擇8卡片資料設定
- Step 3. 輸入用戶位置：10000
- Step 4. 卡ID：輸入卡片號碼
- Step 5. 別名：輸入車號
- Step 6. 一進一出：打勾
- Step 7. 密碼：5 (代表用戶：10000~10004 這五張卡片，共用5個車位)
- Step 8. 存檔並下載

卡片資料設定

Step 3. 用戶位址 鎖定 自動載入卡ID

Step 4. 卡ID * 讀卡即可

時段 ALL 等級 00

門組 ALL

姓名 * B3-062 密碼 可改密碼 一進一出 Step 6.

Step 5. 別名 工號 *

指定期限 2099/ 1/ 1 - 2099/ 1/ 1

巡邏卡 只需卡片 只需指紋

部門 1 Dep_00 部門 2 Dep2nd_00 考勤 Duty_00

車號 生日 1980/ 1/ 1

身份證 性別 男性 E-mail: 00001

電話

地址

Step 8.

號碼	名稱	管制模式	部門1	工號	項次
9999		不可通行	Dep_00		00000:00
10000		不可通行	Dep_00		00000:00
10001		不可通行	Dep_00		00000:00
10002		不可通行	Dep_00		00000:00
10003		不可通行	Dep_00		00000:00

項次	時間	站號	號碼	名稱	部門1	部門2	工號	功能描述	詳加說明
1068	17:06:36	DOOR-4	10004	10004	組立部	助理部		(M11)正常進出	IN (07721:15248)
1069	17:06:38	DOOR-4	10000	10000	組立部	助理部		(M11)正常進出	IN (07710:13808)
1070	17:06:39	DOOR-4	10003	10003	組立部	助理部		(M30)違反進出管制規則	15240:17106
1071	17:06:41	DOOR-4	10001	10001	組立部	助理部		(M30)違反進出管制規則	07869:53355
1072	17:06:43	DOOR-4	10002	10002	組立部	助理部		(M30)違反進出管制規則	56014:51683

NOTE

NOTE

- 項次1068與1069 為進入門有效卡
- 項次1070、1071與1072 為違反進出管制、滿車時異常訊息: 例“車位已滿”只顯示於字幕機；CLIENT 只顯示違反進出管制規則。

(二)字幕機顯示訊息

平常待機



顯示：【時間】此為字幕機出廠預設

18:31:44

外出車道時感應



正確：顯示別名【車號】

ABC-1234

無效卡：顯示【無效使用者】

無效使用者

一進一出錯誤：顯示【違反進出管制】

違反進出管制

滿車時：顯示【車位已滿】

車位已滿

更多相關資訊：

- FAQ：[多卡多車位管控下如何幫同群組內主管車輛保留車位](#)
- Youtube：[《系統整合》| 停車場系統 | 電梯控管系統 | 無塵室多門互鎖](#)

12.4.3 案例3 : SOYAL 721 APP / 727 APP 應用

721APP功能敘述：門禁行動生活化 SOYAL卡機遠端管理功能提供網路連線開門功能，可用於遙控管理現場多台卡機之開門與警戒/解除功能。

目前僅支援Android平台使用，APP程式可至商店搜尋“SOYAL 721”後下載或至SOYAL官方網站連結下載。

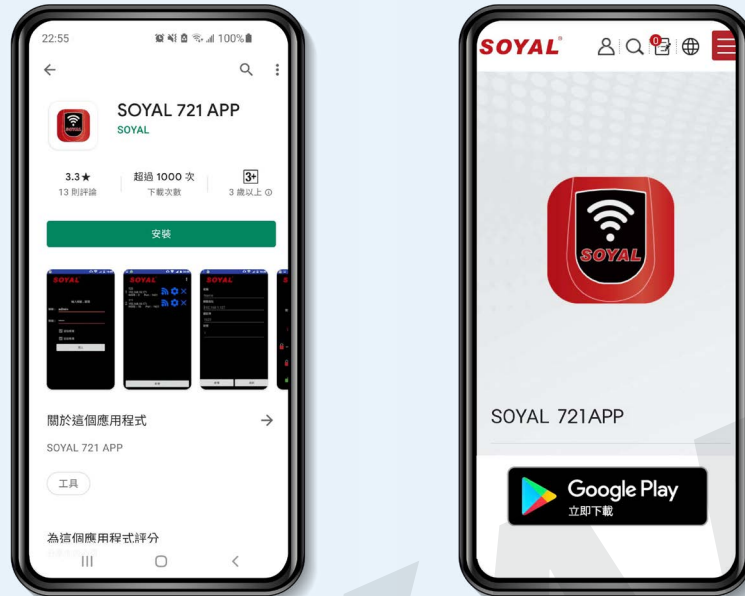

721APP設定步驟

Step 1. 安裝程式後開啟

Step 2. 輸入帳號與密碼

- 輸入帳號：admin (default account)
- 輸入密碼：admin (default password)

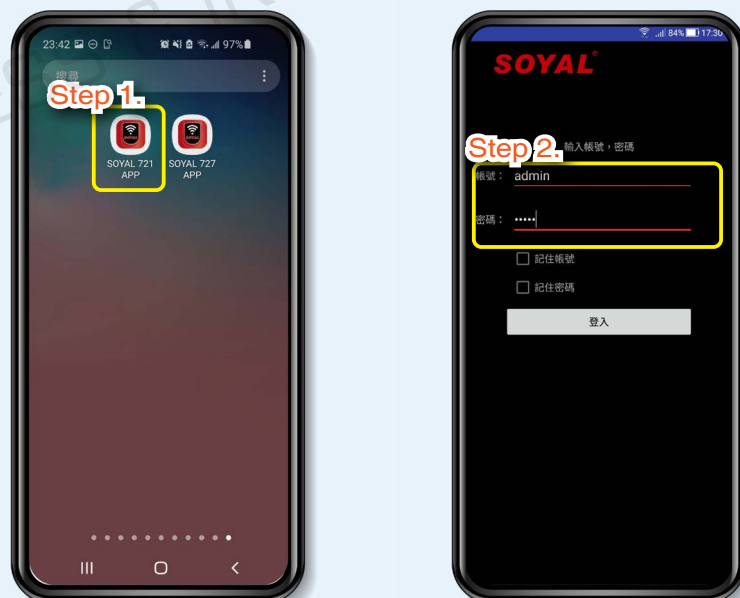

- Step 3. 按下“新增”設定卡機控制連線
Step 4. 輸入: 名稱 / 網路位址 / 通訊埠 / 站號，完成設定後按下新增

4-1 控制器直接連接到721APP(無需安裝和連接到701ServerSQL)

※如果您使用第四台來連接SOYAL設備，必須進行MAC地址綁定
如果沒有進行設備綁定，則無法與設備建立連線。

MAC Address : 網路實體位址(此欄位禁止變更)
每個TCP/IP設備都提供MAC實體網路序號，標示在產品序號貼紙上

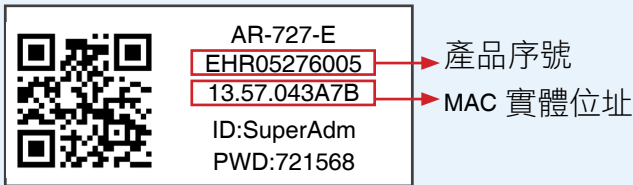

E系列控制器於 701ServerSQL LAN Base中的設定=站號和Port+6000 (直接TCP/IP→透過企業版(E系列)控制器內建的RJ45連線)

站號	型號	IP Address	Port
001	327E/3xxE/7xxE/ 8xxE/716v5.	192.168.1.101	6001
002		192.168.1.102	6002
003		192.168.1.103	6003

H/E系列控制器經由TCP轉RS485轉換器AR-727-CM / AR-401-IO-0808R-U2連接到701ServerSQL

轉換器	IP Address	通訊埠	Port
First unit of AR-727-CM	192.168.1.200	CH1	7001
		CH2	7002
Second unit of AR-727-CM	192.168.1.201	CH1	7003
		CH2	7004

4-2 控制器連接到721APP和ServerSQL

如果控制器同時連接721APP和701ServerSQL，在721APP網絡設置IP地址中輸入701ServerSQL的[本地TCP-LINK地址] (默認IP地址設置為127.0.0.1，請更改為您電腦的IP地址。參考注意) 和輸入 701ServerSQL 的 [Port]



Step 6. 進入721 APP功能操作介面說明

- 6-1 讀卡機門位狀態
- 6-2 讀卡機電鎖輸出狀態
- 6-3 讀卡警戒/解除控制
- 6-4 單次開門控制(Pulse) 以右滑方式操作
- 6-5 常開控制(Latch)以右滑方式操作
- 6-6 關閉控制(Close)以右滑方式操作



Step 7. 修改登入帳號與密碼

- 7-1 點選右上角 ⋮ 符號
- 7-2 點選右上角設定
- 7-3 選擇〔變更帳號〕/〔變更密碼〕執行變更



更多相關資訊：

- Youtube : [《SOYAL APP & WEB》遠端手機開門 APP - SOYAL 721 APP](#)

727APP功能敘述：門禁行動生活化-SOYAL 網路型數位I/O模組遠端監測DI點狀態與DO點輸出控制功能，AR-727CM-IO提供8點DI與4組DO(第一點為繼電器)，可應用於門窗磁簧、高/低水位偵測、押扣按鈕等狀態偵測，以及開關On/Off、閃光蜂鳴器、電鎖等設備控制。

目前僅支援Android平台使用，APP程式可至商店搜尋“SOYAL 727”後下載或至SOYAL官方網站連結下載。

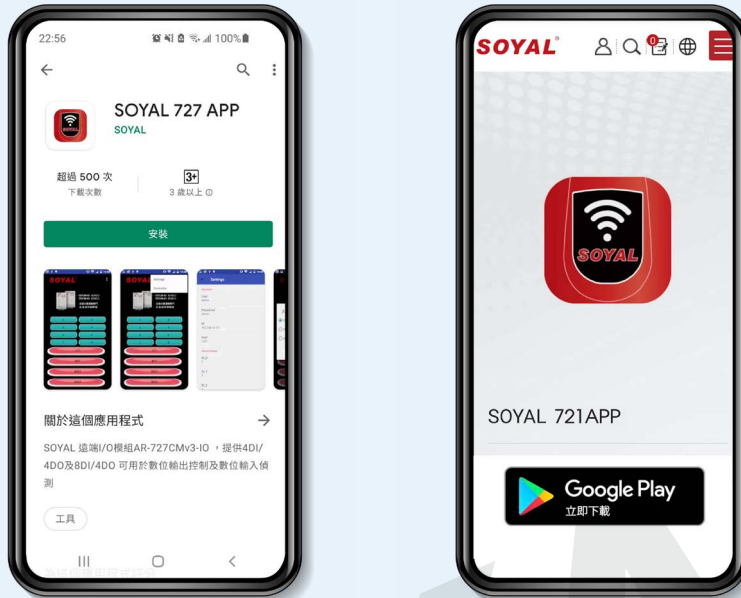

727APP設定步驟

- Step 1. 安裝程式後開啟
- Step 2. 點選右上角“Settings”設定
- Step 3. 設定以下資料：帳號(User) / 密碼(Password) / 網路位置(IP) / 通訊埠(Port) / 名稱變更(Device Name) / DI_0~DI7 / DO_0~DO_3



Step 4. 進入727APP功能操作介面說明

4-1 即時DI狀態顯示

4-2 即時DO輸出控制設定輸出秒數右滑執行(秒數範圍0.1秒~600秒)

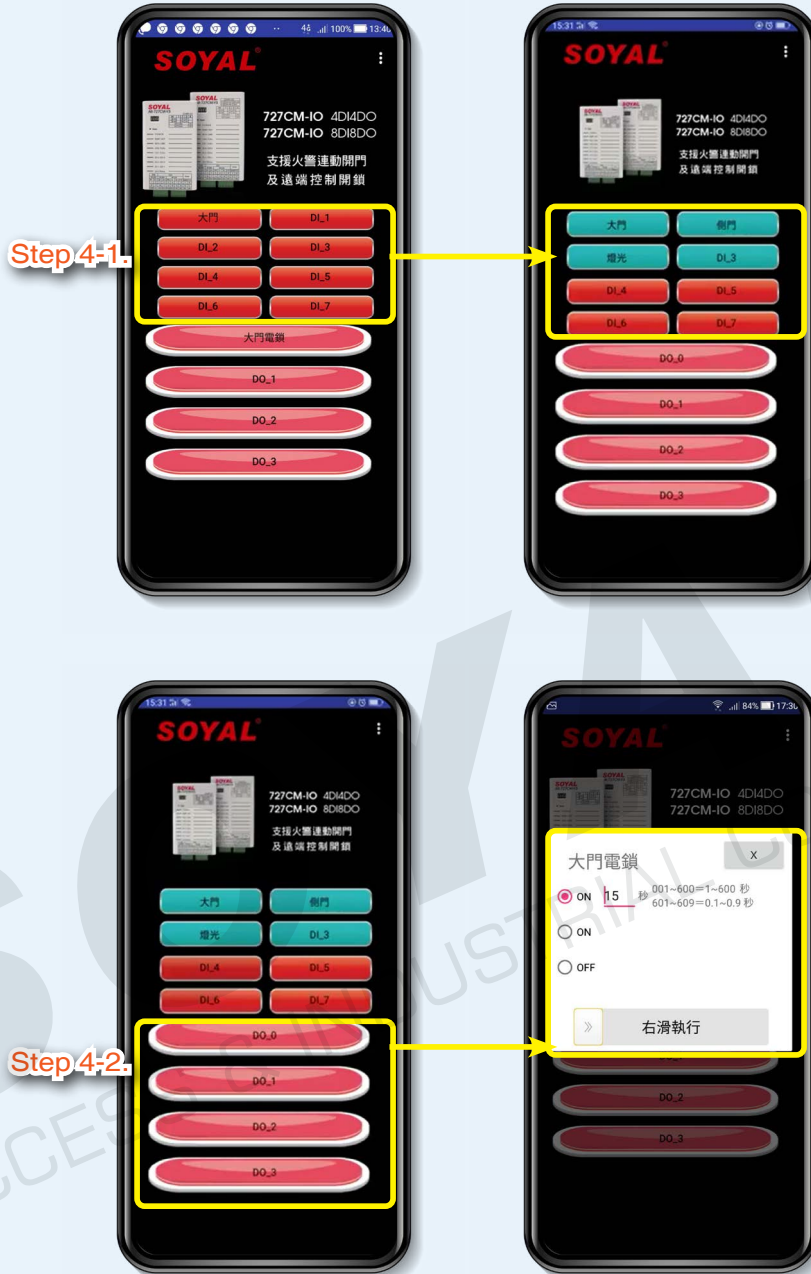

更多相關資訊：

- Youtube : [《SOYAL APP & WEB》TCP/IO 監看遙控 APP - SOYAL 727 APP](#)

12.4.4 案例4：支援雙 IPCAM 701ClientSQL 卡片感應即時影像抓拍功能

功能敘述：目前門禁、考勤控制器，多採用感應方式讀卡，容易產生有代打卡或卡片遭惡意盜用的問題。為解決安全上的問題，701ClientSQL 將門禁、考勤控制器，結合影像攝影機。當人員刷卡或是按壓指紋時，可即時連動攝影機進行拍照，依刷卡當下的記錄時間調閱錄影檔內容。有效提昇產品使用上的安全性及防止代刷卡的問題。

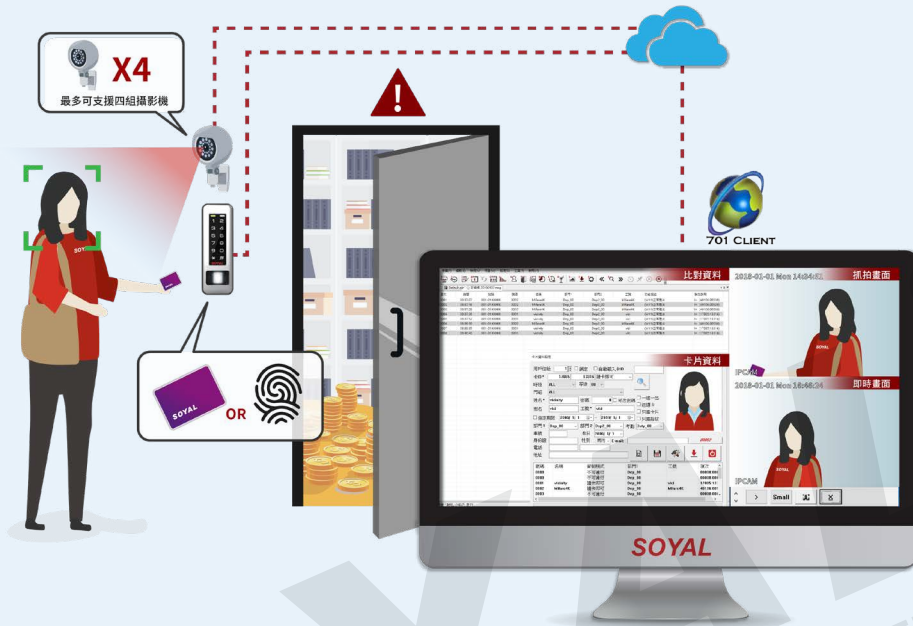

設定項目說明

Part A. 701ClientSQL標準支援2支網路型攝影機IPCAM設定(使用電腦的Regedit登錄編輯程式以設定連接到701ClientSQL的IP攝影機)

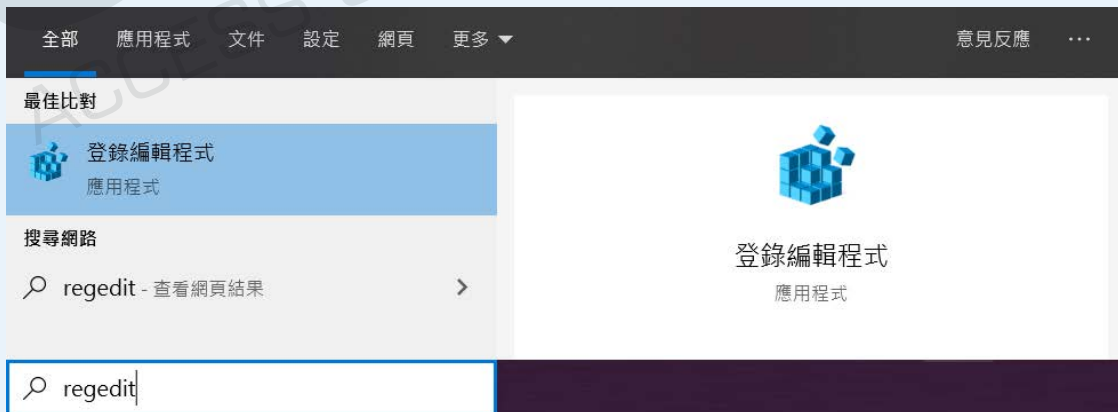

Part B. 設定ACCESS(Part 1), DOOR(Part 2), NODE(Part 3), and TITLE(Part4)

Access	REG_SZ	rtsp://admin:admin@192.168.1.200:554/live/vid...
DOOR	REG_DWORD	0x00000001 (1)
NODE	REG_DWORD	0x00000001 (1)
TITLE	REG_SZ	

Part C. 使用IP攝影機(Part 5)擷取使用者圖片，並將圖片設定於使用者用戶的圖片(Part 6)

設定步驟

(一) 建立ACCESS(字串值)

- Step 1. 到指定路徑HKEY-CURRENT_USER > SOFTWARE > 701Client
- Step 2. 於701Client上點擊右鍵選擇“新增” > “機碼”。
- Step 3. 成功建立“機碼”後命名為IPCAM0並點擊右鍵選擇“新增” > “字串值”
- Step 4. 將字串值命名為“ACCESS”並編輯該字串設定。
- Step 5. 插入URL以連結701Client，如每個設置不同時可更改其USERNAME, PASSWORD, AND IP ADDRESS。
- Step 6. 點選“確定”。

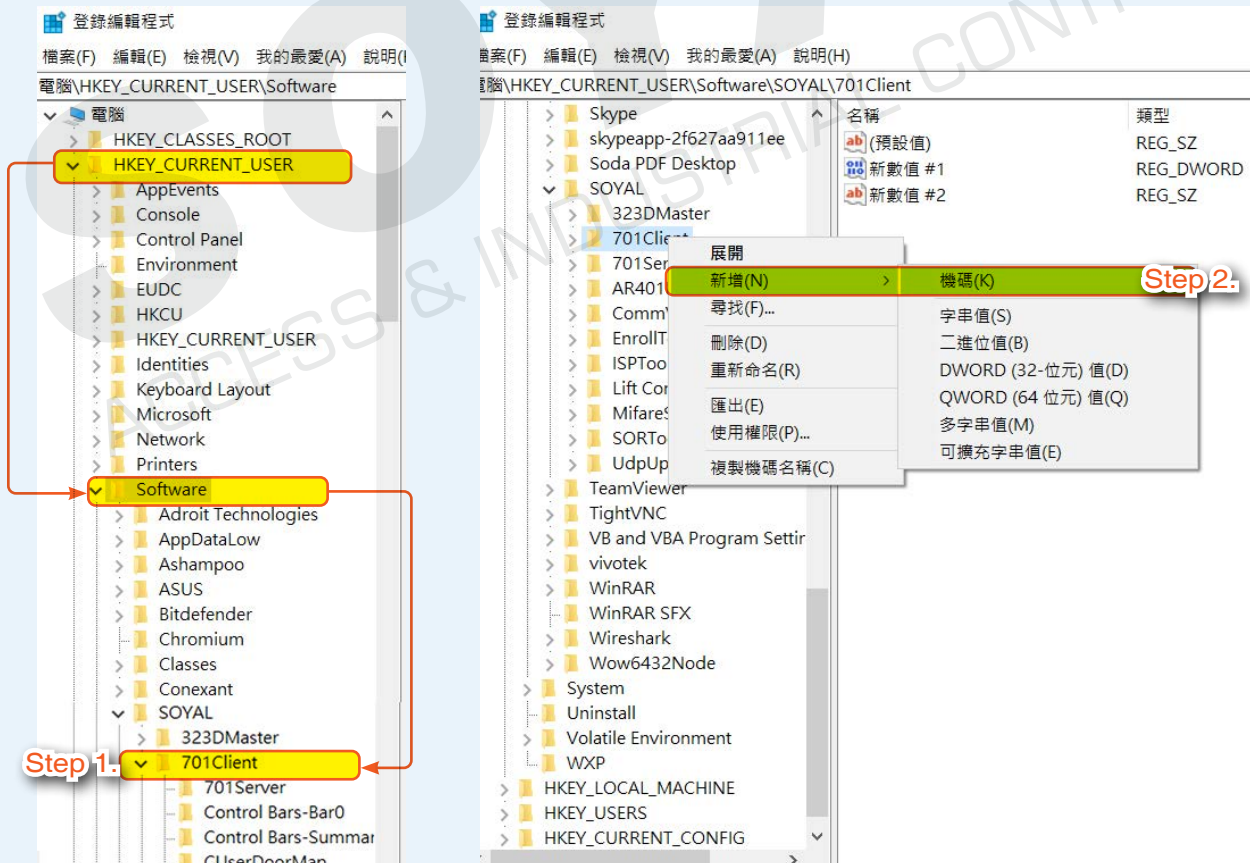

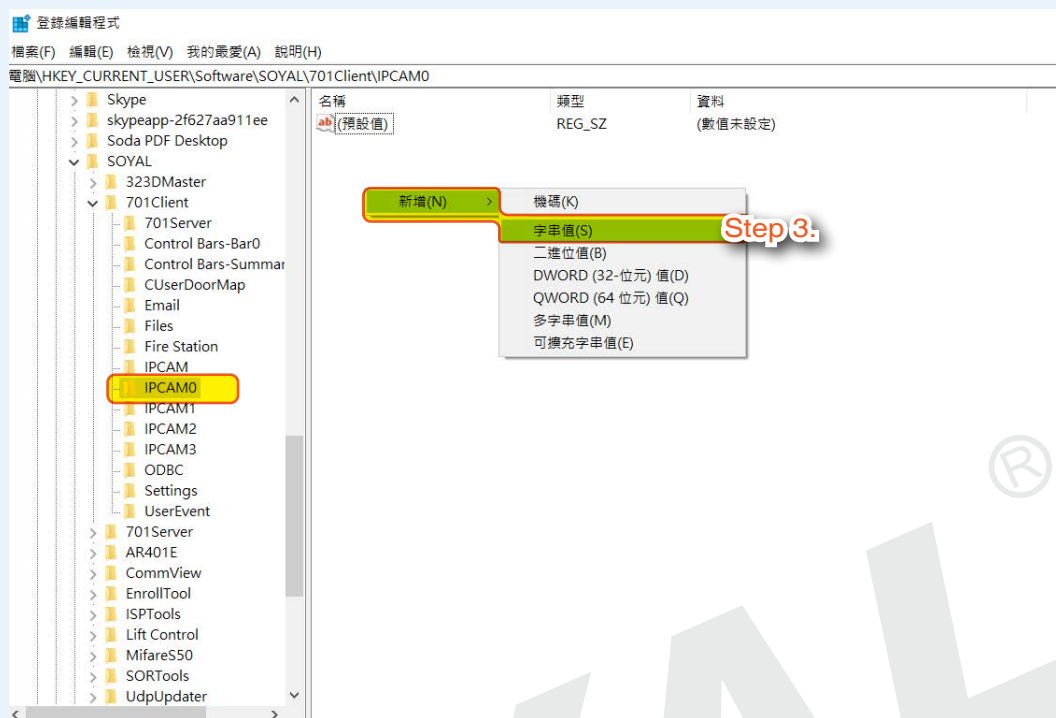

(二) 建立 DOOR(DWORD值)

Step 1. 點擊右鍵選擇“新增”>“DWORD (32-bit)值”

Step 2. 將值更名為DOOR並編輯該設定，將數值資料設為1(for DOOR NO 1)並點選“確定”。

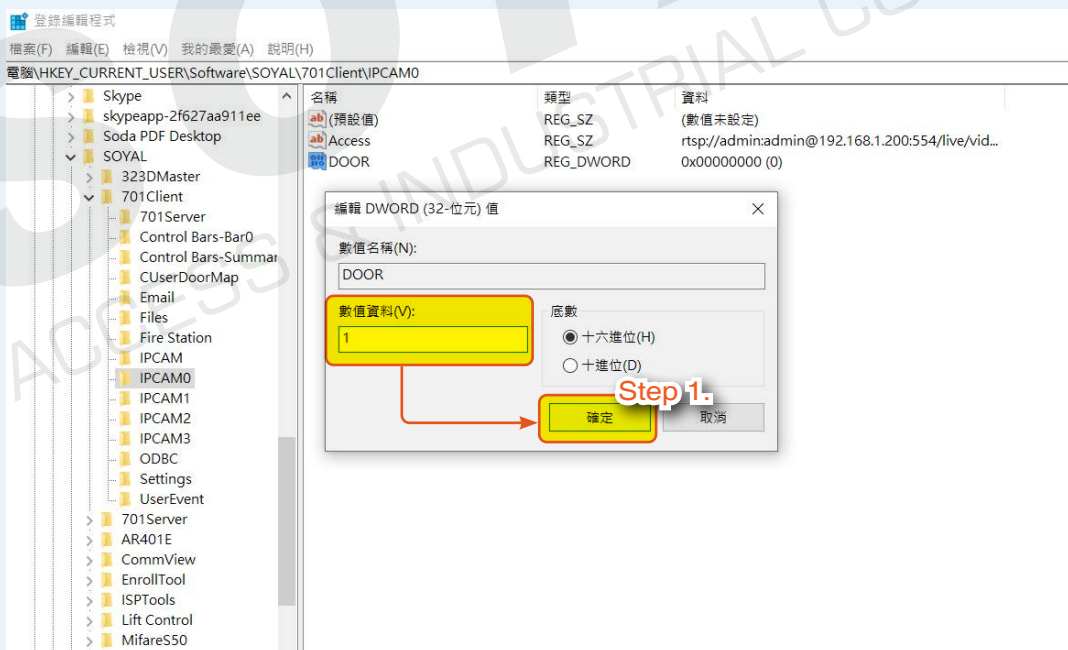
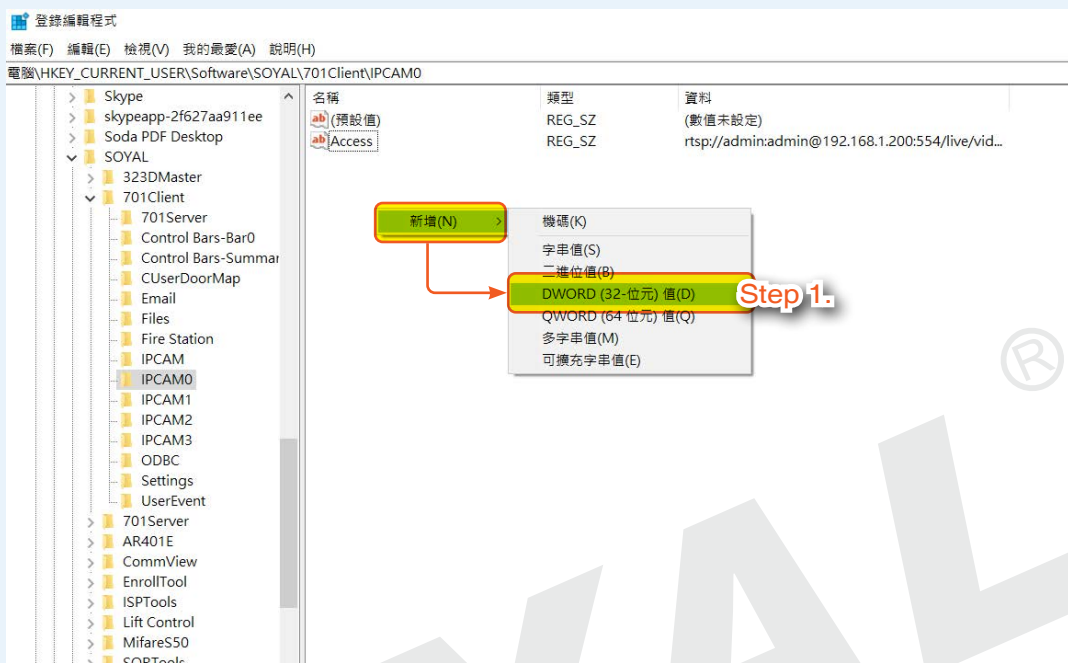

(三) 建立 NODE(DWORD值)

Step 1. 點擊右鍵選擇“新增” > “DWORD (32-bit)值”

Step 2. 將值更名為NODE並編輯該設定，將數值資料設為1(for Node NO 1)並點選“確定”

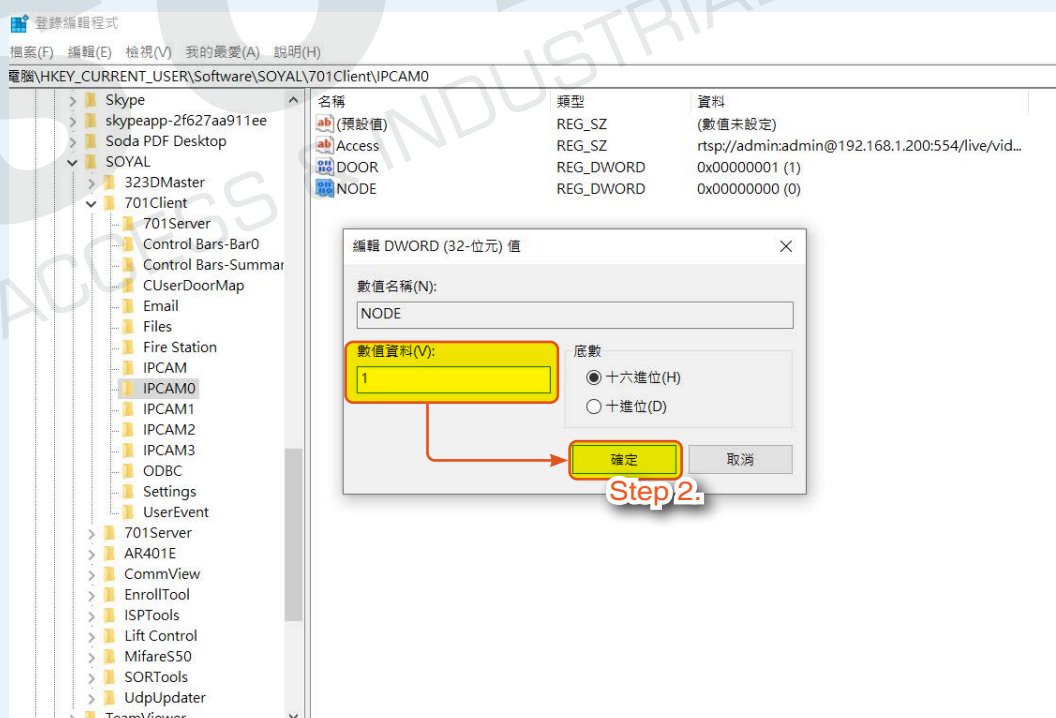
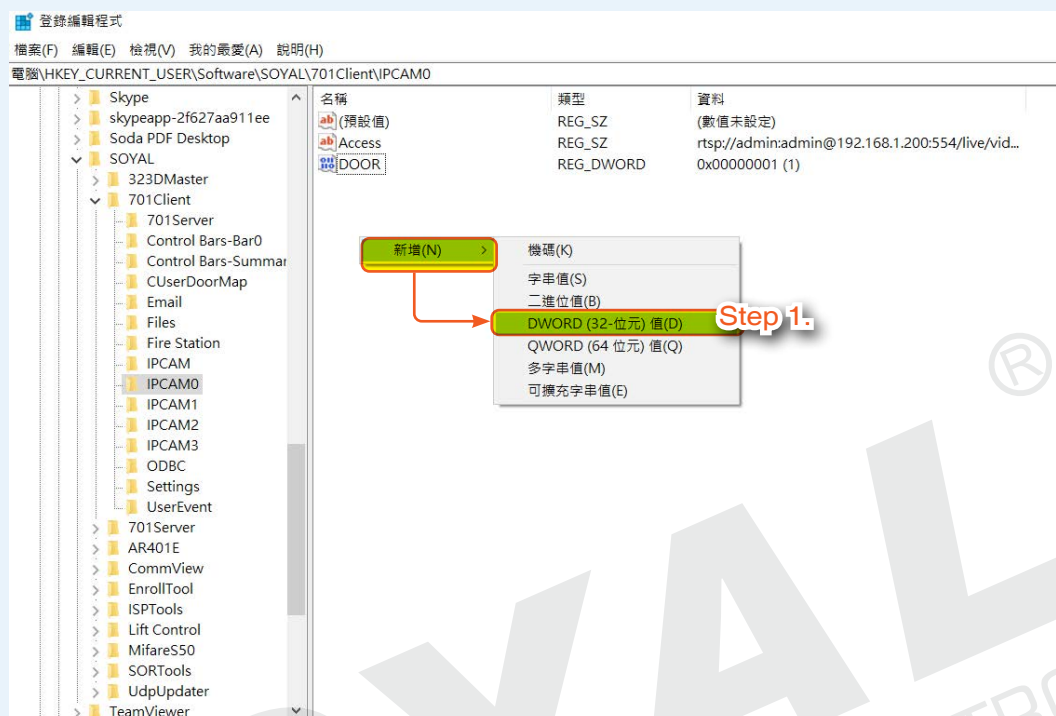

(四) 建立TITLE(字串值)

Step 1. 點擊右鍵選擇“新增” > “字串值”。

Step 2. 將字串值更名為TITLE並編輯該設定，將數值資料設為【CAMARA1】並點選“確認”

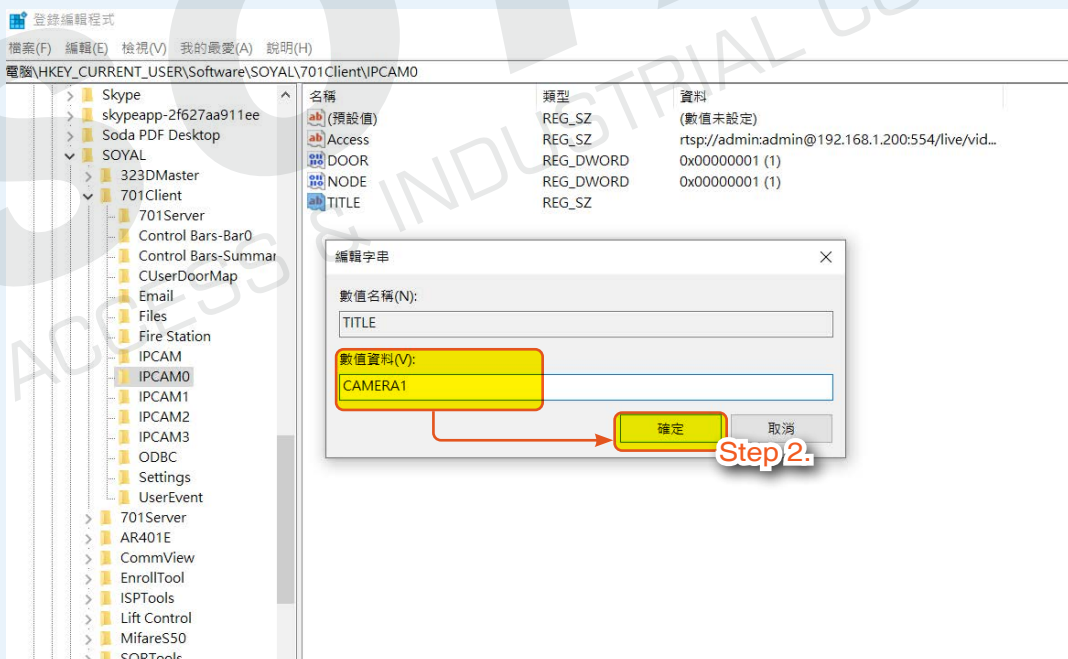
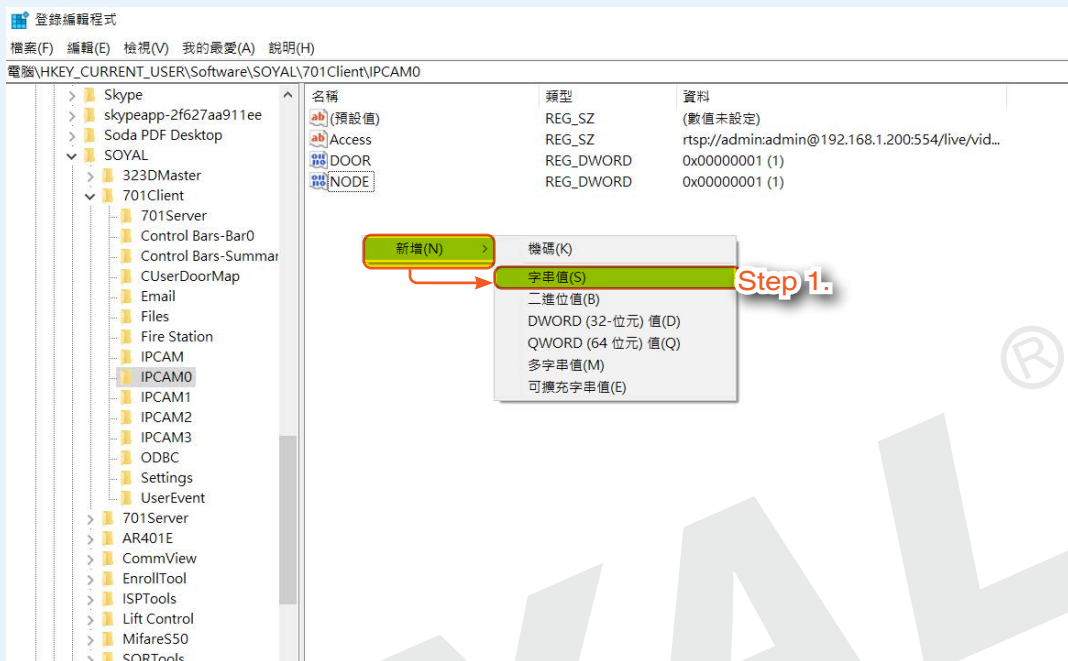

(五) 使用IP攝影機擷取照片並儲存

- Step 1. 執行701ClientSQL並選取[E 相片顯示]
- Step 2. 選擇要用以擷取相片的攝影機
- Step 3. 按下“照片擷取功能鍵”
- Step 4. 選擇要儲存照片路徑
- Step 5. 可依據需求重新命名照片
- Step 6. 選擇“儲存”

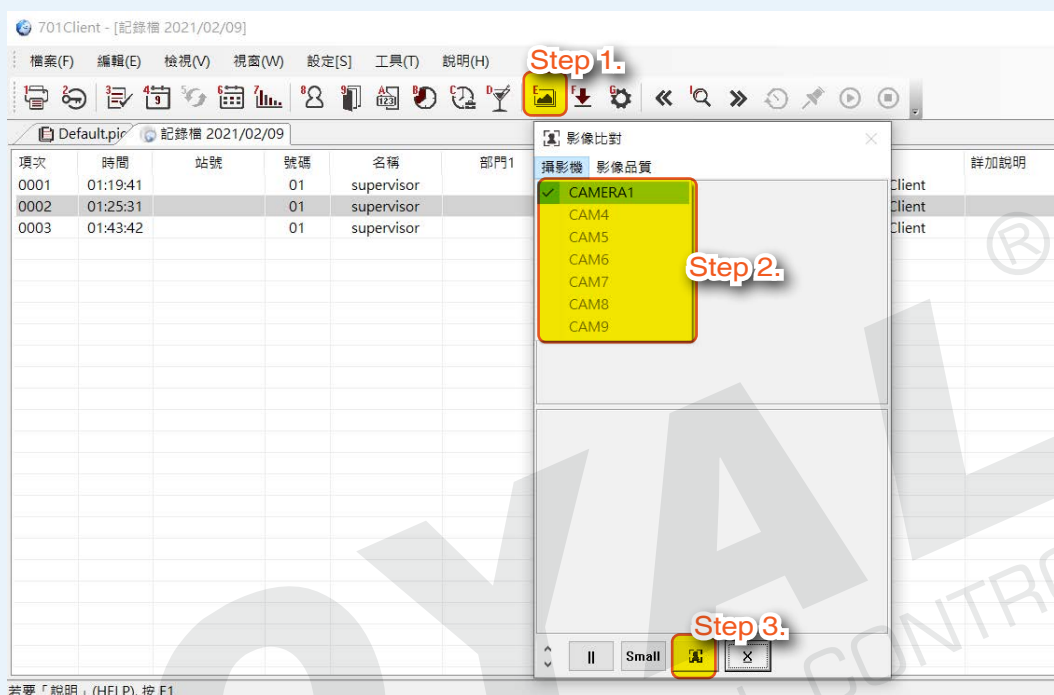

若要「說明」(HELP), 按 F1

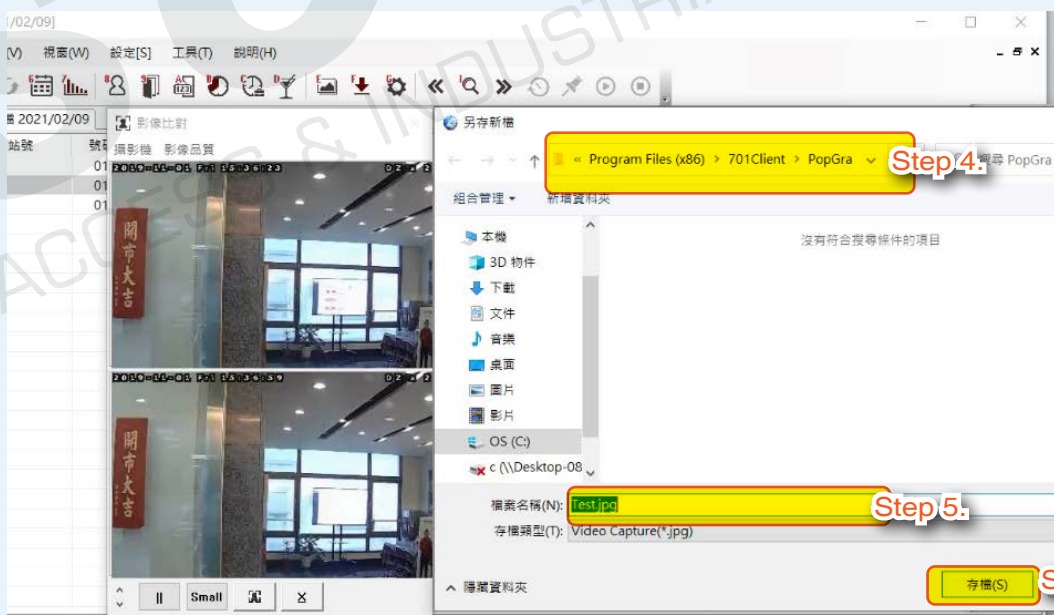

(六) 將由IP攝影機擷取之照片上傳到〔卡片資料編輯〕

- Step 1. 選擇“8 卡片資料編輯”
- Step 2. 按二下圖片區。
- Step 3. 選擇要設置為該用戶的照片，可選擇依上述步驟所擷取的照片檔案。
- Step 4. 點選“開啟”
- Step 5. 點選“儲存”
- Step 6. 點選“立即下載本張卡片”



- Step 7.** 依刷卡當下的記錄時間調閱錄影檔內容
- 記錄存放於，C:\Program Files (x86)\701Client\PopGra
 - 照片檔名為時間

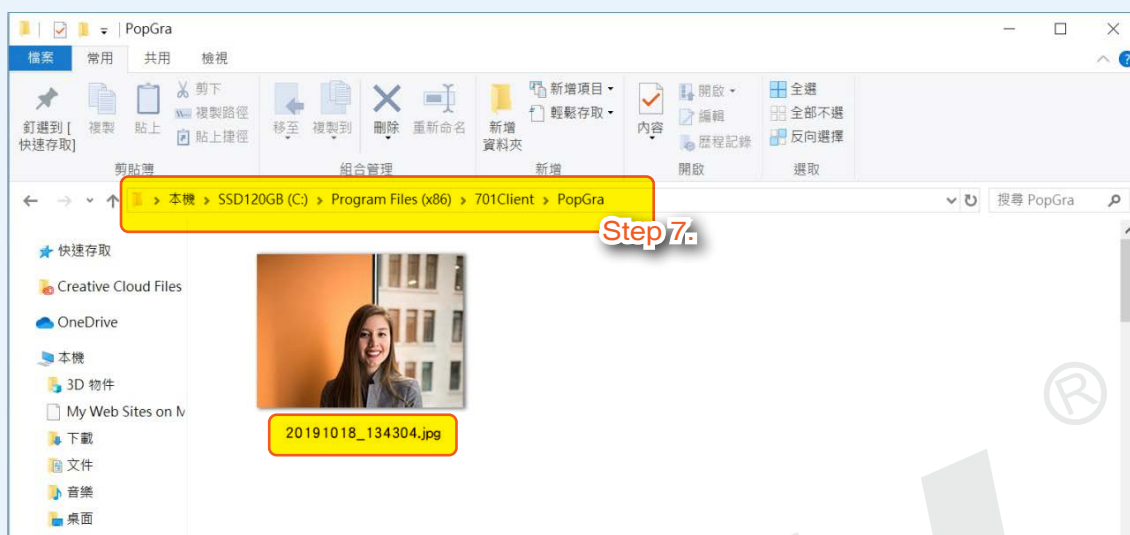

更多相關資訊：

- Youtube：[《701 Client》卡片感應即時影像抓拍功能](#)

12.4.5 案例5：區域內容留人數監測

功能敘述：此架構功能適用於建築工地內人員管理，施工人員進入與外出工地皆需使用有效卡片才能正常進出開啟門鎖；而門禁系統可以自動統計內部用戶總數並顯示於字幕機上，且能匯出即時場內留置人員名單以利管理者調閱

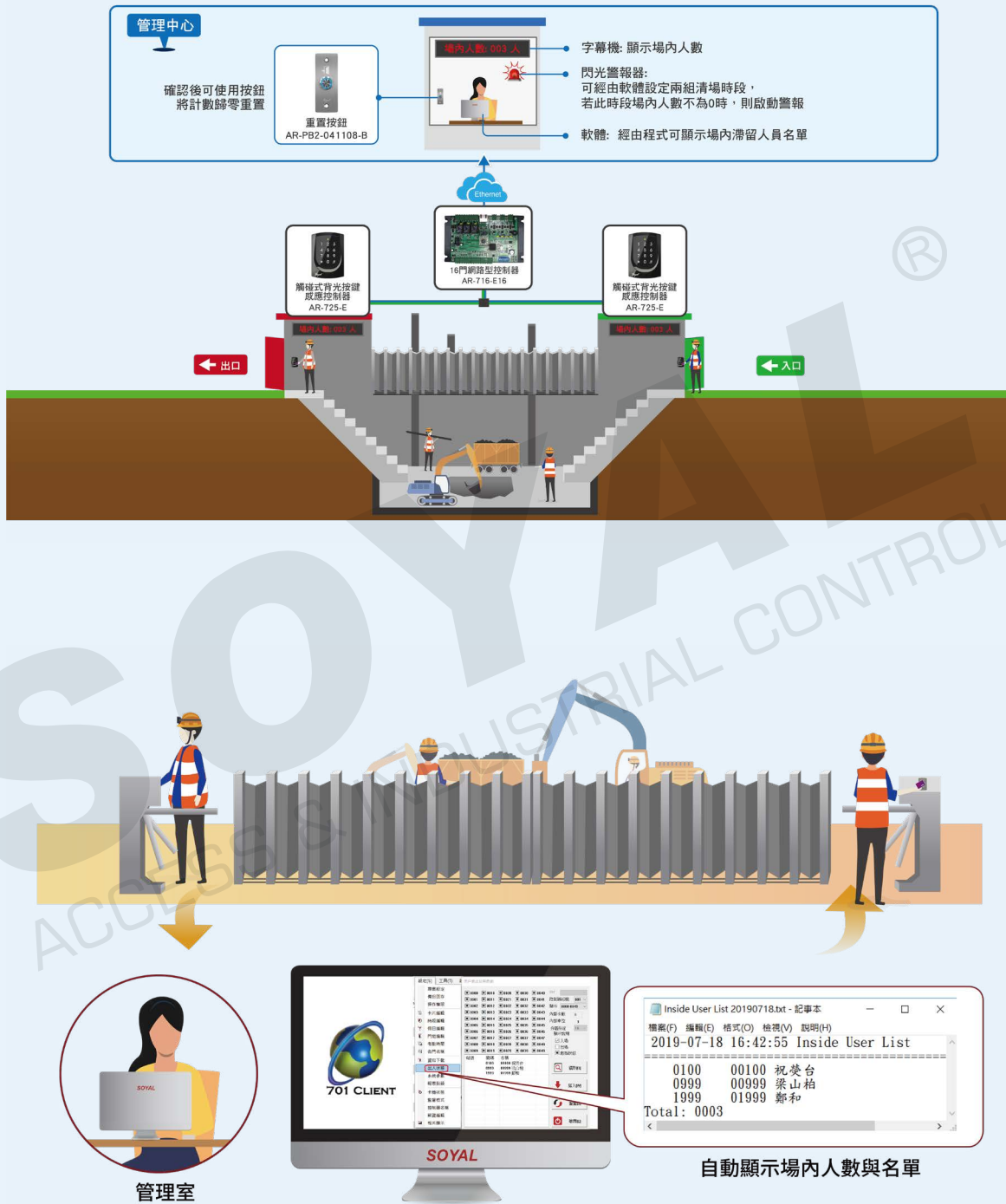

產品架構

功能性韌體多門控制器AR-716-E16，搭配兩台或以上的RS485讀卡器經由RS-485連線，而卡機須啟用一進一出管控模式。

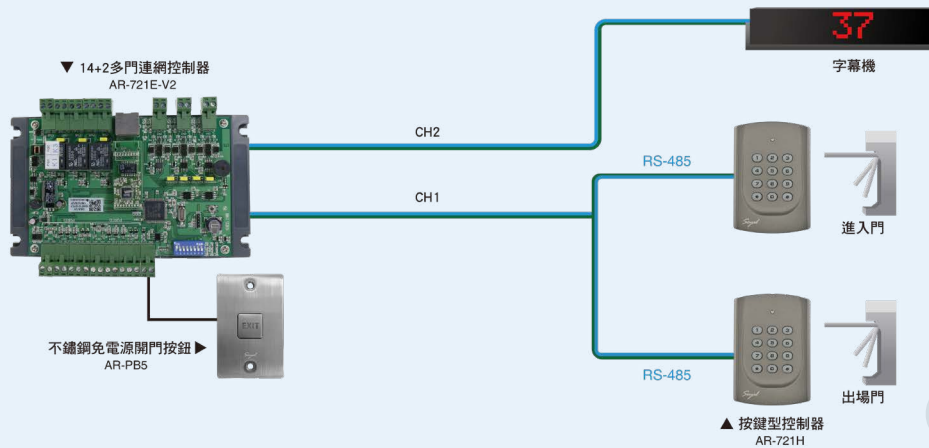

設定說明

(一)更新客製化功能韌體/軟體

Step 1. 更新客製化軟體：

701ClientSetup902 200112 ShowInside_Member for each Node Change.exe

Step 2. 更新客製化功能韌體：

APS721Ev2__V0403_190829 SEND_INSIDE_NUM_WINLED4.STM

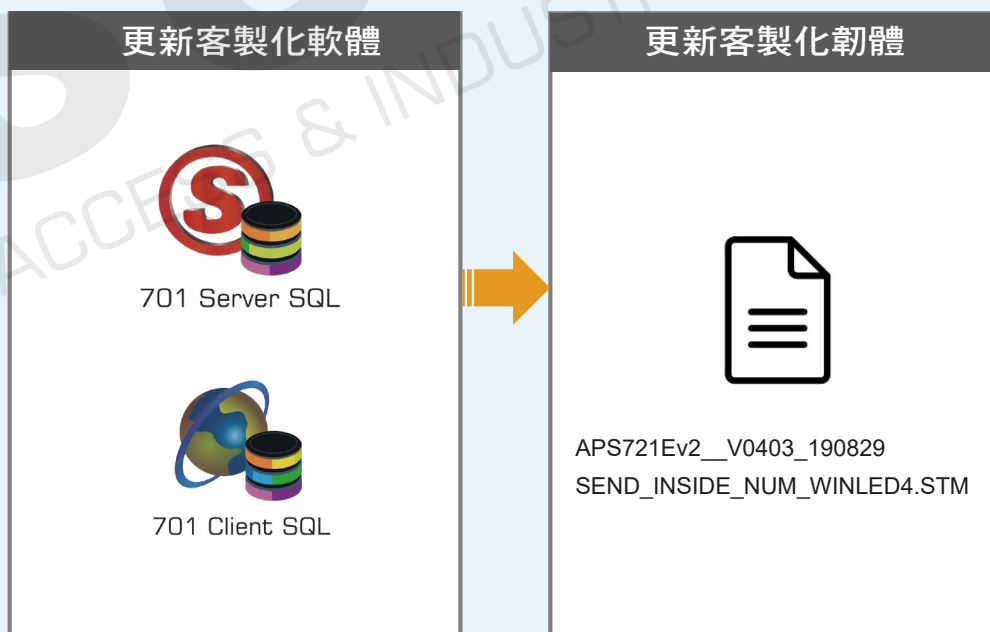

(二) 卡機啟用一進一出功能：需要將RS-485卡機啟用一進一出並將一台設定為進入門(20*192#)，另一台設定為外出門(20*128#)。

Step 1. 進入編輯模式 → 20 * DDD #

【128=一進一出功能(0=一般；1=管制)；064=外出門/進入門(0=外出門；1=進入門)】

【例】啟用一進一出功能，並將控制器設定為外出門= (128 x 1)+(064 x 0)=128

【其他數值請參考出廠預設值】進入編輯模式後 → 20 * 128 # → 即完成管制設定

Step 2. 如果卡機選用螢幕型設備，請進入編輯模式後到 4.系統參數(2)→6.一進一出功能項設定。

20 * DDD # 指令設定		※之選項為出廠預設值		
功能描述	選項說明	位元	數值	備註
將進出紀錄列入考勤報表	※0:有考勤 1:無考勤	0	001	連線型
啟用『關門後自動上鎖』功能	※0:不自動上鎖 1:自動上鎖	1	002	連線型/單機型
單機:自動開門程序有效/連網:定時關開門/警戒選項	※0:無效 1:有效	2	004	連線型/單機型
開門按鈕輸入	0:無效 ※1:有效	4	016	連線型/單機型
同一網路上的主要控制器	※0:次要 1:主要	5	032	連線型
進入門/外出門	※0:外出門 1:進入門	6	064	連線型
是否為一進一出管制門	※0:一般門 1:管制門	7	128	連線型

Step 1.

NOTE

NOTE

一進一出管制(M6無此功能)

Step 2.

1. 新增或刪除
2. 使用者資料
3. 卡機參數(1)
4. 卡機參數(2)



5. 關門解除警報
6. 一進一出
7. 求援密碼
8. 密碼管制模式

(三) 701 SERVER設定AR-716-E16連線設定，控制器以Node 2為例

檔案(F) 設定(S) 檢視(V) 說明(H)

COH LAN Line 992 RCU 716E 821/9

選出要查詢訊息的站號

地區	Area:00	IP Address	Port	Net-Point Name
<input type="checkbox"/>	000 881/837/331E&EF/82xEv5/721/;	<input type="checkbox"/> IP 0 . 0 . 0 . 0	0	
<input type="checkbox"/>	001 881/837/331E&EF/82xEv5/721/;	<input type="checkbox"/> IP 192 . 168 . 1 . 172	1621	Node001
<input checked="" type="checkbox"/>	002 881/837/331E&EF/82xEv5/721/;	<input checked="" type="checkbox"/> IP 192 . 168 . 1 . 173	1621	Node002

(四) 以下圖為例設定啟用連接到AR-716-E18的RS485讀卡機的站號Node，選擇站號ID 003與004

- Step 1. 在讀取選取欄位選擇001
- Step 2. 按下”自讀卡機選取”
- Step 3. 點選”721EV2”
- Step 4. 設定控制器參數
- Step 5. 點選”OK”
- Step 6. 按下”寫入至讀卡機”

編輯331/837 E/EF參數

讀取選擇 Area:00 001

站號設定 1 啟用強迫開門警報

開門延時 7 啟用進出管制

延時[WG] 7 設為進入門

開門逾時 15 啟用開門按鈕

逾時[WG] 15 開門按鈕提示

警報輸出 15 關門自動上鎖

警戒延遲 1 關門解除警報

警報延遲 1 共用開門繼電

編輯密碼 ●●●●●●

保全密碼 1234 啟用開放時段

門號 (Main) 1 開放時段直接

門號 (WGA) 2 解除警戒時段

密碼開門操作模式
 序號外加密碼(M4) 直接密

Firmware Ver:4.3

自讀卡機讀取

清空卡機記錄

寫入至讀卡機

離開

Controller Parameters

Node ID	Door #	Relay Port	Node ID	Door #	Relay Port
CH1 (01/WG0)	<input type="checkbox"/> 1		CH2 (09)	<input checked="" type="checkbox"/> 9	None
CH1 (02/WG1)	<input type="checkbox"/> 2		CH2 (10)	<input type="checkbox"/> 10	
CH1 (03)	<input checked="" type="checkbox"/> 3	None	CH2 (11)	<input type="checkbox"/> 11	
CH1 (04)	<input checked="" type="checkbox"/> 4		CH2 (12)	<input type="checkbox"/> 12	
CH1 (05)	<input type="checkbox"/> 5		CH2 (13)	<input type="checkbox"/> 13	
CH1 (06)	<input type="checkbox"/> 6		CH2 (14)	<input type="checkbox"/> 14	
CH1 (07)	<input type="checkbox"/> 7		CH2 (15)	<input type="checkbox"/> 15	
CH1 (08)	<input type="checkbox"/> 8		CH2 (16)	<input type="checkbox"/> 16	

OK Cancel

寫入指紋/臉型 刪除指紋/臉型

讀取指紋/臉型 格式轉換(V9->V5)

721Ev2

(五) 將人員資料下載至多門控制器。

- Step 1. 選擇 “8 卡片資料編輯”
- Step 2. 編輯用戶位址
- Step 3. 編輯各用戶使用者資料
- Step 4. 啟用 “一進一出” 選項
- Step 5. 點選 “儲存”
- Step 6. 點選 “立即下載本張卡片”

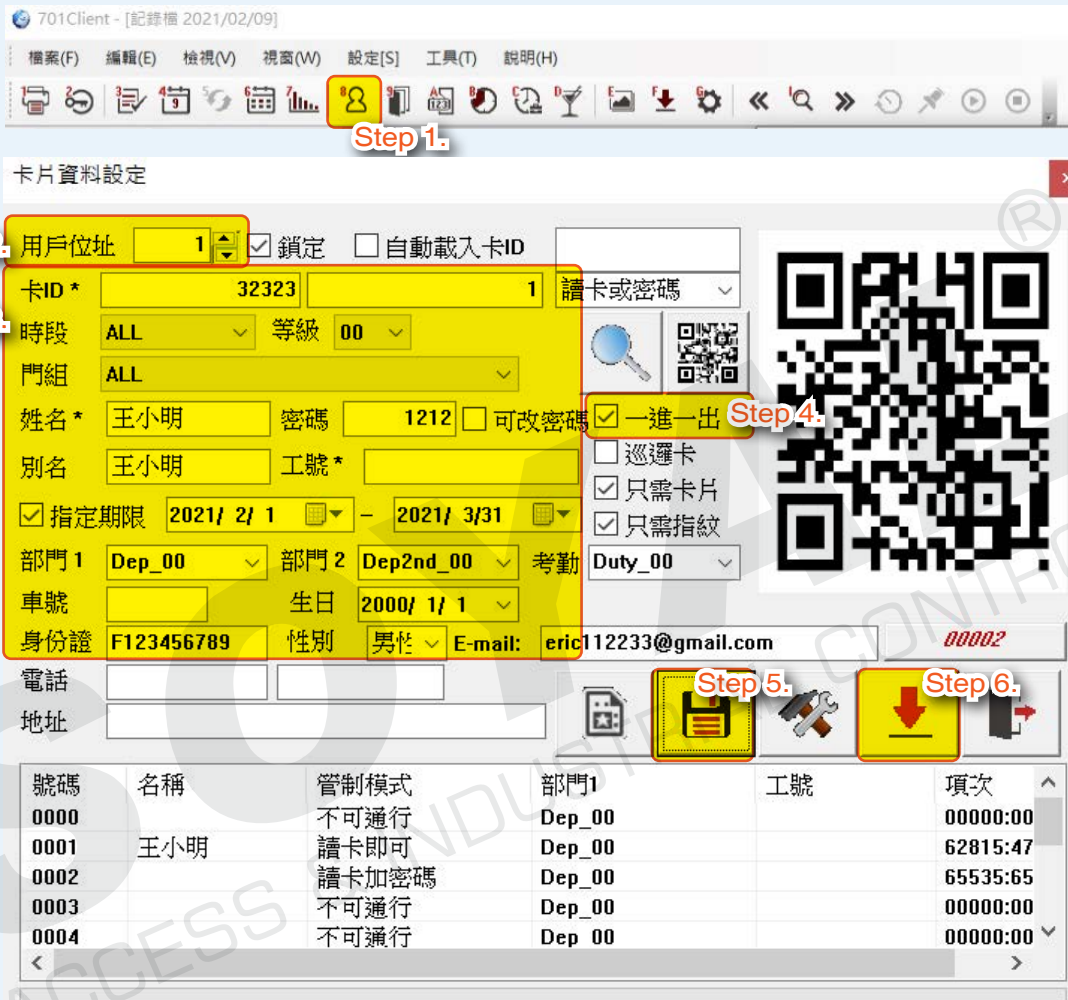

701Client - [記錄檔 2021/02/09]

檔案(F) 編輯(E) 檢視(V) 視窗(W) 設定(S) 工具(T) 說明(H)

Step 1. 卡片資料設定

Step 2. 用戶位址 1 鎖定 自動載入卡ID

Step 3. 卡ID * 32323 1 讀卡或密碼

時段 ALL 等級 00

門組 ALL

姓名 * 王小明 密碼 1212 可改密碼 一進一出 Step 4.

別名 王小明 工號 *

指定期限 2021/ 2/ 1 - 2021/ 3/31

部門 1 Dep_00 部門 2 Dep2nd_00 考勤

車號 生日 2000/ 1/ 1

身份證 F123456789 性別 男性 E-mail: eric112233@gmail.com 00002

電話

地址

Step 5. Step 6.

號碼	名稱	管制模式	部門1	工號	項次
0000		不可通行	Dep_00		00000:00
0001	王小明	讀卡即可	Dep_00		62815:47
0002		讀卡加密碼	Dep_00		65535:65
0003		不可通行	Dep_00		00000:00
0004		不可通行	Dep_00		00000:00

(六) 設定用戶進出狀態查詢

- Step 1. 至701ClientSQL的上方選單選擇「設定」
- Step 2. 點選“出入狀態”以開啟設定頁面
- Step 3. 選擇對應“控制器站號”
- Step 4. “內部車位”欄位顯示幕前的總留置人數
- Step 5. 軟體亦隨即開啟文字檔(.txt)格式的用戶列表，而該文件也將自動以檔名：
“YYYYMMDD_Node ID number.txt” 於C:\Program Files (x86)\701Client路徑下保存。
- Step 6. 按下“寫入”
- Step 7. 寫入的資料即可出現於畫面中

The screenshot illustrates the steps for configuring user entry/exit status queries in the 701Client software. It shows the main interface with a menu where '設定(S)' (Settings) is selected. A settings window is open, showing '出入狀態' (Entry/Exit Status) selected. The '控制器站號' (Controller Station No.) is set to 002, and the '內部車位' (Internal Car Space) is set to 02. A grid of checkboxes allows selecting specific stations and users. A '寫入(W)' (Write) button is highlighted. A file explorer shows the generated text file 'Inside User List 20200108_Node002.txt' containing user data.

站號	號碼	名稱
Station	Num	Name
0003	Sammi	
0050	Lisa	

請指定一個正確的控制器

12.4.6 案例6：多門互鎖

功能敘述：無塵室單向多門互鎖控制器

運用I/O模組AR-401-IO-1709R 作無塵室單向多門互鎖應用，不只施工、配線簡易也可方便日後維護，最多可達到8門控制，每道門內只需安裝門鎖、門禁讀卡機、門位磁簧以及喇叭就可完成 (此案例需使用特殊韌體)

(一) 多門互鎖(4門/8門)

4門互控韌體—401RO8DI16_V0206_190320 DOOR_INTERLOCK_4.ISP

8門互控韌體—401RO8DI16_V0206_190320 DOOR_INTERLOCK_8.ISP

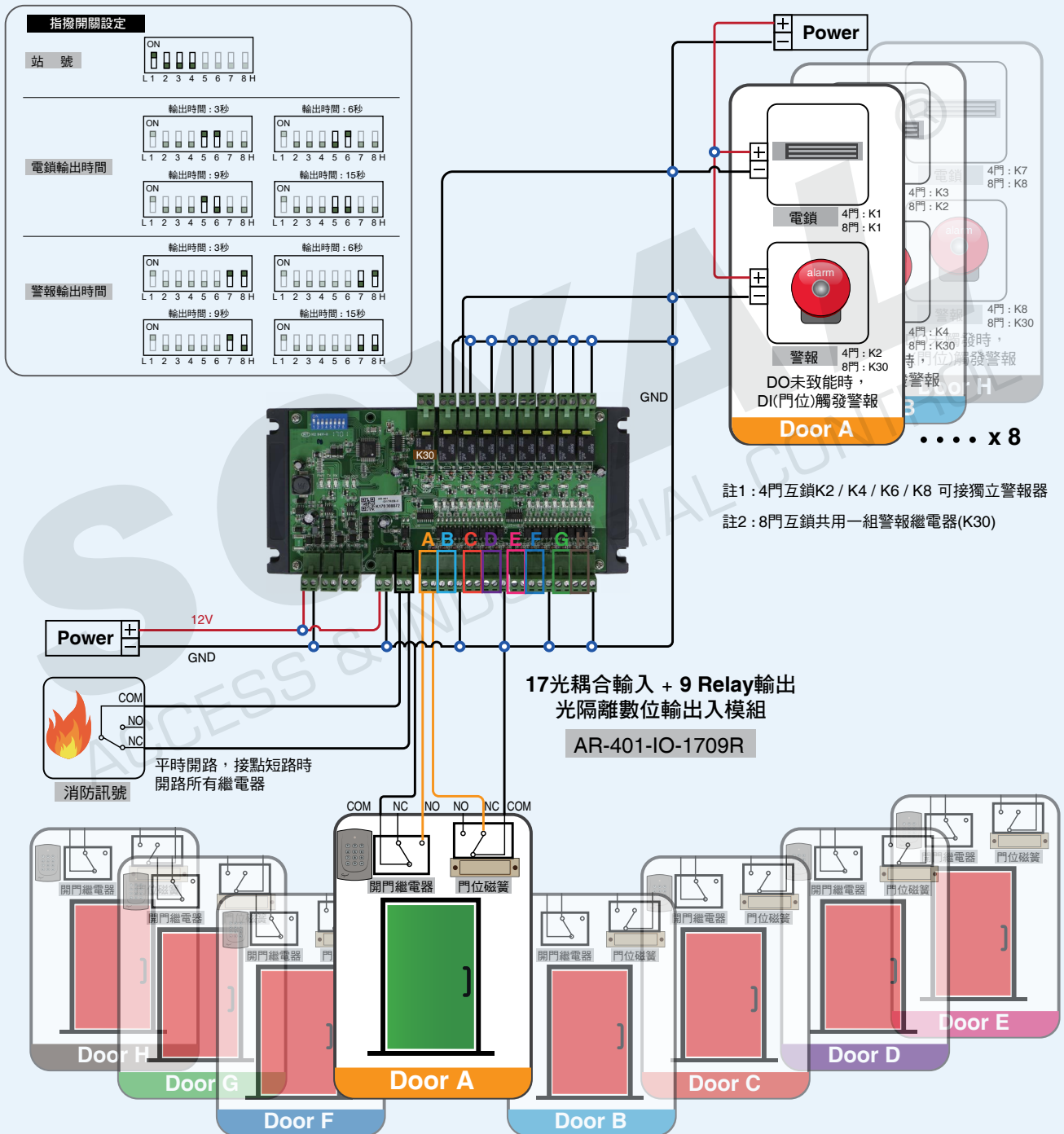

12.5 特殊軟體總覽

修改功能描述		
項次	專案特殊功能軟體	適用場景
1	停車場多卡多車位管理功能(5卡1位、5卡5位、10卡10位)，並搭配字幕機顯示進出提示功能	適用於車位共享目的
2	讀卡機感應無效卡時輸出第二組接點功能	應用於外接警報燈號或提供BA系統、IP CAM抓拍使用
3	功能鍵款讀卡機，(刷卡或指紋)再加按警戒密碼後30秒內可任意按F1、F2、F3啟用對應三組輸出	應用於控制鐵捲門上、停、下控制
4	其他廠牌卡機讀取碼轉換修正	應用於更換原案場讀卡機時，配合原卡號設定。
5	企業版讀卡機搭配印表機設備，輸出內容需求修正功能	應用於接印表機感應印輸出如時間、班別或是儲值剩餘點數等應用
6	企業版讀卡機搭配AR-401-IO-0016R輸出模組設定各對應點執行時段輸出功能(Lift Control 軟體設定)	DO輸出模組排程輸出與遠端控制功能，如區域燈控、灑水系統等應用
7	讀卡機感應有效卡啟用雙輸出功能	雙輸出可應用於電鎖、警示燈、接點備援
8	停車場樓層分區管理需求應用	可依需求討論管理流程與控制方式
9	AR-888W節電器DI/DO輸出需求修改	因應不同飯店、民宿管理需求控制
10	停車場繳費出場時刷卡自動計算停留時間並顯示讀卡機並自動寫入可出場時限至指定區功能	停車場消費消磁應用
11	充電座設備讀卡機整合需求	可依管理需求討論修改功能
12	企業版讀卡機整合PLC或人機設備使用功能	可討論介接通模式與指令提供整合
13	企業版讀卡機感應卡時搭配字幕機顯示別名或班別功能	整合字幕機顯示應用
14	讀卡機門位狀態短路時才啟用感應功能	適用於無塵室、停車場與門禁互控應用
15	讀卡機或指紋機雙重人員辨識開門功能—可修改為任2位有效人員或管理者+員工	雙重認證應用
16	多門控制器管理功能：啟用一進一出制，刷卡後需開門(搭配門位狀態)才計入一進一出的紀錄	確保開門後一進一出執行
17	多門控制器管理功能：多扇門進出同一空間且空間內僅能留至一個人	確保室內僅能有一位人員進入
18	多門控制器管理功能：銀行案需求—每個房間不能只有1個人，若僅1個人待超過1分鐘急需警報，因此第二個人必須在第一個人進入後的一分鐘內進入	確保室內需兩位人員存在
19	企業版讀卡機感應卡時搭配語音模組使用，於員工上班打卡時來提示員工打卡成功或失敗，來避免工時計算	整合語音模組考勤應用功能
20	讀卡機感應開啟特定信箱功能—64組智慧信箱、128組與256組單開信箱功能	智能信箱控制功能
21	搭配螢幕型讀卡機員工取餐應用：按2~4位數取餐金額後刷卡，字幕機顯示訊息別名+金額，701 CLIENT軟體轉出文字檔，新增金額欄位報表功能。	員工餐廳取餐應用
22	多門控制器特定用戶位至輸出特定点輸出功能：8001~9999有效卡輸出Relay01 / 10000~16383有效卡輸出 Relay02	有效卡輸出特定点功能

修改功能描述		
項次	專案特殊功能軟體	適用場景
23	增加「霸王卡」功能，以利新增母卡。	支援超級瑪莉卡感應方式新增母卡功能
24	同網段下兩台727CM-IO一台4DI輸入短端觸發另一台對應DO輸出功能	網路型模組遠端輸出入控制功能
25	AR-837WD卡機儲值扣款應用，螢幕可顯示餘額跟計時	螢幕型節電器儲值扣款應用，適用於出租辦公室、出租機台、與冷氣計費使用
26	特定位置控制卡機特定輸出控制：如User1~200 啟動開門relay，User201~400 啟動WG 開門輸出；	特定位置啟動特定点輸出
27	一進一出管理搭配字幕機顯示在場人員人數功能	字幕機與容留功能整合應用
28	讀卡機開門流程：輸入一次密碼失效，第二次之後僅能刷卡功能	安全性開門應用
29	設定2組密碼，一組輸入後開門繼電器常開，另一組輸入後開門繼電器關閉。	應用於倉庫進出料時使用
30	螢幕型卡機加密儲值扣款需求，當加密儲值卡靠上時螢幕顯示剩餘點數並依接點觸發或按鍵數值指定扣點功能	螢幕型卡機儲值扣款應用
31	違反一進一出時卡機觸發警報輸出功能	讀卡機警報輸出應用
32	企業版讀卡機搭配唯根讀頭執行雙門互控功能	病房區雙門互控應用
33	716-E16車道管理：結合車道ETC讀頭與車牌辨識(LPR)管理，可設定ETC+LPR車辨或是ETC or LPR才開啟柵欄功能。	ETC結合LPR車辨管理功能應用
34	多門控制器管理功能： (1)特定管理者卡片刷卡後其餘人員才可刷卡進出； (2)特定讀卡機感應後，才可以刷其餘管制的卡機進出；	權限管理應用
35	廁所緊急求救與廁間使用狀況模組	緊急求救與使用狀態應用
36	無讀卡機控制時搭配AR-401-IO-DI17RO9模組多門互鎖功能	DI/DO模組多門互控功能
37	AR-101H感應一次開門並記錄使用卡號，期間其他卡感應無法開門，當同卡再刷一次開啟門鎖並恢復待機狀態	適用於會員區置物櫃應用

第 13 節 參考文件

13.1 常見問答 (FAQ):

- [CLIENT 軟體，右下角出現「Can't write to msg file！」](#)
- [701Client 搭配 AR-401MO 偵測 DI 迴路斷線通知](#)
- [Win10 更新後 701Client 顯示亂碼？](#)
- [如何更換 701 Client 紀錄訊息的提示音效](#)
- [client 出現 M17 發生警報訊息，如何排除](#)
- [F- 下載勾選站號後，再次開啟，為何原勾選的設定會不見？](#)
- [如何查詢當日未刷卡的人員？](#)
- [Windows 作業系統是中文的，可是安裝 701Server/Client 出現英文，要如何改回中文？](#)
- [701Server 連線正常，讀卡訊息卻看不到？](#)
- [為何 AR-721H 連線設定卡片門組管制，但訊息檔卻是顯示無效卡，並非顯示不可在此門組進出？](#)
- [701 Client 軟體的音樂檔如何關閉？](#)
- [如何透過 701 Client 遠端遙控 721H 開門](#)
- [如何輸入不同格式的卡號](#)
- [控制器下接讀卡機訊息檔中出現” Global Access” 無效卡，但卻可開門？](#)
- [為何 701 Client 在閒置時，會突然會自動跳出來？](#)
- [701Client → 專案設定之下的” 設定檔路徑” 指到 C:\Program Files\701Server 會無法執行 Client 程式，要如何解決？](#)
- [如何解決 701Client 顯示間隔每筆都需要五秒以上的問題？](#)

13.2 YouTube 影音教學

- [《軟體更新問答》主機移轉](#)

701ClientSQL 可攜版安裝說明

(一) 安裝標準版701ServerSQL & 701ClientSQL

- Step 1.** 至茂旭資訊官方網站 資源下載區內下載最新版701軟體SQL軟體安裝檔
(需向原購買經銷商取得壓縮檔密碼)
- Step 2.** 安裝701ServerSQL 與 701ClientSQL
(詳細安裝步驟請見 [701ServerSQL & 701ClientSQL安裝說明書](#))

縮圖	名稱	新增功能	版本	更新日期	載點
	701ServerSQL	<ul style="list-style-type: none"> 支援多區域版本 Unicode 版本同時支援資料庫及檔案系統模式 建議Win10及以上系統 快速操作說明書請見預設安裝路徑C:\Program Files(x86)\701Server (註: 請向原購買經銷商取得壓縮檔密碼)	10V3 2022-02-18	2022-02-18	Step 1. 
		701ClientSQL 標準版&可攜版差異說明		2022-03-02	
		【標準版】 <ul style="list-style-type: none"> 支援多區域版本 Unicode 版本同時支援資料庫及檔案系統模式 建議Win10及以上系統 快速操作說明書請見預設安裝路徑C:\Program Files(x86)\701Client (註: 請向原購買經銷商取得壓縮檔密碼)	10V3 2022-03-02	2022-03-02	
	701ClientSQL	【可攜版 ABA64】 <ul style="list-style-type: none"> 必須先安裝好標準版的701ServerSQL / 701ClientSQL以後,再將可攜版的檔案放在路徑 \Program Files(x86)\701Client\...在透過建立捷徑的方式執行程式 (註: 請向原購買經銷商取得壓縮檔密碼)	10V3(可攜版 ABA64) 2022-03-01	2022-03-01	
		【可攜版 WG64_HEX】 <ul style="list-style-type: none"> 必須先安裝好標準版的701ServerSQL / 701ClientSQL以後,再將可攜版的檔案放在路徑 \Program Files(x86)\701Client\...在透過建立捷徑的方式執行程式 (註: 請向原購買經銷商取得壓縮檔密碼)	10V3(可攜版 WG64_HEX) 2022-03-01	2022-03-01	

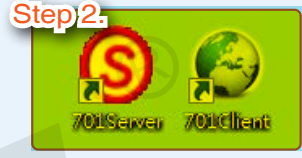

(二) 安裝可攜版軟體

- Step 1.** 至茂旭資訊官方網站 資源下載區內下載可攜版軟體安裝檔，目前提供ABA64和WG64_HEX二種版本，可依需求選擇下載。(需向原購買經銷商取得壓縮檔密碼)

		701ClientSQL 標準版&可攜版差異說明		2022-03-02	
		【標準版】 <ul style="list-style-type: none"> 支援多區域版本 Unicode 版本同時支援資料庫及檔案系統模式 建議Win10及以上系統 快速操作說明書請見預設安裝路徑C:\Program Files(x86)\701Client (註: 請向原購買經銷商取得壓縮檔密碼)	10V3 2022-03-02	2022-03-02	
	701ClientSQL	【可攜版 ABA64】 <ul style="list-style-type: none"> 必須先安裝好標準版的701ServerSQL / 701ClientSQL以後,再將可攜版的檔案放在路徑 \Program Files(x86)\701Client\...在透過建立捷徑的方式執行程式 (註: 請向原購買經銷商取得壓縮檔密碼)	10V3(可攜版 ABA64) 2022-03-01	2022-03-01	Step 1. 
		【可攜版 WG64_HEX】 <ul style="list-style-type: none"> 必須先安裝好標準版的701ServerSQL / 701ClientSQL以後,再將可攜版的檔案放在路徑 \Program Files(x86)\701Client\...在透過建立捷徑的方式執行程式 (註: 請向原購買經銷商取得壓縮檔密碼)	10V3(可攜版 WG64_HEX) 2022-03-01	2022-03-01	

Step 2. 檔案下載後將可攜版的檔案放在路徑 \Program Files(x86)\701Client\...

Step 3. 在透過建立捷徑的方式執行程式，即可使用可攜版。

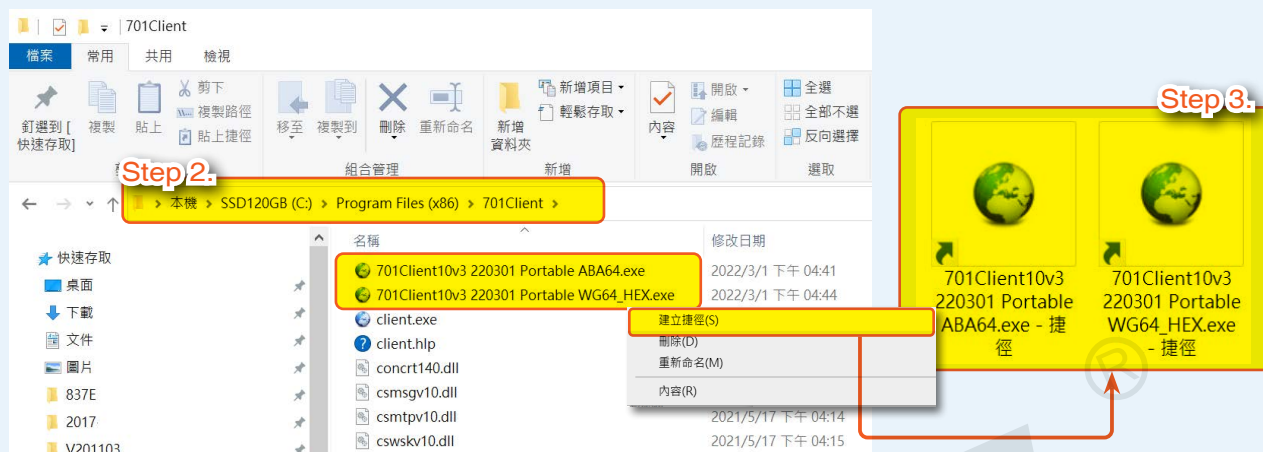

標準版&可攜版的UID卡號差異說明

- 版本：標準版
- 卡片格式：WG32
- 卡ID欄位說明：
 - A** 範圍：1~65535
 - B** 範圍：1~65536

卡片資料設定

用戶位址	0	<input checked="" type="checkbox"/> 鎖定	<input type="checkbox"/> 自動載入卡ID
卡ID *	A 12345	B 12345	不可通行
時段	ALL	等級	00
門組	ALL		
姓名 *		密碼	0000
別名		工號 *	
<input type="checkbox"/> 指定期限	2099/ 1/ 1	-	2099/ 1/ 1
部門 1	Dep_00	部門 2	Dep2nd_00
車號		生日	1980/ 1/ 1
身份證		性別	男
電話		E-mail:	
地址			

- 版本：可攜版 WG64_HEX
- 卡片格式：WG64_HEX
- 卡ID欄位說明：
 - A** 16進制 / UID64的高32bits
 - B** 16進制 / UID64的低32bits

卡片資料設定

用戶位址 鎖定 自動載入卡ID

卡ID * **A** **B**

時段 ALL 等級 00

門組 ALL

姓名 * 密碼 一進一出

別名 工號 * 巡邏卡

指定期限 2099/ 1/ 1 - 2099/ 1/ 1 只需卡片

僅指紋臉

部門 1 Dep_00 部門 2 Dep2nd_00 考勤 日班

車號 生日 1980/ 1/ 1

身份證 性別 男 E-mail:

電話

地址



- 版本：可攜版 ABA64
- 卡片格式：ABA64
- 卡ID欄位說明：
 - A** 不需填寫
 - B** 10進制 / 64Bits / 17位元

卡片資料設定

用戶位址 鎖定 自動載入卡ID

卡ID * **A** **B**

時段 ALL 等級 00

門組 ALL

姓名 * 密碼 一進一出

別名 工號 * 巡邏卡

指定期限 2099/ 1/ 1 - 2099/ 1/ 1 只需卡片

僅指紋臉

部門 1 Dep_00 部門 2 Dep2nd_00 考勤 日班

車號 生日 1980/ 1/ 1

身份證 性別 男 E-mail:

電話

地址



由圖控畫面直接呼叫編輯對話窗設定

可自行設計捷徑按鈕，並將常用編輯功能對話窗建立於701ClientSQL軟體預設圖上，減少操作時間。

對話窗捷徑設定方式

(一)製作或使用現有的場地平面圖與Symbol圖示(可先規劃選單按鈕的功能 / 位置)

※可在繪製底圖時先預留選單按鈕的位置

(詳細底圖設定方式請見 [10.3 701ClientSQL 動態圖形設定方式](#))

(二)呼叫編輯對話窗參數設定

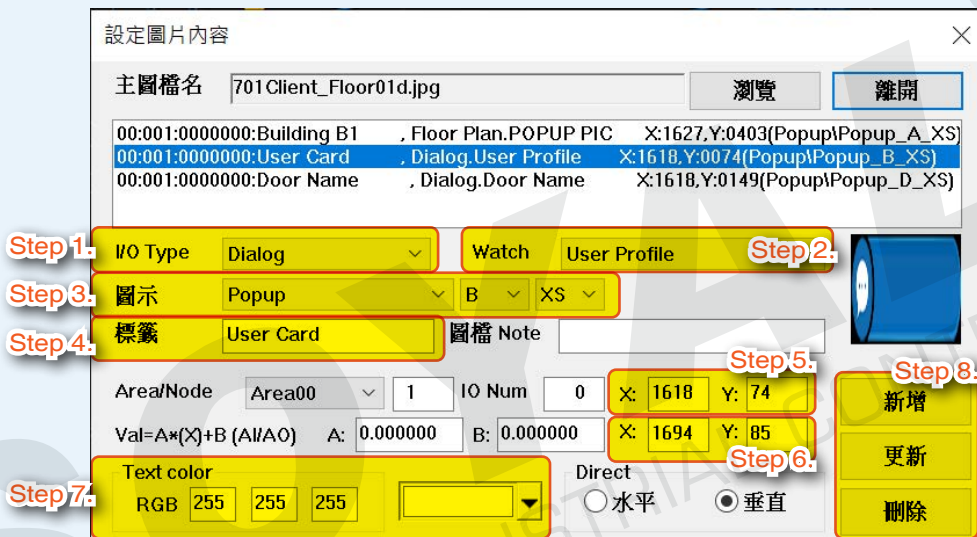

Step 1. I/O Type : 選擇 " Dialog "

Step 2. Watch : 選擇要建立捷徑的功能選項

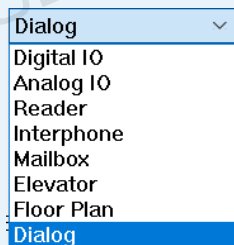

Step 3. 圖示 : 選擇 Symbol 圖示 (類型 / 尺寸)

Step 4. 設定標籤顯示名稱 (可選擇是否要輸入)

Step 5. 設定 Symbol 顯示於底圖上的位置

Step 6. 設定標籤顯示於底圖上的位置

Step 7. 設定標籤顯示的顏色

Step 8. Symbol 新增 / 更新 / 刪除

直接由圖層切換其他圖層

可自行設計捷徑按鈕，並將常用跳圖PIC檔案捷徑建立於701ClientSQL軟體預設圖上，減少操作時間。

● 對話窗捷徑設定方式

(一)製作或使用現有的場地平面圖與Symbol圖示(可先規劃選單按鈕的功能 / 位置)

※可在繪製底圖時先預留選單按鈕的位置

(詳細底圖設定方式請見 [10.3 701ClientSQL 動態圖形設定方式](#))

(二)直接由圖層切換其他圖層參數設定

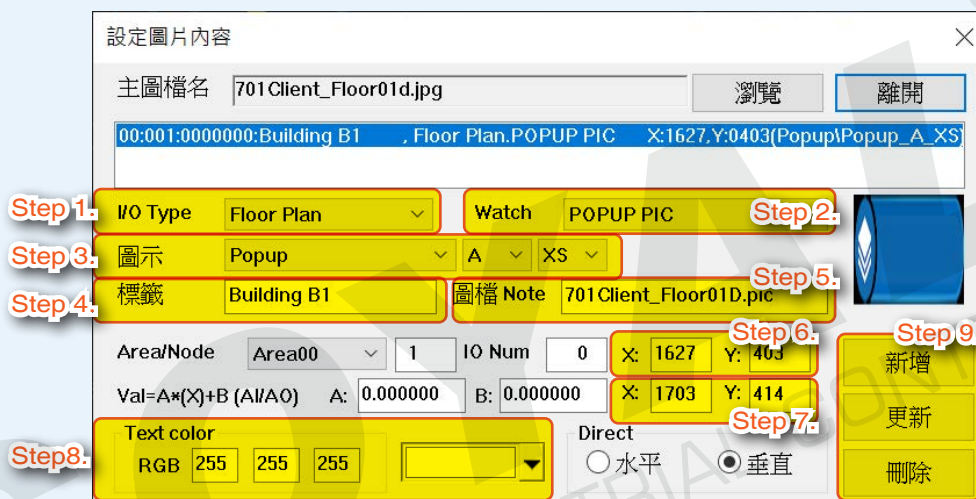

Step 1. I/O Type : 選擇 " Floor Plan "

Step 2. Watch : 選擇 " POPUP PIC "

Step 3. 圖示 : 選擇 Symbol 圖示 (類型 / 尺寸)

Step 4. 設定標籤顯示名稱 (可選擇是否要輸入)

Step 5. 圖檔 Note : 設定要跳出的 PIC 檔案
(名稱需與 PIC 檔案名稱完全一致)

Step 6. 設定 Symbol 顯示於底圖上的位置

Step 7. 設定標籤顯示於底圖上的位置

Step 8. 設定標籤顯示的顏色

Step 9. Symbol 新增 / 更新 / 刪除

SOYAL®
ACCESS & INDUSTRIAL CONTROL